

Gerstaecker



KASPAR
KUNSTBEDARF SEIT 1921

Das Beste für Ihre Kunst



Mehr als 8.600 Aktionsangebote



Herbst-Angebote 30.08. – 29.10.2024

gerstaecker.at

Neu!

BLOCKX ACRYLIC ARTIST Jetzt zum Einführungspreis!

-25%

1 | BLOCKX ACRYLIC ARTIST Acrylfarben-Set, Primärfarben

Enthält 5 x 120-ml-Tuben in den Farben Primärbau, Titanweiß, Primärmagenta, Primärgelb und Marschwarz. Preis pro Set. **Einführungspreis!**

Best.-Nr.	€ netto	€ brutto
67-24399	22,39 16,80	26,87 20,16

(Grundpreis 1 l: € brutto 33,60)



90 leuchtende Farben in
Künstler-Qualität

hohe Pigmentkonzentration

Zahlreiche Mono-Pigmentfarbtöne

hohe Deckkraft

Auch als Blätterkatalog -
Einfach QR-Code scannen
und direkt online bestellen.



Gerstaecker Österreich GmbH
Margaretenstraße 113, 1050 Wien
www.gerstaecker.at

E-Mail: info@gerstaecker.at
Fax: 05 02243 950

Persönlich für Sie da:
Mo – Sa von 7.00 – 19.00 Uhr
Telefon: 05 02243 999



NACHHALTIGKEIT wird bei uns großgeschrieben!
Details finden Sie auf: www.gerstaecker.at/nachhaltigkeit/

Gültigkeit:

Die Aktionsangebote und Einkaufsvorteile sind nur gültig für Aufträge, die **vom 30.08. bis einschließlich 29.10.2024** bei uns eingehen.

Erklärung der Netto/Bruttopreise:

Der € Netto-Preis versteht sich ohne Mehrwertsteuer, der € Brutto-Preis beinhaltet 20 % MwSt., bei Büchern 10 % MwSt.. Im Aktions-Zeitraum sind für die Aktions-Angebote alle sonstigen Sonderkonditionen außer Kraft gesetzt.

Zahlungsbedingungen:

Wir bitten um Zahlung innerhalb von 14 Tagen oder durch SEPA Lastschriftmandat – siehe oben. Erstbesteller werden grundsätzlich nur gegen Vorkasse, per Überweisung, Erteilung eines SEPA Lastschriftmandats oder PayPal beliefert.

Lieferbedingungen:

Ab 99,00 € inkl. MwSt. Warenwert liefern wir „frei Haus“, d. h. ohne Porto- und Verpackungszuschläge. Bei einem Warenwert zwischen 50,00 € inkl. MwSt. und 98,99 € inkl. MwSt. berechnen wir einen Porto- und Verpackungszuschlag von 6,95 € inkl. MwSt..

Liegt der Warenwert unter 50,00 € inkl. MwSt. beträgt die Porto- und Verpackungspauschale 8,95 € inkl. MwSt.. Ansonsten gelten die österreichischen Lieferbedingungen, aufrufbar unter www.gerstaecker.at.

Aufgrund des Gewichtes, der Sperrigkeit und des hohen Transport- und Verpackungsaufwandes wird bei einigen Produkten eine zusätzliche Pauschale pro Auftrag erhoben, dies ist jeweils bei den davon betroffenen Produkten vermerkt.

Ihre Bestellung richten Sie gemäß den Ihnen von uns unterbreiteten Angeboten (Kataloge/Sonderwerbungen) an die Gerstaecker Österreich GmbH, Margaretenstraße 113, A-1050 Wien.

Mit der Anlieferung der bestellte(n) Ware(n) erlangt der Kaufvertrag Gültigkeit. Bitte beachten Sie unsere Hinweise in den ausführlichen Lieferungs- und Zahlungsbedingungen. Druckfehler und Irrtümer vorbehalten.

Im übrigen gelten unsere österreichischen Allgemeinen Geschäftsbedingungen, unsere Widerrufsbedingungen und unsere Datenschutzerklärung, jeweils abrufbar unter www.gerstaecker.at.

Gerstaecker Österreich GmbH, Margaretenstraße 113, A-1050 Wien
Geschäftsführung: Claudia Geissler und Martin Rochla

Neu!

1 | BLOCKX ACRYLIC ARTIST Acrylfarbe

Leuchtende Farben mit hoher Pigmentkonzentration. Bestens geeignet für Einsteiger oder erfahrene Künstler. Außergewöhnliche Deckkraft, cremige und satinierte Textur. Dank schneller Trocknungszeit können Sie sofort mehrere Schichten auftragen. Hervorragende Mischbarkeit, besonders lichtbeständig. Hergestellt aus reinem Acrylharz, das ein Vergilben im Laufe der Jahre verhindert. Acrylat / Bindemittel sehr flexibel – reißt auch bei großer Schichtdicke nicht. Ideal für zahlreiche Malgründe. Erhältlich in einer ausgewogenen Palette von verschiedenen Farbtönen, darunter zahlreiche Mono-Pigment- und Sonderfarbtöne. Preis pro Tube.

Bitte fügen Sie die Farb-Nr. an die Best.-Nr. an!

Einführungspreis!

Inhalt	Best.-Nr.	€ netto	€ brutto
120 ml	67-20612/...	4,98 3,74	5,98 4,49
(Grundpreis 1 l: € brutto 37,42)			
250 ml	67-20625/...	8,90 6,68	10,68 8,01
(Grundpreis 1 l: € brutto 32,04)			



Zeichenerklärung

★ ausreichende Lichtechtheit, ★★★ gute Lichtechtheit, ★★★★★ sehr gute Lichtechtheit, ★★★★★ höchste Lichtechtheit, ☐ halbtransparent, ▣ Halbdeckend, □ Transparent, ■ Opaque, ◆ Ein-Pigment-Ton

Farbskala BLOCKX ACRYLIC ARTIST Acrylfarbe

010 Titanweiß ★★★★★ ■ ◆	011 Mischungsweiß ★★★★★ ■ ◆	015 Elfenbein ★★★★★ ■	716 BLOCKX Gelb ★★★★ □ ◆	727 Titangelb mittel ★★★★ ■	726 Titangelb ★★★★ ■	717 Primärgelb ★★★★ ☐ ◆	728 Titangelb dunkel ★★★★ ■	718 Indiengelb ★★★★ ☐ ◆	704 Titan-Chromgelb ★★★★★ ■ ◆
758 Chinaorange ★★★★ ☐ ◆	457 Anthradquinnon Orangerot ★★★★☐ ◆	753 Pyrrolo Zinnober ★★★★☐ ◆	455 BLOCKX Rot ★★★★☐ ◆	456 Feuerrot ★★★★☐ ◆	461 Quinacridon Magenta hell ★★★★ ■	450 Naphtolrot ★★★★ ☐ ◆	420 Karminrot ★★★★☐ ◆	460 Quinacridon Magenta ★★★★★ ■ ◆	445 Indischrot ★★★★ ■
405 Englischrot ★★★★★ ■ ◆	433 Primäragenta ★★★★★ ☐ ◆	476 Englischrosa ★★★ ■	472 Chinacridon rose ★★★★ ■	473 Quinacridon rosaviolett ★★★★ ■	907 Helles Purpurrot ★★★★ ■	906 Purpur glänzend ★★★★ ■	901 Hellviolett ★★★★ ■	956 Ultramarinviolett ★★★★★ ☐ ◆	900 Dioxazine Mauve ★★★★★ ☐ ◆
257 Ultramarinblau hell ★★★★★ ■	205 Azurblau hell ★★★★ ■	204 Sevresblau ★★★★ ■	208 Brillantblau ★★★★ ■	221 Colinblau (Imitation) ★★★★ ■	216 Kobaltblau ★★★★★ ☐ ◆	256 Ultramarinblau ★★★★★☐ ◆	244 BLOCKX Blau ★★★★★☐ ◆	245 Primärblau ★★★★★☐ ◆	262 Preußischblau ★★★★★ ■
270 Indigo ★★★★ ☐	280 Türkisblau ★★★★ ■	640 Aquagrün ★★★★★ ■	676 Türkisgrün ★★★★ ■	607 Grüngelb ★★★★ ■	620 Smaragdgrün ★★★★ ■	612 Permanentgrün hell ★★★★ ☐	635 Oxydgrün ★★★★★☐ ◆	632 Grüne Erde ★★★★★ ■	613 Permanentgrün dunkel ★★★★ ■
656 Saftgrün ★★★★ ■	645 Olivgrün ★★★★ ☐	650 BLOCKX Grün ★★★★★ ☐ ◆	663 Englischgrün ★★★★★ ☐	706 Neapelgelb ★★★★★ ■	425 Beigerosa ★★★★★ ■	747 Ockergelb (grünlich) ★★★★★ ■ ◆	746 Ockergelb (rötlich) ★★★★★ ■ ◆	843 Siena Natur ★★★★★ ■	842 Siena gebrannt ★★★★ ■
825 Umbra gebrannt ★★★★ ■	830 Van dijk Braun ★★★★★ ■	835 Sepia ★★★★★ ■	102 Warmes Grau ★★★★★ ■	150 Neutralgrau ★★★★★ ■	151 Kaltes Grau ★★★★ ■	166 Paynesgrau ★★★★★ ■	100 Lampenschwarz ★★★★★ ■ ◆	101 Marschwarz ★★★★★ ■ ◆	723 Neongelb ★ □ ◆
763 Neonorange ★ □ ◆	225 Neonblau ★ □ ◆	627 Neongrün ★ □ ◆	042 Metallic-Champagner ★★★★★☐ ◆	051 Metallic-Grüngold ★★★★ ☐	050 Metallic-Gold ★★★★★☐ ◆	052 Metallic-Rosegold ★★★★ ☐	058 Metallic-Bronze ★★★★★☐ ◆	057 Metallic-Kupfer ★★★★★☐ ◆	080 Metallic-Silber ★★★★★ ☐
167 Metallic-Stahl ★★★★ ☐	169 Metallic-Hämatit ★★★★★ ■ ◆	085 Perlmutterweiß ★★★★★☐ ◆	795 Perlmuttergelb ★★★★ ☐	765 Gelb-orange Perlmutter ★★★★ ☐	495 Perlmutterose ★★★★ ☐	995 Perlmutterlila ★★★★ ☐	295 Perlmutterblau ★★★★ ☐	695 Perlmuttertürkis ★★★★ ☐	478 Neonrosa ★ □ ◆

Gerstaecker

Weitere Formate bis 250 cm
Länge auf www.gerstaecker.at

-10%

Bestseller

1 | GERSTAECKER Studio Keilrahmenleisten

Ausgesuchtes Fichtenholz, mehrfachverleimt, präzise Gehrungen. Die Leisten sind an den Leistenenden mit Zapfen und Schlitten versehen, die sich zu einem stabilen Rahmen zusammenstecken lassen. **Ca. 45 mm breit und ca. 20 mm hoch. Jede Leistenlänge wird als Packung mit 2 Stück geliefert. Preis pro Packung à 2 Stück.**



Leistenlänge	Best.-Nr.	€ netto	€ brutto
--------------	-----------	---------	----------

Packungen à 2 Stück

Keilrahmenleisten ohne Schlitz

25 cm	67-73209	1,67 1,49	2,00 1,79
30 cm	67-73211	2,01 1,81	2,41 2,17
35 cm	67-73214	2,34 2,11	2,81 2,53
40 cm	67-73216	2,26 2,03	2,71 2,44
45 cm	67-73218	2,53 2,28	3,04 2,73
50 cm	67-73220	2,77 2,48	3,32 2,98
58 cm	67-79623	3,54 3,18	4,25 3,82
59 cm	67-79624	3,60 3,23	4,32 3,88

Packungen à 2 Stück

Keilrahmenleisten mit 1 Schlitz

60 cm	67-73223	3,38 3,04	4,05 3,65
65 cm	67-73225	3,67 3,29	4,40 3,95
70 cm	67-73226	3,88 3,49	4,66 4,19
75 cm	67-73228	4,24 3,82	5,09 4,59
80 cm	67-73229	4,42 3,97	5,30 4,77
85 cm	67-73231	4,79 4,31	5,75 5,17
89 cm	67-73232	5,41 4,88	6,49 5,85
90 cm	67-73233	4,97 4,47	5,96 5,36
91 cm	67-79645	5,56 5,00	6,67 6,00

Leistenlänge	Best.-Nr.	€ netto	€ brutto
--------------	-----------	---------	----------

Packungen à 2 Stück

Keilrahmenleisten mit 1 Schlitz

92 cm	67-73234	5,62 5,05	6,74 6,06
93 cm	67-79646	5,67 5,10	6,80 6,12
94 cm	67-79647	5,74 5,17	6,89 6,20
95 cm	67-73235	5,35 4,82	6,42 5,78
96 cm	67-79648	5,84 5,26	7,01 6,31
97 cm	67-73236	5,93 5,33	7,11 6,40
98 cm	67-79649	5,98 5,38	7,17 6,45
99 cm	67-79650	6,02 5,42	7,23 6,50
100 cm	67-73237	5,66 5,09	6,79 6,11
102 cm	67-79652	6,21 5,59	7,45 6,71
105 cm	67-73238	5,93 5,33	7,11 6,40
106 cm	67-79655	6,47 5,82	7,76 6,99
107 cm	67-79656	6,52 5,87	7,83 7,04
108 cm	67-79657	6,58 5,93	7,90 7,11
109 cm	67-79658	6,65 5,98	7,98 7,18
110 cm	67-73239	6,19 5,58	7,43 6,69
112 cm	67-79660	6,82 6,14	8,19 7,37
113 cm	67-79661	6,89 6,20	8,27 7,44
114 cm	67-73240	6,93 6,24	8,32 7,49

Leistenlänge	Best.-Nr.	€ netto	€ brutto
--------------	-----------	---------	----------

Packungen à 2 Stück

Keilrahmenleisten mit 1 Schlitz

115 cm	67-73241	6,48 5,84	7,78 7,01
116 cm	67-73242	7,07 6,36	8,48 7,63
117 cm	67-79662	7,12 6,40	8,54 7,68
118 cm	67-79663	7,19 6,47	8,63 7,76
119 cm	67-79664	7,25 6,53	8,70 7,84
120 cm	67-73243	6,77 6,09	8,12 7,31
125 cm	67-73244	7,53 6,78	9,04 8,13
130 cm	67-73245	7,82 7,03	9,38 8,44
135 cm	67-73246	8,13 7,32	9,76 8,78
140 cm	67-73247	8,41 7,58	10,09 9,09
145 cm	67-73248	8,73 7,85	10,47 9,42
146 cm	67-73249	8,89 8,00	10,67 9,60
150 cm	67-73250	9,02 8,12	10,83 9,75
155 cm	67-79665	9,31 8,38	11,17 10,05
160 cm	67-73251	9,63 8,67	11,56 10,40
162 cm	67-73252	9,87 8,88	11,84 10,66
165 cm	67-79666	9,92 8,93	11,90 10,71
170 cm	67-73253	10,22 9,20	12,27 11,04
175 cm	67-79667	10,52 9,46	12,62 11,35



Clairefontaine

-15%



Clairefontaine
Leinwand-Rollen auf
www.gerstaecker.at

www.gerstaecker.at



-15%

2 | Heftpistole (Tacker) Rapid 23

Für erleichtertes Anklammern beim manuellen Bespannen von Rahmen. Preis pro Stück bzw. Packung.

Best.-Nr.	€ netto	€ brutto
67-35371	35,38 30,08	42,46 36,09

37er Heftklammern für Heftpistole Rapid 23,
Schusstiefe 6 mm, Packung à 5000 Stück

67-35372	9,54 8,11	11,45 9,73
----------	------------------	------------------------------



-15%

3 | Spannzange

Aus Leichtmetall, Backen mit Polyamid-Auflage, **12 cm breit**. Griffe mit Kunststoff überzogen. Preis pro Stück.

Best.-Nr.	€ netto	€ brutto
67-25490	35,28 29,99	42,34 35,99

1 | GERSTAECKER Studio Mittelstücke

Wir empfehlen die Verwendung von Mittelstücken ab einer Leistenlänge von 80 cm (siehe Beispielskizze). Material, Verarbeitung und Maße wie bei den Leisten. Preis pro Stück.



Mittelstück,
zu empfehlen
ab einer Seitenlänge von 70 cm.

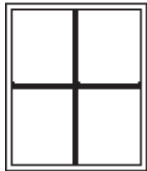

Einfachkreuz,
zu empfehlen
ab einer Seitenlänge von 100 cm.



Doppelkreuz,
ab einer
Seitenlänge
von 180 cm.

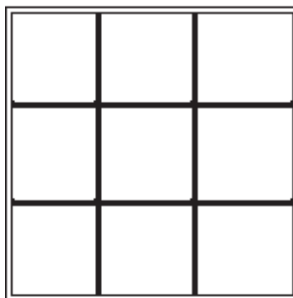

Ab dem Format
180 x 180 cm
ergeben sich
Viererkreuze.



ohne Schlitz
mit 1 Schlitz
mit 2 Schlitzen

Weitere Formate auf www.gerstaecker.at

Für Leistenlänge	Best.-Nr.	€ netto	€ brutto
ohne Einfräsung			
25 cm	67-73280	0,77 0,69	0,92 0,83
30 cm	67-73281	0,92 0,82	1,10 0,99
35 cm	67-73282	1,08 0,98	1,30 1,17
40 cm	67-73283	1,23 1,10	1,47 1,32
45 cm	67-73284	1,38 1,25	1,66 1,50
mit 1 Einfräsung			
50 cm	67-73285	1,48 1,33	1,78 1,60
55 cm	67-73287	1,66 1,48	1,99 1,78
60 cm	67-73288	1,80 1,62	2,16 1,95
65 cm	67-73289	1,96 1,77	2,35 2,12
70 cm	67-73290	2,10 1,89	2,52 2,27
75 cm	67-73292	2,26 2,03	2,71 2,44
80 cm	67-73293	2,41 2,17	2,89 2,60
82 cm	67-79687	2,52 2,27	3,03 2,72
83 cm	67-79688	2,54 2,28	3,05 2,74
84 cm	67-79689	2,59 2,33	3,11 2,79
85 cm	67-73295	2,56 2,30	3,07 2,76
86 cm	67-79690	2,63 2,37	3,16 2,84
88 cm	67-79692	2,71 2,43	3,25 2,92
89 cm	67-73296	2,72 2,45	3,27 2,94
90 cm	67-73297	2,71 2,43	3,25 2,92
91 cm	67-79693	2,79 2,52	3,35 3,02
92 cm	67-79694	2,82 2,54	3,39 3,05
94 cm	67-79696	2,88 2,60	3,46 3,12
95 cm	67-73298	2,87 2,58	3,44 3,10
96 cm	67-79697	2,93 2,64	3,52 3,17
97 cm	67-73299	2,98 2,69	3,58 3,23
98 cm	67-79698	3,02 2,72	3,62 3,26
99 cm	67-79699	3,03 2,73	3,64 3,28

Für Leistenlänge	Best.-Nr.	€ netto	€ brutto
mit 1 Einfräsung			
100 cm	67-73300	3,02 2,72	3,62 3,26
102 cm	67-79701	3,13 2,82	3,76 3,39
105 cm	67-73301	3,16 2,84	3,79 3,41
106 cm	67-79704	3,26 2,93	3,91 3,52
107 cm	67-79705	3,28 2,96	3,94 3,55
108 cm	67-79706	3,30 2,98	3,96 3,57
109 cm	67-79707	3,34 3,01	4,01 3,61
110 cm	67-73302	3,30 2,98	3,96 3,57
112 cm	67-79709	3,42 3,08	4,11 3,70
113 cm	67-79710	3,47 3,12	4,16 3,75
114 cm	67-73303	3,48 3,14	4,18 3,77
115 cm	67-73304	3,44 3,10	4,13 3,72
116 cm	67-73327	3,56 3,20	4,27 3,84
117 cm	67-79711	3,58 3,22	4,30 3,86
118 cm	67-79712	3,62 3,26	4,35 3,91
119 cm	67-79713	3,65 3,28	4,38 3,94
120 cm	67-73305	3,62 3,25	4,34 3,90
125 cm	67-73306	3,76 3,38	4,51 4,05
130 cm	67-73307	3,92 3,53	4,70 4,23
135 cm	67-73308	4,06 3,66	4,87 4,39
140 cm	67-73309	4,23 3,81	5,07 4,57
145 cm	67-73310	4,36 3,92	5,23 4,71
146 cm	67-73328	4,47 4,03	5,36 4,83
150 cm	67-73311	4,52 4,06	5,42 4,87
155 cm	67-79714	4,65 4,18	5,58 5,02
160 cm	67-73313	4,80 4,32	5,76 5,18
165 cm	67-79715	4,97 4,47	5,96 5,36
170 cm	67-73315	5,12 4,61	6,14 5,53
175 cm	67-79716	5,26 4,73	6,31 5,68

Angebot auf
www.gerstaecker.at

Bitte beachten!

Die hier angegebenen Längen der Mittelstücke stehen für das entsprechende Rahmenformat. Beispiel: Für einen Keilrahmen 70 x 100 cm wird ein 70 cm langes Mittelstück benötigt.



67-21065



Gehäuse aus 90 %
recyceltem Kunststoff!



67-21097



67-21100

Neu!

-15%



67-21103

2 | Rapid® R53 Handtacker Spirit of Sweden

In modischen Farben. Gehäuse aus 90 % recyceltem Kunststoff, innere Teile komplett aus Stahl. Ergonomischer Griff mit Verriegelungsfunktion. Abmessungen 117 x 28 x 177 mm, Gewicht ca. 280 g (Best.-Nr. 83193 – 83196). Für Feindrahtklammern Typ 53, 4 – 10 mm. Hergestellt in Schweden, Verpackung aus Recyclingkarton. Preis pro Stück.

Best.-Nr.	€ netto	€ brutto
Skargard (blau)		
67-21065	20,97 17,83	25,16 21,39
Skog (grün)		
67-21097	20,97 17,83	25,16 21,39

Best.-Nr.	€ netto	€ brutto
Blomster (gelb)		
67-21100	20,97 17,83	25,16 21,39
Ljung (pink)		
67-21103	20,97 17,83	25,16 21,39



Bis zu
25%
Preisvorteil
beim Kauf
von Packungen
gegenüber Einzelkauf

Für alle Künstler, die
Leinengewebe bevorzugen!

Gerstaecker Classico 2



1 | GERSTAECKER Classico 2-Keilrahmen

Strapazierfähiges **Leinengewebe**, 450 g/qm, Universalgrundierung, **ohne seitliche Nagelung**, rückseitig umgeschlagen und geklammert. **Leistenmaße ca. 20 mm x 40 mm**. Je nach Größe verfügen die Rahmen über Mittelsteg, Mittelkreuz oder Doppelkreuz. Preis pro Stück bzw. Packung.

Format/cm	Best.-Nr.	€ netto	€ brutto
Rechteckige Formate			
18 x 24	67-81415, St.	4,78	5,74
	67-81416, 6er-Pg.	25,80 21,53	30,96 25,83
24 x 30	67-81417, St.	6,51	7,81
	67-81418, 6er-Pg.	35,10 29,83	42,12 35,80
30 x 40	67-81419, St.	9,04	10,85
	67-81420, 6er-Pg.	48,82 41,49	58,58 49,79
40 x 50	67-81421, St.	11,99	14,39
	67-81422, 6er-Pg.	64,76 55,04	77,71 66,05
40 x 60	67-81423, St.	17,82	21,38
	67-81424, 6er-Pg.	96,20 81,78	115,44 98,13
50 x 60	67-81425, St.	18,07	21,68
	67-81426, 6er-Pg.	97,58 82,94	117,10 99,53
50 x 70	67-81427, St.	19,70	23,64
	67-81428, 6er-Pg.	106,37 90,41	127,64 108,49
60 x 80	67-81429, St.	23,76	28,51
	67-81430, 6er-Pg.	128,28 109,04	153,94 130,85
70 x 100	67-81431, St.	36,54	43,85
	67-81432, 4er-Pg.	131,54 111,81	157,85 134,17
80 x 100	67-81433, St.	38,78	46,54
	67-81434, 4er-Pg.	139,60 118,66	167,52 142,39
80 x 120*	67-81435, St.	44,53	53,44
	67-81436, 4er-Pg.	160,32 136,27	192,38 163,52
100 x 120*	67-81437, St.	56,42	67,70
	67-81438, 4er-Pg.	203,12 172,66	243,75 207,19
100 x 150**	67-81439, St.	68,14	81,77
	67-81440, 4er-Pg.	245,32 208,52	294,38 250,23
120 x 150**	67-81441, St.	75,26	90,31
	67-81442, 4er-Pg.	270,92 230,28	325,11 276,34

Versandkostehinweis!

Bitte beachten Sie, dass wir aufgrund von Zuschlägen unserer Versand-Dienstleister gezwungen sind, bei großformatigen Produkten eine abweichende Porto- und Verpackungspauschale von 17,85 € brutto für Sperrgut (*) bzw. 39,90 € brutto für Speditionsgut (**) pro Auftrag zu berechnen.

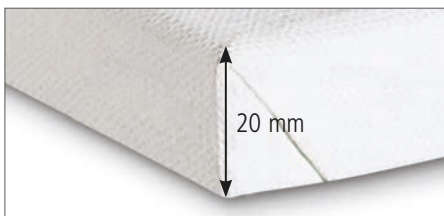

Originalgröße



Auf der Keilrahmenrückseite befestigt.

-20%



Gestaltungsbeispiele

Format/cm	Best.-Nr.	€ netto	€ brutto
Quadratische Formate			
30 x 30	67-81443, St.	7,26	8,71
	67-81444, 6er-Pg.	39,18 32,66	47,02 39,19
40 x 40	67-81445, St.	10,71	12,85
	67-81446, 6er-Pg.	57,79 49,12	69,35 58,94
50 x 50	67-81447, St.	15,24	18,29
	67-81448, 6er-Pg.	82,31 69,97	98,77 83,96
60 x 60	67-81449, St.	18,79	22,55
	67-81450, 6er-Pg.	101,48 86,26	121,77 103,51
80 x 80	67-81451, St.	30,30	36,36
	67-81452, 4er-Pg.	109,08 92,72	130,90 111,27
100 x 100*	67-81453, St.	52,84	63,41
	67-81454, 4er-Pg.	190,23 161,70	228,28 194,04

2 | GERSTAECKER Kunstwürfel

Aus **8 mm starken MDF-Platten** mit sechs gleich großen Flächen. Ideal für die dreidimensionale Gestaltung. Preis pro Stück.

Format/cm	Best.-Nr.	€ netto	€ brutto
15 x 15 x 15	67-54020	13,82 11,06	16,59 13,27
20 x 20 x 20	67-54021	15,87 12,69	19,04 15,23

-25%



Außergewöhnliche Keilrahmen-Varianten!



Gestaltungsbeispiel



-20%



1 | HONSELL Keilrahmen-Dreieck-Säule

Dreidimensionaler Keilrahmen mit 2 Seitenflächen à 20 cm Breite und 60 bzw. 90 cm Höhe. Reine Baumwolle, 380 g/qm, universalgründiert, mittlere Struktur. Preis pro Stück.

Höhe	Best.-Nr.	€ netto	€ brutto
60 cm	67-81853	19,08 14,31	22,90 17,17
90 cm	67-70469	27,15 20,36	32,58 24,43



2 | HONSELL Paravent-Keilrahmen

3 Keilrahmen der Größe 150 cm x 50 cm, die durch jeweils 3 Scharniere miteinander verbunden sind. 100 %Baumwolle, 380 g/qm, universalgründiert, mittlere Struktur. Preis pro Stück.

Best.-Nr.	€ netto	€ brutto
67-70590*	69,16 55,32	82,99 66,39



Versandkostenhinweis!

Bitte beachten Sie, dass wir aufgrund von Zuschlägen unserer Versand-Dienstleister gezwungen sind, bei großformatigen Produkten eine abweichende Porto- und Verpackungskostenpauschale von 17,85 € brutto für Sperrgut (*) pro Auftrag zu berechnen.

-20%



67-77545

67-77544

67-77543

3 | GERSTAECKER Mini-Keilrahmen, 10er-Set

Stärke 1 cm. Packung à 10 Stück. Preis pro Set.

Format/cm	Best.-Nr.	€ netto	€ brutto
5 x 5	67-77543	6,93 5,55	8,32 6,66
7,5 x 7,5	67-77544	8,25 6,61	9,90 7,93
10 x 10	67-77545	10,18 8,14	12,21 9,77



4 | GERSTAECKER Mini-Staffelei mit Keilrahmen

Schwarz grundierter Keilrahmen, der Farben besonders zum Leuchten bringt. Ideal zum Selbstgestalten für verschiedene Dekorationszwecke. Staffelei: Höhe 12 cm, Breite 6,5 cm. Keilrahmen: 9 cm x 7 cm. Preis pro Set.

Best.-Nr.	€ netto	€ brutto
67-43747	1,94 1,56	2,33 1,87

-20%



-20%



GERSTAECKER Basic Keilrahmen
www.gerstaecker.at

Herbst-Angebote 30.08. – 29.10.2024

Bis zu
25%
Preisvorteil
beim Kauf
von Packungen
gegenüber Einzelkauf



Bestseller

Gerstaecker



Studio 2

1 | GERSTAECKER Studio 2-Keilrahmen

100 % Baumwolle, 380 g/qm, strapazierfähiges Mal-
tuch, mittlere Gewebestruktur, rückseitig geklammert.
Traditionell mit schwach saugender Universalgrundierung
versehen und natürlich für alle Maltechniken, wie Öl, Acryl
und Gouache/Tempera bestens geeignet. **Leistenmaße**
ca. 20 mm x 40 mm. Preis pro Stück bzw. Packung.

Format/cm	Best.-Nr.	€ netto	€ brutto
Rechteckige Formate			
100 x 120*	67-74030, St.	32,71	39,25
	67-74031, 4er-Pg. 117,73	100,08	120,09
100 x 130**	67-74060, St.	37,39	44,87
	67-74061, 4er-Pg. 134,63	112,18	134,61
100 x 140**	67-74062, St.	40,78	48,93
	67-74063, 4er-Pg. 146,78	124,77	149,72
100 x 150**	67-74064, St.	42,94	51,53
	67-74065, 4er-Pg. 154,58	131,38	157,66
100 x 160**	67-74066, St.	46,30	55,56
	67-74067, 4er-Pg. 166,68	141,68	170,01
120 x 150**	67-74068, St.	47,84	57,41
	67-74069, 4er-Pg. 172,23	146,40	175,68
120 x 160**	67-74070, St.	54,03	64,84
	67-74071, 4er-Pg. 194,52	165,33	198,40

Format/cm	Best.-Nr.	€ netto	€ brutto
Quadratische Formate			
20 x 20	67-74032, St.	3,38	4,06
	67-74033, 6er-Pg. 18,29	15,55	18,66
30 x 30	67-74034, St.	4,89	5,87
	67-74035, 6er-Pg. 26,39	22,43	26,92
40 x 40	67-74036, St.	6,78	8,14
	67-74037, 6er-Pg. 36,63	31,13	37,35
50 x 50	67-74038, St.	9,12	10,94
	67-74039, 6er-Pg. 49,22	41,84	50,21
60 x 60	67-74040, St.	11,84	14,21
	67-74041, 6er-Pg. 63,93	54,34	65,21
70 x 70	67-74072, St.	14,74	17,69
	67-74073, 4er-Pg. 53,08	45,12	54,14
80 x 80	67-74042, St.	18,67	22,40
	67-74043, 4er-Pg. 67,18	57,11	68,53
90 x 90	67-74074, St.	24,23	29,08
	67-74075, 4er-Pg. 87,23	74,15	88,98
100 x 100*	67-74028, St.	27,11	32,53
	67-74029, 4er-Pg. 97,59	82,95	99,54
120 x 120**	67-74076, St.	38,12	45,75
	67-74077, 4er-Pg. 137,25	116,67	140,00

Versandkostenhinweis!

Bitte beachten Sie, dass wir aufgrund von Zuschlägen unserer Versand-
Dienstleister gezwungen sind, bei großformatigen Produkten eine abwei-
chende Porto- und Verpackungspauschale von 17,85 € brutto für
Sperrgut (*) bzw. 39,90 € brutto für Speditionsgut (**) pro Auftrag zu
berechnen.

Format/cm	Best.-Nr.	€ netto	€ brutto
Rechteckige Formate			
10 x 15	67-73998, St.	2,79	3,35
	67-73999, 6er-Pg. 15,08	12,82	15,39
18 x 24	67-74000, St.	3,38	4,06
	67-74001, 6er-Pg. 18,29	15,55	18,66
20 x 30	67-74044, St.	4,26	5,11
	67-74045, 6er-Pg. 23,01	19,56	23,47
20 x 50	67-74004, St.	5,80	6,96
	67-74005, 6er-Pg. 31,30	26,10	31,32
24 x 30	67-74002, St.	4,59	5,51
	67-74003, 6er-Pg. 24,79	21,08	25,29
30 x 40	67-74006, St.	5,48	6,58
	67-74007, 6er-Pg. 29,66	25,21	30,25
30 x 50	67-74046, St.	6,62	7,94
	67-74047, 6er-Pg. 35,71	30,35	36,42
30 x 60	67-74048, St.	7,75	9,30
	67-74049, 6er-Pg. 41,84	35,57	42,68
40 x 50	67-74008, St.	7,79	9,35
	67-74009, 6er-Pg. 42,08	35,77	42,92
40 x 60	67-74010, St.	9,09	10,91
	67-74011, 6er-Pg. 49,08	41,72	50,07
40 x 80	67-74012, St.	12,41	14,89
	67-74013, 6er-Pg. 67,04	56,96	68,35

Format/cm	Best.-Nr.	€ netto	€ brutto
Rechteckige Formate			
40 x 120	67-74014, St.	16,03	19,24
	67-74015, 4er-Pg. 57,72	49,06	58,87
50 x 60	67-74016, St.	10,60	12,72
	67-74017, 6er-Pg. 57,24	48,66	58,39
50 x 70	67-74018, St.	11,02	13,23
	67-74019, 6er-Pg. 59,54	50,61	60,73
50 x 100	67-74020, St.	17,64	21,17
	67-74021, 4er-Pg. 63,49	53,98	64,77
60 x 80	67-74022, St.	14,12	16,94
	67-74023, 6er-Pg. 76,22	64,79	77,75
70 x 100	67-74052, St.	22,40	26,88
	67-74053, 4er-Pg. 80,67	68,57	82,28
80 x 100	67-74024, St.	23,18	27,82
	67-74025, 4er-Pg. 83,47	70,95	85,14
80 x 110*	67-74054, St.	25,24	30,29
	67-74055, 4er-Pg. 90,87	77,23	92,68
80 x 120*	67-74026, St.	26,36	31,63
	67-74027, 4er-Pg. 94,91	80,68	96,81
90 x 110*	67-74056, St.	27,15	32,58
	67-74057, 4er-Pg. 97,74	83,08	99,69
90 x 130*	67-74058, St.	33,00	39,60
	67-74059, 4er-Pg. 118,80	100,98	121,17



-15%

2 | Keilrahmen Steckaufhänger

18 mm, ideal zum Aufhängen von Keilrahmen bis
18 mm Stärke. Einfach auf die Innenseite des Keil-
rahmens stecken und leicht andrücken. Preis pro
Stück.

Best.-Nr.	€ netto	€ brutto
67-82955	0,72	0,87



Anwendung am Keilrahmen

Bestseller



3 | CAPAROL-Binder

Hochwertige, transparente Kunstharz-Dispersion,
Grundiermittel für Leinwand und andere Malgründe.
Wasser verdünnbar, umweltschonend, geruchsarm.
Preis pro Gebinde.

⚠ **ACHTUNG H317 EUH208-19**

Inhalt	Best.-Nr.	€ netto	€ brutto
1 Liter	67-20771 23,35	22,18	26,62
5 Liter	67-20772 99,74	94,76	113,71

(Grundpreis 1 l: € brutto 22,74)

XL Studio

1 | GERSTAECKER Studio XL-Keilrahmen

Strapazierfähiges **Baumwollgewebe**, mittlere Struktur, ca. **380 g/qm**, rückseitig geklammert. **Leistenmaß ca. 45 mm x 45 mm**. Je nach Größe verfügen die Rahmen über Mittelsteg oder Mittelkreuz. Preis pro Stück bzw. Packung.

Format/cm Best.-Nr. € netto € brutto

Rechteckige Formate

20 x 50	67-73180, St.	9,57	11,48
	67-73181, 3er-Pg.	25,82 21,95	30,99 26,34
24 x 30	67-73182, St.	7,51	9,01
	67-73183, 3er-Pg.	20,26 17,22	24,31 20,66
30 x 40	67-73152, St.	9,83	11,80
	67-73153, 3er-Pg.	26,54 22,56	31,85 27,07
30 x 90	67-73193, St.	17,60	21,12
	67-73194, 2er-Pg.	31,67 26,92	38,00 32,30
40 x 50	67-73156, St.	12,68	15,21
	67-73157, 3er-Pg.	34,21 29,08	41,05 34,89
40 x 80	67-73184, St.	17,96	21,55
	67-73185, 2er-Pg.	32,33 27,48	38,79 32,97
40 x 100	67-73600, St.	21,32	25,58
	67-73601, 2er-Pg.	38,38 32,62	46,05 39,15
40 x 120	67-73197, St.	24,43	29,32
	67-73198, 2er-Pg.	43,98 37,38	52,78 44,86
50 x 60	67-73160, St.	16,01	19,21
	67-73161, 3er-Pg.	43,22 36,74	51,86 44,09
50 x 70	67-73162, St.	17,80	21,36
	67-73163, 3er-Pg.	48,06 40,85	57,67 49,02
50 x 100	67-73186, St.	23,81	28,57
	67-73187, 2er-Pg.	42,85 36,42	51,42 43,70
60 x 80	67-73166, St.	22,20	26,64
	67-73167, 2er-Pg.	39,97 33,98	47,96 40,77
60 x 120	67-85303, St.	32,34	38,81
	67-85304, 2er-Pg.	58,23 49,49	69,87 59,39
70 x 100	67-73189, St.	28,49	34,19
	67-73190, 2er-Pg.	51,28 43,60	61,54 52,32
80 x 100	67-73170, St.	31,09	37,31
	67-73171, 2er-Pg.	55,96 47,57	67,15 57,08
80 x 120*	67-73191, St.	36,05	43,26
	67-73192, 2er-Pg.	64,89 55,16	77,87 66,19
100 x 120*	67-73174, St.	43,02	51,62
	67-73175, 2er-Pg.	77,42 65,81	92,90 78,97
120 x 150**	67-73178, St.	56,34	67,61
	67-73179, 2er-Pg.	101,42 84,51	121,74 101,41



Bis zu
25%
Preisvorteil
beim Kauf
von Packungen
gegenüber Einzelkauf

Bestseller



Format/cm Best.-Nr. € netto € brutto

Quadratische Formate

10 x 10	67-84974, St.	3,29	3,95
	67-84975, 3er-Pg.	8,89 7,56	10,67 9,07
20 x 20	67-73195, St.	5,62	6,75
	67-73196, 3er-Pg.	15,17 12,89	18,20 15,47
30 x 30	67-73150, St.	8,22	9,86
	67-73151, 3er-Pg.	22,18 18,86	26,62 22,63
40 x 40	67-73154, St.	11,36	13,63
	67-73155, 3er-Pg.	30,68 25,55	36,82 30,66
50 x 50	67-73158, St.	14,49	17,39
	67-73159, 3er-Pg.	39,14 33,27	46,97 39,92
60 x 60	67-73164, St.	17,82	21,38
	67-73165, 3er-Pg.	48,10 40,88	57,72 49,06
80 x 80	67-73168, St.	27,29	32,75
	67-73169, 2er-Pg.	49,13 41,77	58,96 50,12
100 x 100*	67-73172, St.	38,18	45,82
	67-73173, 2er-Pg.	68,73 58,42	82,48 70,10
120 x 120**	67-73176, St.	48,14	57,77
	67-73177, 2er-Pg.	86,66 73,66	103,99 88,39

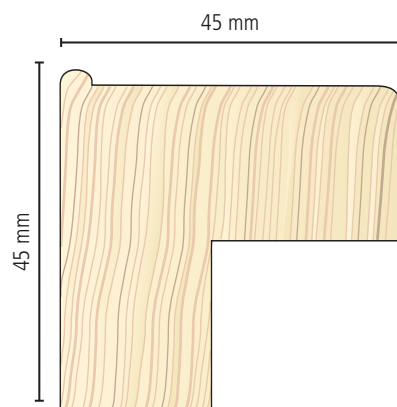

Versandkostehinweis!

Bitte beachten Sie, dass wir aufgrund von Zuschlägen unserer Versand-Dienstleister gezwungen sind, bei großformatigen Produkten eine abweichende Porto- und Verpackungspauschale von 17,85 € brutto für Sperrgut (*) bzw. 39,90 € brutto für Speditionsgut (**) pro Auftrag zu berechnen.



67-20771

-5%

2 | GERSTAECKER Gesso

Weißer, hochwertiger Acrylkreidgrund für das Grundieren von festen, fettfreien und textilen Malgründen. Wasserlöslich, lösungsmittelfrei, lichtecht und alterungsbeständig. Bestens geeignet für Öl-, Acryl-, Gouache- und Aquarellmalerei. Je nach gewünschter Dichte mit Wasser verdünnbar. Preis pro Gebinde.

EUH208-18

Inhalt	Best.-Nr.	€ netto	€ brutto
1 Liter	67-20986	16,97 13,58	20,36 16,29
5 Liter	67-20988	50,92 40,73	61,10 48,88

(Grundpreis 1 l: € brutto 9,78)

Die ausführliche Legende zur CLP-Einstufung finden Sie auf Seite 120!



67-20986

-20%

Bestseller

-20%

Außerordentlich gutes Preis-Leistungs-Verhältnis!



1 | GERSTAECKER Malpappen

Mit weißem **Baumwolltuch** kaschierte Pappen, mittlere Körnung und leicht saugende Universalgrundierung. Für Öl-, Tempera-, Acryl- und Alkyd-farben. Preis pro Stück.

Format/cm	Best.-Nr.	€ netto	€ brutto
Rechteckige Formate			
8 x 10	67-27271	0,73 0,59	0,88 0,71
10 x 15	67-27273	0,98 0,78	1,17 0,94
13 x 18	67-27274	1,05 0,84	1,26 1,01
18 x 24	67-27275	1,30 1,04	1,56 1,25
20 x 30	67-27277	1,89 1,52	2,27 1,82
24 x 30	67-27278	1,84 1,47	2,21 1,76
30 x 40	67-27280	2,86 2,28	3,43 2,74
40 x 50	67-27282	4,68 3,75	5,62 4,50

Format/cm	Best.-Nr.	€ netto	€ brutto
Rechteckige Formate			
40 x 60	67-27283	5,65 4,53	6,78 5,43
50 x 60	67-27285	6,67 5,32	8,00 6,39
50 x 70	67-27286	7,44 5,96	8,93 7,15
60 x 80	67-27288	10,23 8,18	12,28 9,82
Quadratische Formate			
5 x 5	67-27270	0,59 0,47	0,71 0,56
10 x 10	67-27272	0,77 0,62	0,92 0,74
15 x 15	67-27297	0,90 0,72	1,08 0,87
20 x 20	67-27276	1,38 1,11	1,66 1,33
30 x 30	67-27279	2,37 1,90	2,84 2,28
40 x 40	67-27281	4,44 3,56	5,33 4,27
50 x 50	67-27284	6,37 5,09	7,64 6,11
60 x 60	67-27287	7,63 6,10	9,16 7,32

Gerstaecker

Format/cm	Best.-Nr.	€ netto	€ brutto
Runde Formate			
d 20	67-27289	1,39 1,12	1,67 1,34
d 30	67-27290	2,76 2,20	3,31 2,64
d 40	67-27291	4,64 3,72	5,57 4,46
Ovale Formate			
20 x 25	67-27292	1,42 1,13	1,70 1,36
30 x 40	67-27293	3,34 2,68	4,01 3,21

Bestseller



-10%

2 | GERSTAECKER Malplatten

Mit grundiertem Baumwolltuch bespannte MDF-Platte für Öl- und Acrylmalerei. **Stärke der Malplatten 3,2 mm.** Preis pro Stück

Format/cm	Best.-Nr.	€ netto	€ brutto
Rechteckige Formate			
10 x 15	67-25308	0,72 0,65	0,87 0,78
13 x 18	67-25309	0,83 0,75	1,00 0,90
18 x 24	67-25310	1,58 1,41	1,89 1,69
20 x 30	67-25318	2,04 1,84	2,45 2,21
24 x 30	67-25311	2,49 2,24	2,99 2,69
30 x 40	67-25312	4,13 3,72	4,96 4,47
40 x 50	67-25313	6,82 6,14	8,19 7,37

Format/cm	Best.-Nr.	€ netto	€ brutto
Rechteckige Formate			
40 x 60	67-25319	8,18 7,36	9,81 8,83
50 x 60	67-25314	10,30 9,27	12,36 11,12
50 x 70	67-25315	11,88 10,69	14,25 12,83
60 x 80	67-25316	15,56 14,00	18,67 16,80
Quadratische Formate			
30 x 30	67-25306	3,13 2,82	3,76 3,39
40 x 40	67-25307	5,55 4,99	6,66 5,99

-20%



Gestaltungsbeispiel

3 | Postkarten-Malpappe

Mit weißem **Baumwolltuch** kaschierte Pappe, **3 mm stark.** Angenehme, mittlere Körnung, mit leicht saugender Universalgrundierung. Adress- und Briefmarkenfeld auf der Rückseite. **Format 10 cm x 15 cm.** Stückgewicht ca. 35 g. **Packung à 5 Stück.** Preis pro Packung.

Best.-Nr.	€ netto	€ brutto
67-84798	1,94 1,56	2,33 1,87

-10%

auf die ganze Seite!

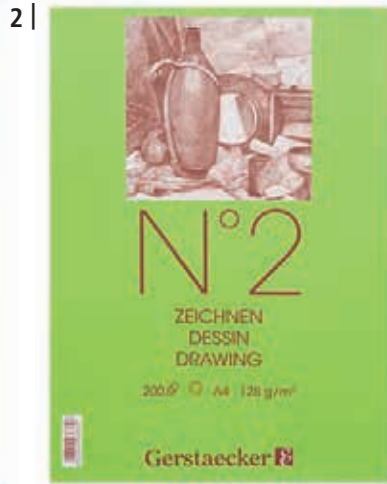

1 | GERSTAECKER Skizzenpapier N° 1

90 g/qm, naturweiß. Für alle trockenen Zeichentechniken. Preis pro Block bzw. Packung.

Format/cm	Best.-Nr.	€ netto	€ brutto
Spiralblock mit 200 Blatt			
DIN A4	67-16300	11,76 10,58	14,11 12,70
Spiralblock mit 120 Blatt			
DIN A4	67-45575	9,40 8,46	11,28 10,15
DIN A3	67-16301	11,76 10,58	14,11 12,70
Spiralblock mit 60 Blatt			
DIN A2	67-16302	11,76 10,58	14,11 12,70
Kopfseitig geleimt mit 50 Blatt			
50 x 65	67-15691	21,00 18,90	25,20 22,68
Packung mit 50 Bogen			
50 x 65	67-14171	10,49 9,44	12,59 11,33

2 | GERSTAECKER Zeichenpapier N° 2

Weißes Zeichenpapier, Oberfläche matt, 125 g/qm. Für alle trockenen Zeichentechniken. Preis pro Block bzw. Packung.

Format/cm	Best.-Nr.	€ netto	€ brutto
Block mit 200 Blatt			
DIN A4	67-16400	11,76 10,58	14,11 12,70
Block mit 100 Blatt			
DIN A3	67-16401	11,76 10,58	14,11 12,70
Block mit 50 Blatt			
DIN A2	67-16402	11,76 10,58	14,11 12,70
Packung mit 40 Bogen			
50 x 65	67-14172	10,49 9,44	12,59 11,33

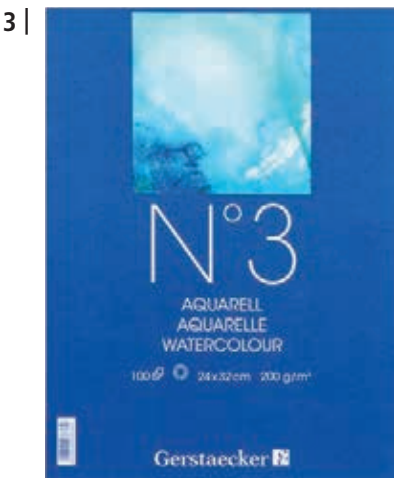

3 | GERSTAECKER Aquarellkarton N° 3

Weißer, feinkörniger Aquarellkarton, 200 g/qm. Ideal für alle Nasstechniken. Preis pro Block bzw. Packung.

Format/cm	Best.-Nr.	€ netto	€ brutto
Block mit 100 Blatt			
24 x 32	67-17300	12,52 11,26	15,02 13,51
Block mit 65 Blatt			
30 x 40	67-17301	12,52 11,26	15,02 13,51
Block mit 45 Blatt			
36 x 48	67-17302	14,28 12,85	17,13 15,42
Packung mit 25 Bogen			
50 x 65	67-14173	12,39 11,16	14,87 13,39

4 | GERSTAECKER Kraftpapier N° 4

Klassisches Zeichenpapier in einem warmen, hellen Braun. 90 g/qm, sehr gute Qualität, zäh, radierfest. Oberfläche rau. Für alle trockenen Zeichentechniken. Preis pro Block bzw. Packung.

Format/cm	Best.-Nr.	€ netto	€ brutto
Block mit 200 Blatt			
DIN A4	67-18300	14,87 13,38	17,84 16,05
Block mit 120 Blatt			
DIN A3	67-18301	14,87 13,38	17,84 16,05
Block mit 60 Blatt			
DIN A2	67-18302	14,87 13,38	17,84 16,05
Packung mit 200 Bogen			
DIN A4	67-10459	11,38 10,24	13,65 12,29
Packung mit 100 Bogen			
DIN A3	67-10458	11,38 10,24	13,65 12,29
Packung mit 50 Bogen			
DIN A2	67-10457	11,38 10,24	13,65 12,29
50 x 70	67-13507	12,32 11,09	14,79 13,31
Packung mit 25 Bogen			
70 x 100	67-13509	12,41 11,17	14,89 13,40

Gerstaecker

5 | GERSTAECKER Universalblock N° 5

160 g/qm, neutrales Weiß. 100 % Recyclingpapier. Mäßig raue Oberfläche für alle trockenen Zeichentechniken sowie Tuschen-, Tempera- und Aquarellmalerei. Preis pro Block bzw. Packung.

Format/cm	Best.-Nr.	€ netto	€ brutto
Block mit 150 Blatt			
DIN A4	67-18350	12,48 11,23	14,97 13,48
Block mit 75 Blatt			
DIN A3	67-18351	12,48 11,23	14,97 13,48
Block mit 40 Blatt			
DIN A2	67-18352	12,48 11,23	14,97 13,48
Packung mit 30 Bogen			
50 x 65	67-14175	12,18 10,96	14,61 13,15

6 | GERSTAECKER Block-Set zum Kennenlernen

Je 1 Block des beliebten GERSTAECKER Block-Sortiments N° 1 – N° 5 im DIN A6-Format (10,5 cm x 14,8 cm). Inhalt: N° 1 = 30 Blatt, N° 2 = 20 Blatt, N° 3 = 10 Blatt, N° 4 = 30 Blatt, N° 5 = 15 Blatt. Preis pro Set.

Best.-Nr.	€ netto	€ brutto
67-48610	4,41 3,97	5,29 4,77



-25%

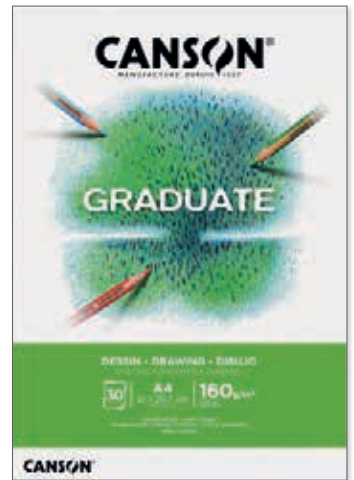

Weitere CANSON® GRADUATE Blöcke und Skizzenbücher auf www.gerstaecker.at

1 | Zeichenblock, schwarz

1-seitig geleimter Block mit **20 Blatt** tiefschwarzem Zeichenpapier. Glatte Oberfläche, **120 g/qm**. Ideal für Pastell, Kreide, Kohle, Rötel und Bleistift. Preis pro Block.

Format	Best.-Nr.	€ netto	€ brutto
DIN A5	67-16030	3,64 2,73	4,37 3,28
DIN A4	67-16031	6,03 4,53	7,24 5,44
DIN A3	67-16032	11,17 8,38	13,40 10,05

2 | Mixed Media Black Block

Glatte, tiefschwarzes, **240 g/qm** dickes und widerstandsfähiges Papier. Einseitig geleimt. **Inhalt 20 Blatt**. Ideal für Mischtechniken. Preis pro Block.

Format	Best.-Nr.	€ netto	€ brutto
DIN A5	67-67142	3,64 2,73	4,37 3,28
DIN A4	67-67143	6,03 4,53	7,24 5,44
DIN A3	67-67144	11,17 8,38	13,40 10,05

3 | Dessin Zeichenblock

Widerstandsfähiges und leicht gekörntes weißes Zeichenpapier. 1-seitig geleimter Block mit **30 Blatt**, **160 g/qm**, säurefrei. Hält wiederholtem Radieren ohne Fusselbildung stand. Preis pro Block.

Format	Best.-Nr.	€ netto	€ brutto
DIN A5	67-16023	3,64 2,73	4,37 3,28
DIN A4	67-16024	6,03 4,53	7,24 5,44
DIN A3	67-16025	11,17 8,38	13,40 10,05

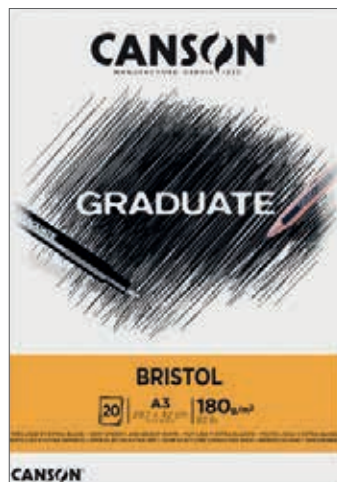

4 | Transparentpapier Block

Hochtransparent mit einer mikroporösen, satinierten Oberfläche. Ideal für grafische Arbeiten. 1-seitig geleimter Block mit **40 Blatt**, **70 g/qm**, säurefrei, ohne optische Aufheller. Preis pro Block.

Format	Best.-Nr.	€ netto	€ brutto
DIN A4	67-67171	6,03 4,53	7,24 5,44
DIN A3	67-67172	11,17 8,38	13,40 10,05

5 | Bristol Zeichenblock

Ideal für präzise Bleistift- und Markerzeichnungen. 1-seitig geleimter Block mit **20 Blatt** extra weißem, glattem Papier. **180 g/qm**, säurefrei. Preis pro Block.

Format	Best.-Nr.	€ netto	€ brutto
DIN A4	67-66798	5,93 4,45	7,12 5,34
DIN A3	67-66799	10,98 8,23	13,18 9,88

6 | Manga Block

Speziell für das Erlernen von künstlerischen Manga-Techniken entwickelt. 1-seitig geleimter Block mit **30 Blatt** weißem, glattem, stabilem und abriebfestem **200-g/qm-Papier**. Säurefrei. Preis pro Block.

Format	Best.-Nr.	€ netto	€ brutto
DIN A4	67-67169	6,03 4,53	7,24 5,44
DIN A3	67-67170	11,17 8,38	13,40 10,05



10%

7 | Briefklemmer

Aus vernickeltem Metall mit starker Feder und rundem Griffstück. Auch für dicke Papierstapel. Universell einsetzbar, z.B. zum Aufbewahren, Binden, Pressen oder Kleben. Auch zum Aufhängen ideal. In Packungen mit verschiedenen Breiten erhältlich. Preis pro Packung.

Breite	Best.-Nr.	€ netto	€ brutto
12er-Packung			
19 mm	67-34797	0,72 0,65	0,86 0,78

Breite	Best.-Nr.	€ netto	€ brutto
6er-Packung			
25 mm	67-34798	0,72 0,65	0,86 0,78
32 mm	67-34799	0,87 0,78	1,04 0,94
3er-Packung			
41 mm	67-34801	0,76 0,68	0,91 0,82
2er-Packung			
51 mm	67-34802	0,80 0,72	0,96 0,87



natur



grau

CANSON®
MANUFACTURE DEPUIS 1837
GRADUATE

auf
die ganze
Seite!

-25%

Entdecken Sie das **CANSON® GRADUATE** Sortiment! Jeder Block der Produktlinie wurde so konzipiert und gestaltet, dass mit dem passenden Papier eine Technik begonnen, geübt und die Kreativität eines jeden zum Ausdruck gebracht wird. Ganz gleich, ob mit Aquarell- oder Ölmalerei, mit Bleistift oder Markern oder gar Mischtechniken, in der Graduate Linie findet jeder seinen passenden Block. Die Blöcke sind in verschiedenen Formaten verfügbar und werden in Frankreich mit Rohstoffen aus nachhaltiger Forstwirtschaft hergestellt.



8 | Mixed Media-Blöcke, natur & grau

Widerstandsfähiges Mixed Media-Papier. Doppel-seitige Oberfläche: leicht gekörnt und glatt 1-seitig geleimter Block mit **30 Blatt**, **220 g/qm**, säurefrei. Preis pro Block.

Format	Best.-Nr.	€ netto	€ brutto
natur			
DIN A5	67-18096	3,64 2,73	4,37 3,28
DIN A4	67-18097	6,03 4,53	7,24 5,44
DIN A3	67-18098	11,17 8,38	13,40 10,05
grau			
DIN A5	67-18135	3,64 2,73	4,37 3,28
DIN A4	67-18136	6,03 4,53	7,24 5,44
DIN A3	67-18137	11,17 8,38	13,40 10,05

9 | Öl & Acrylmalblock

Stabiles, weißes Papier mit leicht angerauter, absorbierender Oberfläche. Block mit **20 Blatt**, **290 g/qm**, säurefrei, ohne optische Aufheller. Preis pro Block.

Format	Best.-Nr.	€ netto	€ brutto
DIN A5	67-18028	3,64 2,73	4,37 3,28
DIN A4	67-18029	6,03 4,53	7,24 5,44
DIN A3	67-18030	11,17 8,38	13,40 10,05

10 | Skizzenblock

Leicht gekörntes, weißes Skizzenpapier. Ohne optische Aufheller. Hält auch wiederholtem Radieren stand. Perfekt geeignet für schnelle Bleistiftskizzen. **96 g/qm**. 1-seitig geleimter Block mit **40 Blatt**. Preis pro Block.

Format	Best.-Nr.	€ netto	€ brutto
DIN A5	67-16019	3,64 2,73	4,37 3,28
DIN A4	67-16020	6,03 4,53	7,24 5,44
DIN A3	67-16021	11,17 8,38	13,40 10,05



11 | Lettering Mixed Media Block

Leicht strukturiertes, weißes, vielseitiges **200 g/qm** Papier. Einseitig geleimt. Säurefrei. **Inhalt 20 Blatt**. Ideal für zahlreiche Lettering-Gestaltungen. Preis pro Block.

Format	Best.-Nr.	€ netto	€ brutto
DIN A4	67-67145	6,03 4,53	7,24 5,44
DIN A3	67-67146	11,17 8,38	13,40 10,05



12 | Lettering Marker Block

Extra glattes, strahlend weißes, widerstandsfähiges **180 g/qm** Markerpapier. Einseitig geleimt. Säurefrei. **Inhalt 20 Blatt**. Für präzise und konturenscharfe Zeichnungen. Preis pro Block.

Format	Best.-Nr.	€ netto	€ brutto
DIN A4	67-67147	6,03 4,53	7,24 5,44
DIN A3	67-67148	11,17 8,38	13,40 10,05



13 | Aquarelle Block

Weißes, widerstandsfähiges und feinkörniges Aquarellpapier. 1-seitig geleimter Block mit **20 Blatt**, **250 g/qm**, säurefrei. Preis pro Block.

Format	Best.-Nr.	€ netto	€ brutto
DIN A5	67-17230	3,64 2,73	4,37 3,28
DIN A4	67-17231	6,03 4,53	7,24 5,44
DIN A3	67-17232	11,17 8,38	13,40 10,05

-25%

auf die ganze Seite!

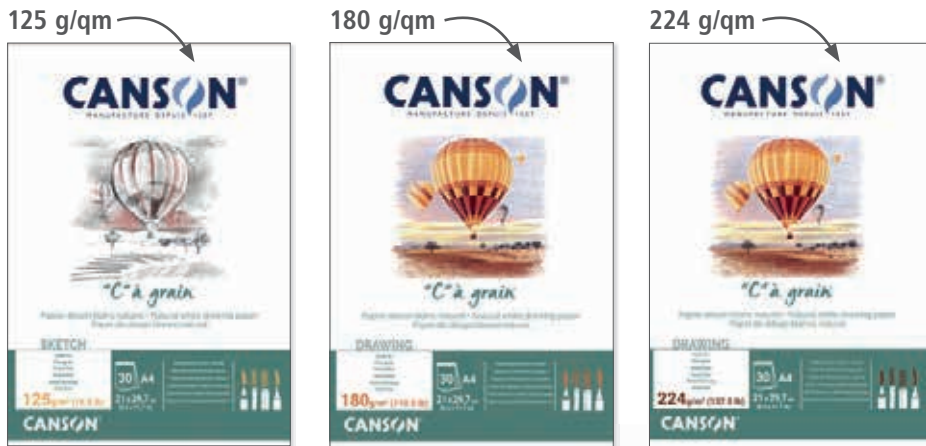

1 | CANSON® „C“ à grain® Zeichenpapier

Zeichenpapier in Meisterqualität, weiße, feinkörnige Oberfläche. Besteht ausschließlich aus Alpha-Cellulose, ist ligninfrei und vergilbt daher nicht. Säurefrei, ohne optische Aufheller und ISO 9706 konform. Kern- u. Oberflächenleimung für eine hohe Widerstandsfähigkeit gegen Radieren, Kratzen und Schaben. Geeignet für alle Trockentechniken wie Blei-, Farbstift, Kohle, Rötel, Kreide sowie für Tusche und Gouache. Preis pro Block bzw. Packung, Bogen oder Rolle.

125 g/qm

Format/cm	Best.-Nr.	€ netto	€ brutto
-----------	-----------	---------	----------

1-seitig geleimter Block mit 30 Blatt

DIN A4	67-38724	5,33	4,00 6,40 4,80
DIN A3	67-38725	9,77	7,32 11,72 8,79

Rolle

1,5 m x 10 m	67-13073	36,64	27,48 43,97 32,97
--------------	----------	-------	-------------------------------------

(Grundpreis 1 qm: € brutto 2,18)

Packung mit 10 Bogen

50 x 65	67-13887	9,28	6,97 11,14 8,36
---------	----------	------	-----------------------------------

Packung mit 25 Bogen

DIN A4	67-62701	3,68	2,76 4,41 3,31
DIN A3	67-62702	6,94	5,21 8,33 6,25



180 g/qm

Format/cm	Best.-Nr.	€ netto	€ brutto
-----------	-----------	---------	----------

1-seitig geleimter Block mit 30 Blatt

DIN A5	67-38726	4,62	3,46 5,54 4,15
DIN A4	67-38727	6,14	4,61 7,37 5,53
DIN A3	67-38728	11,77	8,83 14,12 10,59

Rolle

75 cm x 10 m	67-13206	32,59	24,44 39,11 29,33
--------------	----------	-------	-------------------------------------

(Grundpreis 1 qm: € brutto 3,88)

1,5 m x 10 m	67-13230	56,11	42,08 67,33 50,50
--------------	----------	-------	-------------------------------------

(Grundpreis 1 qm: € brutto 3,34)

Einzelbogen, Mindestmenge 10 Bogen

75 x 110*	67-11950	1,79	1,34 2,15 1,61
DIN A2	67-13483	0,88	0,66 1,05 0,79

Einzelbogen, Mindestmenge 5 Bogen

50 x 65	67-13085	1,05	0,79 1,26 0,95
---------	----------	------	----------------------------------

Packung mit 10 Bogen

50 x 65	67-38744	5,84	4,38 7,01 5,25
---------	----------	------	----------------------------------

Packung mit 25 Bogen

DIN A4	67-62703	5,95	4,46 7,14 5,35
DIN A3	67-62704	11,55	8,67 13,86 10,40



224 g/qm

Format/cm	Best.-Nr.	€ netto	€ brutto
-----------	-----------	---------	----------

1-seitig geleimter Block mit 30 Blatt

DIN A4	67-38730	7,22	5,42 8,67 6,50
DIN A3	67-38731	14,11	10,58 16,93 12,70

Rolle

1,5 m x 10 m	67-13207	68,59	51,44 82,31 61,73
--------------	----------	-------	-------------------------------------

(Grundpreis 1 qm: € brutto 4,08)

Einzelbogen, Mindestmenge 10 Bogen

75 x 110*	67-11951	2,35	1,77 2,82 2,12
-----------	----------	------	----------------------------------

Einzelbogen, Mindestmenge 5 Bogen

50 x 65	67-13125	1,07	0,80 1,28 0,96
---------	----------	------	----------------------------------

Packung mit 10 Bogen

50 x 65	67-13739	6,72	5,03 8,06 6,04
---------	----------	------	----------------------------------

Packung mit 25 Bogen

DIN A4	67-62705	7,67	5,75 9,20 6,90
DIN A3	67-62706	14,63	10,97 17,55 13,16



Neu!



Grau-meliert



Neu!

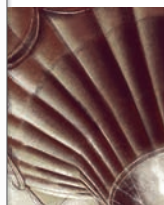

Ockergelb-meliert

2 | CANSON® „C“ à grain, farbiges Zeichenpapier

250 g/qm, die graue und gelbockerfarbene Oberfläche heben Werke hervor, lassen Kontraste sichtbar werden und akzentuieren das Licht. Preis pro Block bzw. Bogen.

Grau-meliert

Format/cm	Best.-Nr.	€ netto	€ brutto
-----------	-----------	---------	----------

1-seitig geleimter Block mit 30 Blatt

DIN A4	67-59911	6,88	5,16 8,26 6,19
DIN A3	67-59912	13,38	10,04 16,06 12,05

Bogenware, Mindestmenge 10 Bogen

50 x 65	67-59913	1,67	1,25 2,01 1,50
---------	----------	------	----------------------------------

Ockergelb-meliert

Format/cm	Best.-Nr.	€ netto	€ brutto
-----------	-----------	---------	----------

1-seitig geleimter Block mit 30 Blatt

DIN A4	67-59908	6,88	5,16 8,26 6,19
DIN A3	67-59909	13,38	10,04 16,06 12,05

Bogenware, Mindestmenge 10 Bogen

50 x 65	67-59910	1,76	1,32 2,11 1,58
---------	----------	------	----------------------------------



Neu!

3 | CANSON® C à grain® ART BOOK, Skizzenbuch

100 Seiten (50 Blatt) naturweißes 180 g/qm Zeichenpapier. Spiralbindung mit festem Einband und Gummiband. Innenfach für Notizen. Preis pro Stück.

Format	Best.-Nr.	€ netto	€ brutto
--------	-----------	---------	----------

DIN A5	67-64939	15,51	11,63 18,61 13,96
--------	----------	-------	-------------------------------------

Tradition seit 1264. FABRIANO® ist ein Synonym für hochwertiges Papier. Die Papiere der Fabriano-Mühle reichen bis ins Jahr 1264 zurück und wurden bereits von da Vinci, Beethoven, Michelangelo und Francis Bacon verwendet und geliebt. Das 1264-Sortiment umfasst Papiere für zahlreiche Techniken und ist für Studenten, Amateure, Anfänger und Profis gleichermaßen gut geeignet. Alle Papiere sind säurefrei, FSC®-zertifiziert und langlebig nach ISO 9706. Rohstoffen aus nachhaltiger Forstwirtschaft hergestellt.

*auf
die ganze
Seite!*



1 | FABRIANO® 1264 Skizzenblock

Matt, weiße Oberfläche, **90 g/qm**. Sauber radierbar. Langlebig und säurefrei. Hergestellt mit Holz aus nachhaltiger Waldwirtschaft. Preis pro Block.

Format	Best.-Nr.	€ netto	€ brutto
1-seitig geleimt, 100 Blatt			
DIN A4	67-59954	7,04 4,93	8,45 5,92
DIN A3	67-59955	13,98 9,79	16,78 11,75

Spiralbindung an der kurzen Seite, 120 Blatt

DIN A4	67-60924	7,04 4,93	8,45 5,92
30 x 30	67-60925	12,36 8,66	14,83 10,39
DIN A3	67-60926	13,98 9,79	16,78 11,75

Spiralbindung an der kurzen Seite, 60 Blatt

DIN A5	67-60923	3,96 2,78	4,75 3,33
--------	----------	------------------	------------------

Spiralbindung an der langen Seite, 60 Blatt

DIN A5	67-60921	3,96 2,78	4,75 3,33
--------	----------	------------------	------------------

Spiralbindung an der langen Seite, 120 Blatt

DIN A4	67-60922	6,54 4,58	7,85 5,50
--------	----------	------------------	------------------



2 | FABRIANO® 1264 Bristol Block

Extraweiß, extraglatte Oberfläche, **200 g/qm**. Für Technische Zeichnungen und detaillierte Arbeiten. 1-seitig geleimter Block. Preis pro Block.

Format	Best.-Nr.	€ netto	€ brutto
1-seitig geleimt, 50 Blatt			
DIN A4	67-59996	6,88 4,82	8,26 5,78
DIN A3	67-59997	13,78 9,64	16,53 11,57



3 | FABRIANO® 1264 Marker Block

Ideal für alkohol-, lösemittel- und wasserbasierte Marker. Kein ausbluten und durchschlagen der Tinte. Glatte, weiße Oberfläche, halbtransparent, **70 g/qm**. Preis pro Block.

Format	Best.-Nr.	€ netto	€ brutto
1-seitig geleimt, 100 Blatt			
DIN A4	67-60927	8,93 6,24	10,71 7,49
DIN A3	67-60928	14,52 10,17	17,43 12,20



4 | FABRIANO® 1264 Mix-Media Block

300 g/qm, raue Oberfläche. Für Nass- und Trockentechniken. Spiralbindung mit Mikroperforation. Preis pro Block.

Format	Best.-Nr.	€ netto	€ brutto
Spiralblock mit 15 Blatt			
DIN A5	67-60929	3,96 2,78	4,75 3,33
Spiralblock mit 30 Blatt			
DIN A4	67-60930	8,25 5,78	9,90 6,93
DIN A3	67-60931	15,60 10,92	18,72 13,10



5 | FABRIANO® 1264 Aquarellblock

Aus **25 % Baumwolle**, feinkörnige, weiße Oberfläche von außergewöhnlicher Qualität, **300 g/qm**. Leicht saugend und kratzfest. Spiralbindung mit Mikroperforation. Preis pro Block.

Format	Best.-Nr.	€ netto	€ brutto
Spiralblock mit 20 Blatt			
DIN A5	67-60935	5,54 3,88	6,65 4,65
Spiralblock mit 30 Blatt			
DIN A4	67-60936	6,96 4,88	8,35 5,85
DIN A3	67-60937	13,94 9,76	16,73 11,71



6 | FABRIANO® 1264 Zeichenblock

Weiß. **180 g/qm**. Zeichenpapier mit matter Oberfläche, Sauber radierbar, säurefrei. Spiralbindung mit Mikroperforation. Preis pro Block.

Format	Best.-Nr.	€ netto	€ brutto
Spiralblock mit 30 Blatt			
DIN A5	67-60932	5,38 3,78	6,46 4,53
Spiralblock mit 50 Blatt			
DIN A4	67-60933	7,87 5,51	9,44 6,61
DIN A3	67-60934	15,75 11,02	18,90 13,23



Hahnemühle

-25%

1 | Hahnemühle Skizzenblock

Ideal für Zeichnungen mit Bleistift, Kohle oder Röteln geeignet. Säurefrei und alterungsbeständig. **190 g/qm. 50 Blatt.** Preis pro Block.

Format	Best.-Nr.	€ netto	€ brutto
DIN A5	67-11544	4,75 3,57	5,70 4,28
DIN A4	67-11545	7,03 5,28	8,44 6,33
DIN A3	67-11546	10,58 7,93	12,69 9,52
DIN A2	67-11547	20,27 15,21	24,33 18,25
DIN A1	67-11776	37,33 28,00	44,80 33,60

2 | Hahnemühle Skizzenpapier

Sonderpreis!

Für alle Trockentechniken geeignet wie Farb- und Bleistift, Pastell und Kohle. **130 g/qm**, säurefrei, naturweiß, Oberfläche feinrau. Nur solange der Vorrat reicht. Preis pro Packung.

Format/cm	Best.-Nr.	€ netto	€ brutto
Packung mit 100 Bogen			
30,5 x 43,5	67-88400	12,60	15,12
Packung mit 50 Bogen			
43,5 x 61	67-88401	12,60	15,12

3 | Kollektion ARENA Zeichenpapier- und -karton

Hochwertiges Papier bzw. Karton in **3 Weißtönen** (Naturweiß ohne optische Aufheller), 2 Grammaturen und 2 Oberflächen. Chlorfrei gebleicht, säurefrei, sehr alterungsbeständig. **72 g/qm** für alle trockenen Zeichentechniken, **300 g/qm** auch für Deckfarbe, Aquarell, Acryl, Drucktechniken, als Passepartout bzw. Trägermaterial für Exponate geeignet. Preis pro Packung.

Oberfläche glatt

Format/cm	Best.-Nr.	€ netto	€ brutto
Extraweiß 140 g/qm Packung mit 100 Bogen			
51 x 72	67-59724	27,28 23,18	32,73 27,82
Extraweiß 300 g/qm Packung mit 50 Bogen			
51 x 72	67-59730	27,60 23,45	33,12 28,14
72 x 102*	67-59736	54,62 46,42	65,54 55,70
Naturweiß 140 g/qm Packung mit 100 Bogen			
51 x 72	67-59722	27,28 23,18	32,73 27,82
Naturweiß 300 g/qm Packung mit 50 Bogen			
51 x 72	67-59728	27,60 23,45	33,12 28,14
72 x 102*	67-59734	54,62 46,42	65,54 55,70
Neutralweiß 140 g/qm Packung mit 100 Bogen			
51 x 72	67-59723	27,28 23,18	32,73 27,82
Neutralweiß 300 g/qm Packung mit 50 Bogen			
51 x 72	67-59729	27,60 23,45	33,12 28,14
72 x 102*	67-59735	54,62 46,42	65,54 55,70



Sonderpreis!

4 | Klassisches Natron-Kraftpackpapier

Ockerbraun, 90 g/qm. Zeichenpapier mit mäßig rauer Oberfläche, zäh und radierfest. Bestens geeignet für alle trockenen Zeichentechniken sowie Marker und Filzstift. **Gepackt zu 100 Bogen.** Nur solange der Vorrat reicht. Preis pro Packung.

Format/cm	Best.-Nr.	€ netto	€ brutto
50 x 70	67-54943	14,84	17,81

5 | Hahnemühle Zeichenpapier

Sonderpreis!

Säurefrei, naturweiß, mit einer seidenmatten Oberfläche. Ideal geeignet für feine Zeichnungen mit Farb- und Bleistift aber auch Ölpastell, Faser-maler und Feder sind möglich. Nur solange der Vorrat reicht. Preis pro Packung.

Format/cm	Best.-Nr.	€ netto	€ brutto
150 g/qm, Packung mit 50 Bogen			
50 x 70	67-88405	19,32	23,18
220 g/qm, Packung mit 30 Bogen			
50 x 70	67-88410	16,80	20,16



-15%

Oberfläche matt

Format/cm	Best.-Nr.	€ netto	€ brutto
Extraweiß 140 g/qm Packung mit 100 Bogen			
51 x 72	67-59727	27,28 23,18	32,73 27,82
Extraweiß 300 g/qm Packung mit 50 Bogen			
51 x 72	67-59733	27,60 23,45	33,12 28,14
72 x 102*	67-59739	54,62 46,42	65,54 55,70
Naturweiß 140 g/qm Packung mit 100 Bogen			
51 x 72	67-59725	27,28 23,18	32,73 27,82
Naturweiß 300 g/qm Packung mit 50 Bogen			
51 x 72	67-59731	27,60 23,45	33,12 28,14
72 x 102*	67-59737	54,62 46,42	65,54 55,70
Neutralweiß 140 g/qm Packung mit 100 Bogen			
51 x 72	67-59726	27,28 23,18	32,73 27,82
Neutralweiß 300 g/qm Packung mit 50 Bogen			
51 x 72	67-59732	27,60 23,45	33,12 28,14
72 x 102*	67-59738	54,62 46,42	65,54 55,70



-10%

6 | Finnische Maschinenholzplatte

Hervorragender Qualität: cremeweiß, säurefrei, mehrfach geklebt, stabil, Oberfläche beidseitig glatt. Für Rückwände, als Modellbau- und Kulissenkarton sowie als Zwischenlage beim Trocknen von Radierungen. **Mindestbestellmenge 5 Tafeln pro Format und Stärke.** Preis pro Stück.

Stärke	Best.-Nr.	€ netto	€ brutto
Format 50 cm x 70 cm			
1,5 mm	67-14000	1,62 1,45	1,94 1,74
2,0 mm	67-14001	1,96 1,77	2,35 2,12
3,0 mm	67-14002	2,59 2,33	3,11 2,79
Format 70 cm x 100 cm			
1,5 mm	67-14003	2,88 2,59	3,45 3,11
2,0 mm	67-14004	3,77 3,38	4,52 4,06
3,0 mm	67-14005	4,86 4,37	5,83 5,24



-15%

7 | Graupappe

Die recyclebare Graupappe ist ideal geeignet für Bastelarbeiten, den Modellbau, als Buchrücken oder -deckel, Verpackungsmaterial, zur Mappenherstellung sowie unzählige weitere Einsatzmöglichkeiten. **Bitte beachten Sie die angegebenen Mindestbestellmengen.** Preis pro Tafel.

Format/cm	mind.	Best.-Nr.	€ netto	€ brutto
Stärke 0,5 mm, 350 g/qm				
60 x 80	20	67-40558	0,93 0,79	1,11 0,95
80 x 120*	20	67-40557	1,78 1,51	2,13 1,81
Stärke 1,0 mm, 650 g/qm				
50 x 70	10	67-40564	1,23 1,05	1,48 1,26
60 x 80	10	67-40562	1,33 1,13	1,60 1,36
80 x 120*	20	67-40561	2,68 2,27	3,21 2,72
Stärke 1,5 mm, 945 g/qm				
60 x 80	10	67-40566	2,33 1,98	2,79 2,37
80 x 120*	10	67-40565	4,66 3,96	5,59 4,75
Stärke 2,0 mm, 1260 g/qm				
80 x 120*	10	67-40569	6,27 5,32	7,52 6,39
50 x 70	5	67-40572	2,54 2,16	3,05 2,59
60 x 80	10	67-40570	3,09 2,63	3,71 3,16
Stärke 2,4 mm, 1512 g/qm				
80 x 120*	10	67-40573	7,27 6,18	8,72 7,41
50 x 70	10	67-40576	3,22 2,74	3,86 3,29
60 x 80	10	67-40574	3,64 3,09	4,37 3,71
Stärke 3,0 mm, 1890 g/qm				
50 x 70	10	67-40580	3,96 3,36	4,75 4,03
60 x 80	10	67-40578	4,42 3,77	5,31 4,52
80 x 120*	5	67-40577	9,41 8,00	11,29 9,60

Gerstaecker

1 | GERSTAECKER Studio-Zeichenkarton Grafica

-15%

Feiner, sehr preisgünstiger Zeichenkarton mit seidenmatt-er Oberfläche, naturweiß, **270 g/qm**. Kein Durchschlagen, Ideal für Marker, Tusche, Grafit- und Farbstift. Säurefrei, chlorfrei gebleicht und ohne optische Aufheller. **Gepackt zu 50 Bogen**. Preis pro Packung.

Format/cm	Best.-Nr.	€ netto	€ brutto
50 x 70	67-54688	20,58 17,49	24,70 20,99

2 | GERSTAECKER Mal- und Passepartoutkarton Cosmico

-15%

Universalkarton, **440 g/qm**, Stärke ca. **0,75 mm**, Vorderseite neutralweiß seiden-matt, Rückseite naturweiß mäßig rau. Für Acryl-, Tempera-farben, Filzstift, Marker, Collagen u. v. m.. Säurefrei, chlorfrei gebleicht, ohne optische Aufheller. **30 Bogen**. Preis pro Packung.

Format/cm	Best.-Nr.	€ netto	€ brutto
50 x 70	67-54691	17,83 15,15	21,39 18,18
70 x 100	67-54692	33,88 28,79	40,65 34,55

3 | Zeichenkarton

Souderpreis!

Hochwertige, alterungsbeständige, neutralweiß **180 g/qm-Qualität**. Mittlere Körnung auf der einen und feine Körnung auf der anderen Seite. Säurefrei, chlorfrei gebleicht, ligninfrei, alkalisch gepuffert. Für alle Trocken- und Nasstechniken sowie für Marker und Linoldruck. **Gepackt zu 50 Bogen**. Nur solange der Vorrat reicht. Preis pro Packung.

Format/cm	Best.-Nr.	€ netto	€ brutto
43 x 61	67-62887	17,83	21,39
61 x 86	67-62888	29,70	35,64

4 | GERSTAECKER Zeichenpapier BIG PACK

-10%

Naturweiß, **70 g/qm**, 1,7-fach voluminiert. Matte Oberfläche. Preis pro **Großpackung mit 100 Bogen**.

Format	Best.-Nr.	€ netto	€ brutto
DIN A3	67-15720	5,79 5,21	6,95 6,25
DIN A2	67-15721	11,25 10,12	13,50 12,15

5 | GERSTAECKER Passepartoutkarton Galeria

-15%

Hochwertige Qualität. Neutral Weiß, leicht unregelmäßige Oberflächenstruktur. Entspricht DIN EN ISO 9706, säurefrei mit alkalischer Reserve, chlorfrei gebleicht, ohne optische Aufheller. Ideal für alterungsbeständige Einrahmungen. Preis pro Tafel bzw. Packung.

Format/cm	Best.-Nr.	€ netto	€ brutto
710 g/qm, Stärke 1,2 mm			
Mindestmenge 10 Tafeln			
50 x 70	67-54693	1,42 1,21	1,70 1,45
Packung mit 20 Tafeln			
70 x 100	67-54694	47,04 39,98	56,45 47,98
445 g/qm, Stärke 0,7 mm			
Packung mit 20 Tafeln			
50 x 70	67-60962	15,39 13,08	18,47 15,70

6 | Zeichen- und Druckpapier

Souderpreis!

Hochweiß, griffige, matte Oberfläche, **90 g/qm**, chlorfrei gebleicht. Für trockene Zeichentechniken, Federzeichnungen, Tusche, Filzstift, Mischtechniken sowie für Linol- und Holzschnitt. **Gepackt zu 100 Bogen**. Nur solange der Vorrat reicht. Preis pro Packung.

Format/cm	Best.-Nr.	€ netto	€ brutto
44 x 63	67-54424	7,56	9,07

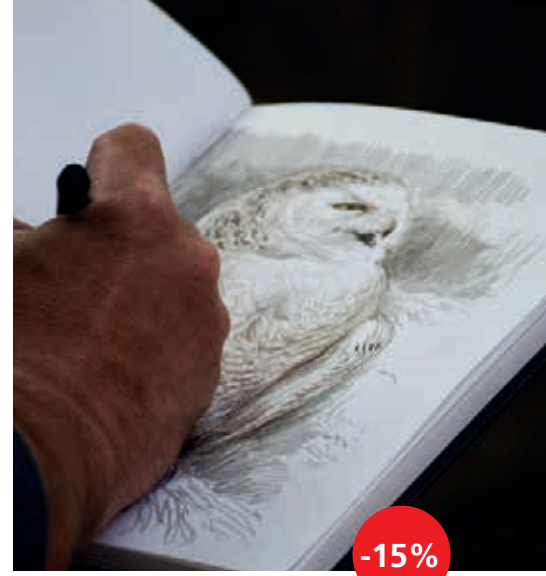

-15%

7 | GERSTAECKER Passepartout- und Pastellkarton Studio 1

Naturweiß, matte bis mäßig raue Oberfläche, **1,5 mm stark = 630 g/qm**. Gute Standardqualität. Leicht zu schneiden. Für Soft- und Ölpastell, Kohle, Grafit, Kreide und Farbstift. Säurefrei, chlorfrei gebleicht und ohne optische Aufheller. Preis pro Tafel bzw. Packung.

Format/cm	Best.-Nr.	€ netto	€ brutto
Mindestmenge 10 Tafeln			
50 x 70	67-14761	1,28 1,09	1,54 1,31
Packung mit 20 Tafeln			
70 x 100	67-14760	44,81 38,08	53,77 45,70

8 | GERSTAECKER Universalpapier Premium

-15%

Elfenbeinweiß, **120 g/qm**, homogene, raue Oberfläche. Umweltfreundlich. Nur solange der Vorrat reicht! Preis pro **Großpackung mit 100 Bogen**.

Format/cm	Best.-Nr.	€ netto	€ brutto
41,5 x 58	67-64916	12,64 10,74	15,17 12,89

Saral

-20%

9 | Saral® Wachsloses Transfer-Papier

Ideal zum Übertragen von Skizzen, Vorlagen, Mustern etc. Mehrfach verwendbar, 30 g/qm.

Grafit – geeignet für alle Untergründe, **Weiß** – für dunkle Untergründe, Holz und Metall, **Blau** – nicht fotografisch, ideal für Siebdruck, Lithografie und andere Drucktechniken, **Gelb** – für dunkle Untergründe, Metalle und Glas, **Rot** – ideal für Keramik, Porzellan

Erhältlich als Packung mit 4 Bogen im Format 30,5 cm x 92,5 cm und in 3 Sortierungen im Format ca. 21,6 cm x 27,9 cm. **Grafit**: 5 Bogen Grafit. **Hobby**: 3 Bogen Weiß, 1 Bogen Gelb und Grafit. **Universal**: je 1 Bogen Weiß, Rot, Gelb, Blau und Grafit. Preis pro Packung.

Bitte fügen Sie die Farb-Nr. an die Best.-Nr. an!

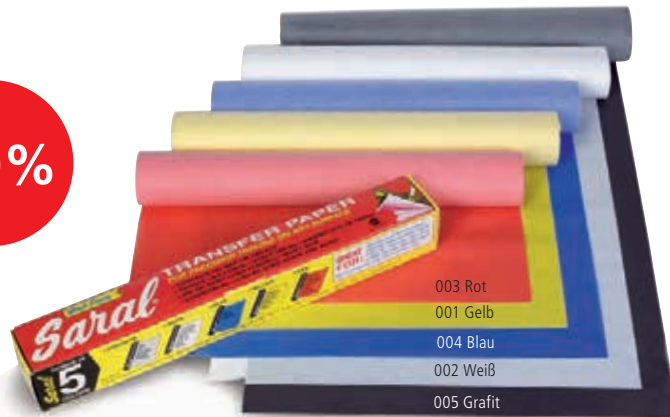

Inhalt	Best.-Nr.	€ netto	€ brutto
Packung mit 4 Bogen Einfarbig			
	67-13672/...	20,03 16,03	24,04 19,23
Packung sortiert			
Grafit	67-13872	7,52 6,02	9,03 7,22
Hobby	67-13870	7,52 6,02	9,03 7,22
Universal	67-13871	7,52 6,02	9,03 7,22



Bestseller

-20%

-10%



Gerstaecker 

1 | GERSTAECKER Skizzenbücher

Inhalt 120 Seiten (60 Blatt) Zeichenpapier, 135 g/qm, neutralweiß, säurefrei, hohe Alterungsbeständigkeit. Angenehm matte, griffige Oberfläche, oberflächengeleimt, Fadenheftung mit 2 mm starkem Bucheinband bzw. Spiralbindung. Für alle trockenen Zeichentechniken. Einband bezogen mit schwarzem, fein genarbttem Kunstleder. Preis pro Stück.

Format	Best.-Nr.	€ netto	€ brutto
Fadenheftung			
Hochformat			
DIN A5	67-16780	7,80 6,23	9,36 7,48
DIN A3	67-16782	18,67 14,93	22,40 17,92
DIN A4	67-16781	11,88 9,49	14,25 11,39

Format	Best.-Nr.	€ netto	€ brutto
Spiralbindung			
Hochformat			
DIN A5	67-16745	8,05 6,43	9,66 7,72
DIN A4	67-16746	11,88 9,49	14,25 11,39
DIN A3	67-16747	17,82 14,25	21,38 17,10
Querformat			
DIN A5	67-16736	8,05 6,43	9,66 7,72
DIN A4	67-16737	11,88 9,49	14,25 11,39
DIN A3	67-16738	17,82 14,25	21,38 17,10
Quadratische Formate			
10 x 10	67-16748	4,23 3,38	5,08 4,06
25 x 25	67-16749	12,72 10,18	15,27 12,21

2 | KUNST & PAPIER
Spiral-Skizzenbuch

Bucheinband aus Graupappe, 110 Seiten (55 Blatt), 130 g/qm, Oberfläche rau, naturweiß. Preis pro Stück.

Format/cm	Best.-Nr.	€ netto	€ brutto
Hochformat			
DIN A5	67-16661	6,86 6,17	8,23 7,40
DIN A4	67-16653	9,91 8,92	11,89 10,70
DIN A3	67-18397	16,19 14,58	19,43 17,49
DIN A6	67-16669	4,87 4,38	5,84 5,25
Querformat			
DIN A5	67-16662	6,78 6,10	8,14 7,32
DIN A4	67-16654	9,91 8,92	11,89 10,70
Quadratische Formate			
17 x 17	67-16458	6,36 5,72	7,63 6,87
21 x 21	67-16442	8,17 7,35	9,80 8,82
28 x 28	67-16441	12,24 11,02	14,69 13,22



I LOVE ART
Gerstaecker 

3 | I LOVE ART Zeichenhefte

40 Seiten (20 Blatt) weißes Zeichenpapier, 140 g/qm, säurefrei, alterungsbeständig und mit leicht rauher Struktur. Für alle Trockentechniken, aber auch Nasstechniken geeignet. Stabiler Einband. Preis pro Stück.

Format	Best.-Nr.	€ netto	€ brutto
Schwarz			
DIN A6	67-44109	1,59	1,91
DIN A5	67-44110	2,09	2,51
DIN A4	67-44111	3,35	4,02
DIN A3	67-44112	5,03	6,04
Rot			
DIN A6	67-44113	1,59	1,91
DIN A5	67-44114	2,09	2,51
DIN A4	67-44115	3,35	4,02
DIN A3	67-44116	5,03	6,04

Format	Best.-Nr.	€ netto	€ brutto
Anthrazit			
DIN A6	67-44117	1,59	1,91
DIN A5	67-44118	2,09	2,51
DIN A4	67-44119	3,35	4,02
DIN A3	67-44120	5,03	6,04
Braun			
DIN A6	67-44121	1,59	1,91
DIN A5	67-44122	2,09	2,51
DIN A4	67-44123	3,35	4,02
DIN A3	67-44124	5,03	6,04
Hellgrau			
DIN A6	67-44926	1,59	1,91
DIN A5	67-44927	2,09	2,51
DIN A4	67-44928	3,35	4,02
DIN A3	67-44929	5,03	6,04



4 | I LOVE ART
Zeichenhefte, 3er-Packung

Eigenschaften wie nebenstehend beschrieben. Jede Packung enthält je ein Zeichenheft in Schwarz, Anthrazit und Hellgrau. Preis pro Packung.

Format	Best.-Nr.	€ netto	€ brutto
DIN A6	67-44125	4,53	5,44
DIN A5	67-44126	6,04	7,25
DIN A4	67-44127	9,15	10,98
DIN A3	67-44128	14,28	17,13

auf
die ganze
Seite!

-40%

1 | Clairefontaine Goldline® Skizzenbücher

Skizzenbuch mit festem schwarzen Einband aus Recycling-Karton. Enthält **64 Blatt (128 Seiten) 140 g/qm** schweres Zeichenpapier „Croquis“. Feinkorn, Basispapier für Zeichnungen, Skizzen und Entwürfe. Besonders geeignet für Trockentechniken wie Bleistift, Filzstift, Zeichenkohle, Kreiden etc. Aber auch für Nasstechniken wie Gouache oder Aquarell. Säurefrei. Preis pro Stück.

Fadenbindung

Format	Best.-Nr.	€ netto	€ brutto
--------	-----------	---------	----------

Hochformat, weißes Papier

DIN A6	67-13974	7,92 4,75	9,50 5,70
DIN A5	67-13975	12,18 7,30	14,61 8,76
DIN A4	67-13977	16,76 10,05	20,11 12,06
DIN A3	67-13978	26,08 15,65	31,30 18,78

Quadratisch, weißes Papier

15 x 15 cm	67-62902	10,69 6,41	12,83 7,69
20 x 20 cm	67-62903	13,55 8,12	16,26 9,75

Querformat, weißes Papier

DIN A5	67-13897	13,03 7,83	15,64 9,39
DIN A4	67-13898	17,92 10,75	21,50 12,90
DIN A3	67-13899	26,83 16,10	32,20 19,32

Hochformat, elfenbeinfarbenes Papier

DIN A4	67-34545	17,48 10,48	20,97 12,58
DIN A3	67-34544	26,13 15,68	31,35 18,81

Querformat, elfenbeinfarbenes Papier

DIN A4	67-34546	17,48 10,48	20,97 12,58
DIN A5	67-34548	12,65 7,59	15,18 9,11

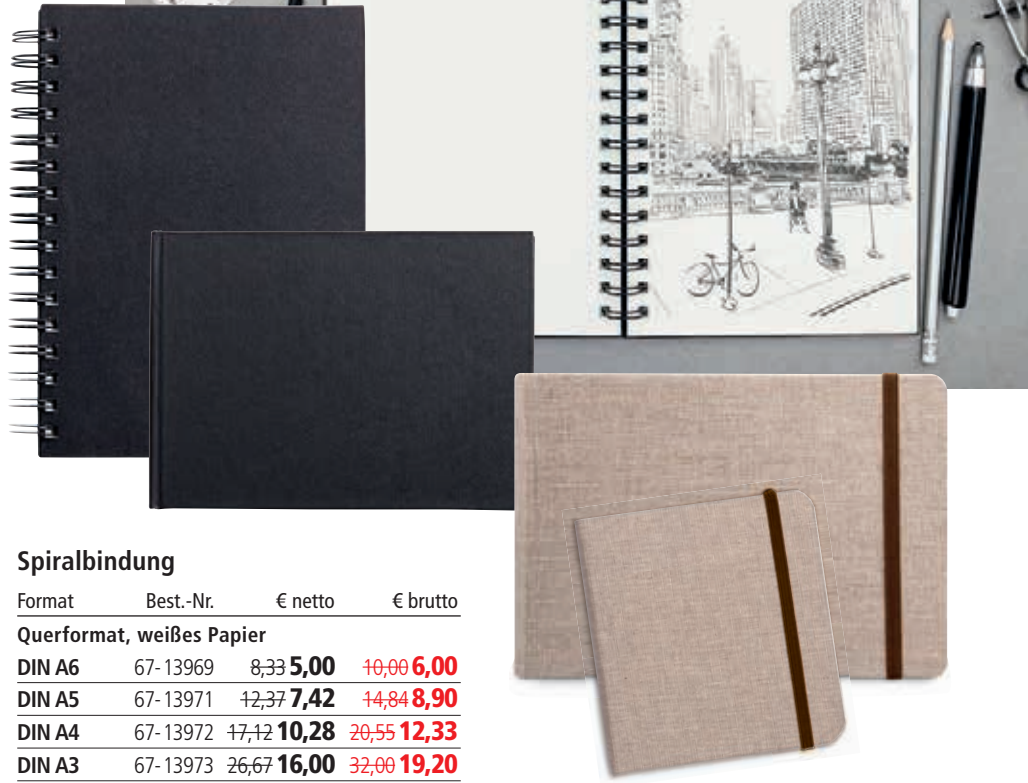

Spiralbindung

Format	Best.-Nr.	€ netto	€ brutto
--------	-----------	---------	----------

Querformat, weißes Papier

DIN A6	67-13969	8,33 5,00	10,00 6,00
DIN A5	67-13971	12,37 7,42	14,84 8,90
DIN A4	67-13972	17,12 10,28	20,55 12,33
DIN A3	67-13973	26,67 16,00	32,00 19,20

Hochformat, weißes Papier

DIN A6	67-13963	8,48 5,08	10,17 6,10
DIN A5	67-13964	10,62 6,37	12,74 7,64
DIN A4	67-13965	16,63 9,98	19,96 11,97
DIN A3	67-13966	26,80 16,08	32,16 19,29

Quadratisch, weißes Papier

15 x 15	67-62904	10,51 6,30	12,61 7,56
20 x 20	67-62905	15,76 9,45	18,91 11,34

Hochformat, elfenbeinfarbenes Papier

DIN A5	67-34554	12,09 7,25	14,51 8,70
DIN A4	67-34552	17,25 10,35	20,70 12,42
DIN A3	67-34551	25,96 15,58	31,15 18,69

Querformat, elfenbeinfarbenes Papier

DIN A4	67-34553	16,70 10,02	20,04 12,02
DIN A3	67-35962	25,84 15,51	31,01 18,61

Hochformat, schwarzes Papier

DIN A4	67-13967	17,88 10,73	21,46 12,88
DIN A3	67-13968	28,64 17,18	34,37 20,62

2 | Clairefontaine Reisealbum Goldline

Ideal für Bleistift-, Tusche-, Pastell-, Rötel- und Kohlezeichnungen sowie Aquarell. Ein praktischer Reisebegleiter für Ihre Skizzen. **60 bzw. 64 Seiten** (30 bzw. 32 Blatt) elfenbeinfarbenes gekörntes Papier, **180 g/qm**. Einband aus Naturleinen, Gummizug, innen mit Gummischlaufe für die Befestigung eines Bleistiftes. Preis pro Stück.

Format/cm	Best.-Nr.	€ netto	€ brutto
-----------	-----------	---------	----------

Querformat, 32 Blatt

DIN A6	67-48960	7,88 4,73	9,46 5,68
--------	----------	------------------	------------------

Querformat, 30 Blatt

DIN A5	67-12538	12,05 7,22	14,46 8,67
DIN A4	67-12535	23,73 14,23	28,48 17,08

Quadratisches Format, 32 Blatt

15 x 15	67-48961	9,29 5,58	11,15 6,70
20 x 20	67-48962	12,41 7,44	14,89 8,93
30 x 30	67-48963	24,43 14,67	29,32 17,60

3 | Clairefontaine ZAP BOOK

Skizzen- bzw. Notizbuch mit **320 Seiten** (160 Blatt) Recyclingpapier und farbigem Kartoneinband, seitlich geleimt, **80 g/qm**. Erhältlich in verschiedenen Formaten. Ideal für unterwegs. Preis pro Buch.

Format	Best.-Nr.	€ netto	€ brutto
--------	-----------	---------	----------

Schwarz

DIN A6	67-34536	4,73 2,84	5,68 3,41
DIN A5	67-34537	5,93 3,56	7,11 4,27

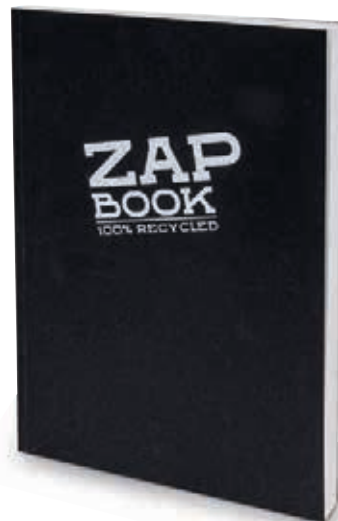

CANSON® One Art Book™
www.gerstaecker.at



1 |



2 |



3 |

3 | GERSTAECKER Aquarellkarton Studio

-15%

Naturweiß, 350 g/qm, Oberfläche matt. Sehr gute Planlage. Ideal für Schule und Studium, Aquarellfarben, Aquarellstifte, Tusche, Gouache, trockene Zeichentechniken. Säurefrei, chlorfrei gebleicht und ohne optische Aufheller. Preis pro Packung.

Format/cm	Best.-Nr.	€ netto	€ brutto
Gepackt zu 50 Bogen			
30,5 x 50	67-66757	12,72	15,27 12,98
Gepackt zu 30 Bogen			
50 x 61	67-66758	15,10	18,12 15,40

4 | GERSTAECKER Aquarellkarton BIG PACK

-10%

Naturweiß, 225 g/qm, Oberfläche Feinkorn. Ideal für Aquarelltechniken und Pastellmalerei. Preis pro Großpackung mit 100 Bogen.

Format/cm	Best.-Nr.	€ netto	€ brutto
50 x 65	67-15722	48,98	58,78 52,90
50 x 70	67-15723	54,19	65,03 58,53



1 | FABRIANO® Watercolour Studio, HOT PRESS Aquarellpapier

Hochwertiges Aquarellpapier aus 25 % Baumwolle und ligninfreier Zellulose. Gleichmaßen für Nass- und Trockentechniken geeignet. Auch ideal für Mixed-Media-Arbeiten. Satinierte Oberfläche, säurefrei, 300 g/qm. Preis pro Block bzw. Bogen.

Format/cm	Best.-Nr.	€ netto	€ brutto
Block mit 12 Blatt			
20,3 x 25,4	67-12402	6,11	7,33 5,13
22,9 x 30,5	67-12403	7,40	8,88 6,22
28 x 35,6	67-12404	10,12	12,15 8,51
Bogenware			
56 x 76	67-12401	1,67	2,01 1,40

Gerstaecker

2 | GERSTAECKER Jubiläums-Aquarellkarton

Hellweißer, säurefreier Aquarellkarton, 425 g/qm. Oberfläche matt, 100 % Zellstoff. Optimale Planlage, gutes Fließverhalten der Farben. Ideal für alle Aquarelltechniken, Gouache, Tempera und Acryl. Preis pro Block bzw. Packung.

Format/cm	Best.-Nr.	€ netto	€ brutto
Block mit 15 Blatt			
30 x 40	67-17880	12,98	15,57 13,23
Packung mit 10 Bogen			
50 x 65	67-59610	19,18	23,01 19,56



-30%

5 | FABRIANO® „Watercolour“

Oberfläche Feinkorn. Naturweißes Papier – Mix aus Baumwollhadern und bestem, lignin-freiem Zellstoff. Säurefrei, alterungsbeständig. Stoff- und oberflächengeleimt. Hervorragende Farbannahmefähigkeit. Ideal für alle Aquarelltechniken, aber auch für Gouache, Acryl, Tusche, Zeichnen und Kohle geeignet. Preis pro Block, Bogen, Packung bzw. Rolle.

Format/cm	Best.-Nr.	€ netto	€ brutto
Block mit 12 Blatt, kopfgeleimt, 300 g/qm			
18 x 24	67-16085	6,32	7,59 5,31
24 x 32	67-16086	8,28	9,93 6,96
26 x 36	67-15831	10,07	12,08 8,46
36 x 48	67-16087	17,94	21,49 15,05
Block mit 20 Blatt, 4-seitig geleimt, 200 g/qm			
18 x 24	67-17130	7,66	9,19 6,43
20 x 20	67-15832	7,66	9,19 6,43
24 x 32	67-17131	10,07	12,08 8,46
30 x 30	67-15833	13,11	15,73 11,01
30 x 40	67-17132	13,90	16,68 11,68
36 x 48	67-17133	18,02	21,62 15,14



Format/cm	Best.-Nr.	€ netto	€ brutto
Block mit 20 Blatt, 4-seitig geleimt, 300 g/qm			
18 x 24	67-17135	10,48	12,58 8,81
20 x 40	67-15834	14,82	17,79 12,45
24 x 32	67-17136	13,53	16,24 11,36
30 x 40	67-17137	19,27	23,13 16,19
36 x 48	67-17138	21,65	25,98 18,18
Spiralblock mit 12 Blatt, 300 g/qm			
13,5 x 21	67-17523	6,32	7,59 5,31
21 x 29,7	67-17524	7,84	9,41 6,58
24 x 32	67-17525	10,16	12,19 8,53
32 x 41	67-17526	16,53	19,84 13,89
Jumbo-Block mit 75 Blatt, 200 g/qm			
24 x 32	67-15829	26,88	32,25 22,58
30 x 40	67-15830	34,30	41,16 28,81
Postkartenblock mit 20 Blatt, 300 g/qm			
10,5 x 14,8	67-16076	6,01	7,21 5,05

Format/cm	Best.-Nr.	€ netto	€ brutto
Bogenware, 200 g/qm Mindestmenge 5 Bogen			
50 x 70	67-11530	1,08	1,30 0,91
Bogenware, 200 g/qm Mindestmenge 10 Bogen			
75 x 105*	67-11531	2,30	2,76 1,94
Bogenware, 300 g/qm Mindestmenge 5 Bogen			
50 x 70	67-11532	1,67	2,01 1,40
56 x 76	67-11020	1,81	2,17 1,52
Bogenware, 300 g/qm Mindestmenge 10 Bogen			
75 x 105*	67-11533	3,34	4,01 2,81
Packung mit 10 Bogen, 300 g/qm			
56 x 76	67-11372	17,41	20,89 14,62
Rolle, 200 g/qm			
1,50 m x 10 m	67-54580	56,52	67,83 47,48
(Grundpreis 1 qm: € brutto 3,17)			
Rolle, 300 g/qm			
1,50 mx10 m	67-11525	81,05	97,26 68,09
(Grundpreis 1 qm: € brutto 4,54)			

-10%

Bestseller

KAPA line

1 | KAPA®line

Leichtstoffplatte weiß mit pigmentierten Deckschichten. Bestens als Malgrund mit allen handelsüblichen Farben und Lacken sowie zur Dekoration und für den Modell- und Kulissenbau geeignet. Problemlos zu kleben. Preis pro Stück bzw. Packung.

In unseren Künstlerfachmärkten auch einzeln erhältlich.

Format/cm	Mindestmenge	Best.-Nr.	€ netto	€ brutto
Stärke 3 mm				
50 x 70 Platte	5	67-14006	3,86 3,47	4,63 4,16
Pckg. (40 Stück)	1	67-14007	127,65 114,88	153,18 137,86
70 x 100 Platte	5	67-14008	7,34 6,62	8,81 7,94
Pckg. (40 Stück)	1	67-14009	244,58 220,12	293,49 264,14
Stärke 5 mm				
50 x 70 Platte	5	67-14010	4,48 4,03	5,37 4,84
Pckg. (24 Stück)	1	67-14011	89,77 80,79	107,72 96,95
70 x 100 Platte	5	67-14012	8,23 7,41	9,88 8,89
Pckg. (24 Stück)	1	67-14013	166,08 149,47	199,29 179,36
Stärke 10 mm				
70 x 100 Platte	5	67-14014	10,22 9,19	12,26 11,03
Pckg. (12 Stück)	1	67-14015	101,97 91,78	122,36 110,13
100 x 140				
Pckg. (12 Stück)**	1	67-14017	203,58 183,22	244,30 219,86

Versandkostenhinweis!

Bitte beachten Sie, dass wir aufgrund von Zuschlägen unserer Versand-Dienstleister gezwungen sind, bei großformatigen Produkten eine abweichende Porto- und Verpackungspauschale von 17,85 € brutto für Sperrgut (*) bzw. 39,90 € brutto für Speditionsgut (**) pro Auftrag zu berechnen.

-33%



2 | Airplac® Leichtschäumplatten

Hochweiße Papieroberfläche. Für den Modellbau, Dekoration, grafische Arbeiten, Montage, Displays sowie als Trägermaterial z. B. für Bilderrückwände. In unseren Künstler-Fachmärkten auch einzeln erhältlich. Preis pro Stück bzw. Packung.

Bitte beachten Sie die Mindestbestellmenge!

Format/cm	mind. Menge	Best.-Nr.	€ netto	€ brutto
Stärke 3 mm				
DIN A4	5	67-15302	0,83 0,56	1,00 0,67
DIN A3	5	67-15303	1,58 1,05	1,89 1,26
50 x 65	5	67-15304	3,18 2,12	3,81 2,55
50 x 70	5	67-15379	3,18 2,12	3,81 2,55
70 x 100	3	67-15305	5,96 3,99	7,15 4,79
Stärke 5 mm				
DIN A4	5	67-14870	1,02 0,68	1,22 0,82
DIN A3	5	67-15306	1,82 1,22	2,18 1,46
50 x 65	5	67-14871	3,38 2,26	4,05 2,71
50 x 70	5	67-15380	3,61 2,41	4,33 2,89
70 x 100	5	67-14872	7,13 4,78	8,56 5,74
100 x 140**	3	67-15307	13,97 9,36	16,76 11,23
Stärke 10 mm				
DIN A3	5	67-14875	3,63 2,43	4,36 2,91
50 x 65	3	67-14876	5,34 3,58	6,41 4,30
50 x 70	5	67-15381	5,92 3,97	7,10 4,76
70 x 100	3	67-14877	9,85 6,60	11,82 7,92
100 x 140**	3	67-15310	21,70 14,54	26,04 17,45

AIRPLAC® Zubehör auf www.gerstaecker.at



-33%



3 | AIRPLAC® ALLIANCE Leichtschäumplatten, einseitig selbstklebend

Beidseitig mit Papier beschichtet, pH-neutral, einseitig selbstklebend, UV-beständig und ungiftig. Hohe Stabilität, Elastizität, geringes Gewicht und leicht zu verarbeiten. Preis pro Stück.

Format/cm	Best.-Nr.	€ netto	€ brutto
5 mm Stärke			
DIN A4	67-14865	1,92 1,28	2,31 1,54
DIN A3	67-32299	3,12 2,09	3,74 2,51
50 x 65	67-14866	5,25 3,53	6,30 4,23
50 x 70	67-15382	5,59 3,75	6,71 4,50
70 x 100	67-15285	11,58 7,76	13,89 9,31
100 x 140**	67-15286	23,52 15,76	28,23 18,91
10 mm Stärke			
50 x 65	67-14868	8,82 5,91	10,58 7,09
50 x 70	67-15383	9,48 6,35	11,37 7,62
70 x 100	67-15300	15,14 10,14	18,17 12,17
100 x 140**	67-15301	30,59 20,49	36,71 24,59



4 | Clairefontaine Leichtschäumplatten

Mit Polystyrol-Schaumkern zwischen zwei Bögen Papier. Chlorfrei. Bei vollflächigem Farbauftrag und beim Einsatz von Dispersionsfarben empfiehlt es sich beidseitig zu arbeiten. Leicht zu schneiden und bohren. Keine lösemittelhaltigen Klebstoffe verwenden. In 3 verschiedenen Stärken, 2 Formaten, in den Farben Weiß und Schwarz in Packungen zu 5 Stück lieferbar. Preis pro Packung.

Farbe	Best.-Nr.	€ netto	€ brutto
Weiß, 3 mm			
DIN A4	67-12885	6,46 3,88	7,75 4,65
DIN A3	67-12882	10,48 6,28	12,57 7,54
Weiß, 5 mm			
DIN A4	67-12884	7,88 4,73	9,46 5,68
DIN A3	67-12881	13,08 7,85	15,70 9,42
Weiß, 10 mm			
DIN A4	67-12883	12,68 7,61	15,22 9,13
DIN A3	67-12880	20,62 12,37	24,74 14,84



Clairefontaine

-40%



Farbe	Best.-Nr.	€ netto	€ brutto
Schwarz, 3 mm			
DIN A4	67-12779	7,06 4,23	8,47 5,08
DIN A3	67-12777	12,21 7,32	14,65 8,79
Schwarz, 5 mm			
DIN A4	67-12778	8,62 5,17	10,34 6,20
DIN A3	67-12776	14,75 8,85	17,70 10,62
Kraft, 5 mm			
DIN A4	67-67620	1,89 1,13	2,27 1,36
DIN A3	67-67621	3,09 1,86	3,71 2,23
50 x 65 cm	67-67622	6,92 4,15	8,30 4,98
70 x 100 cm	67-67623	13,42 8,06	16,11 9,67

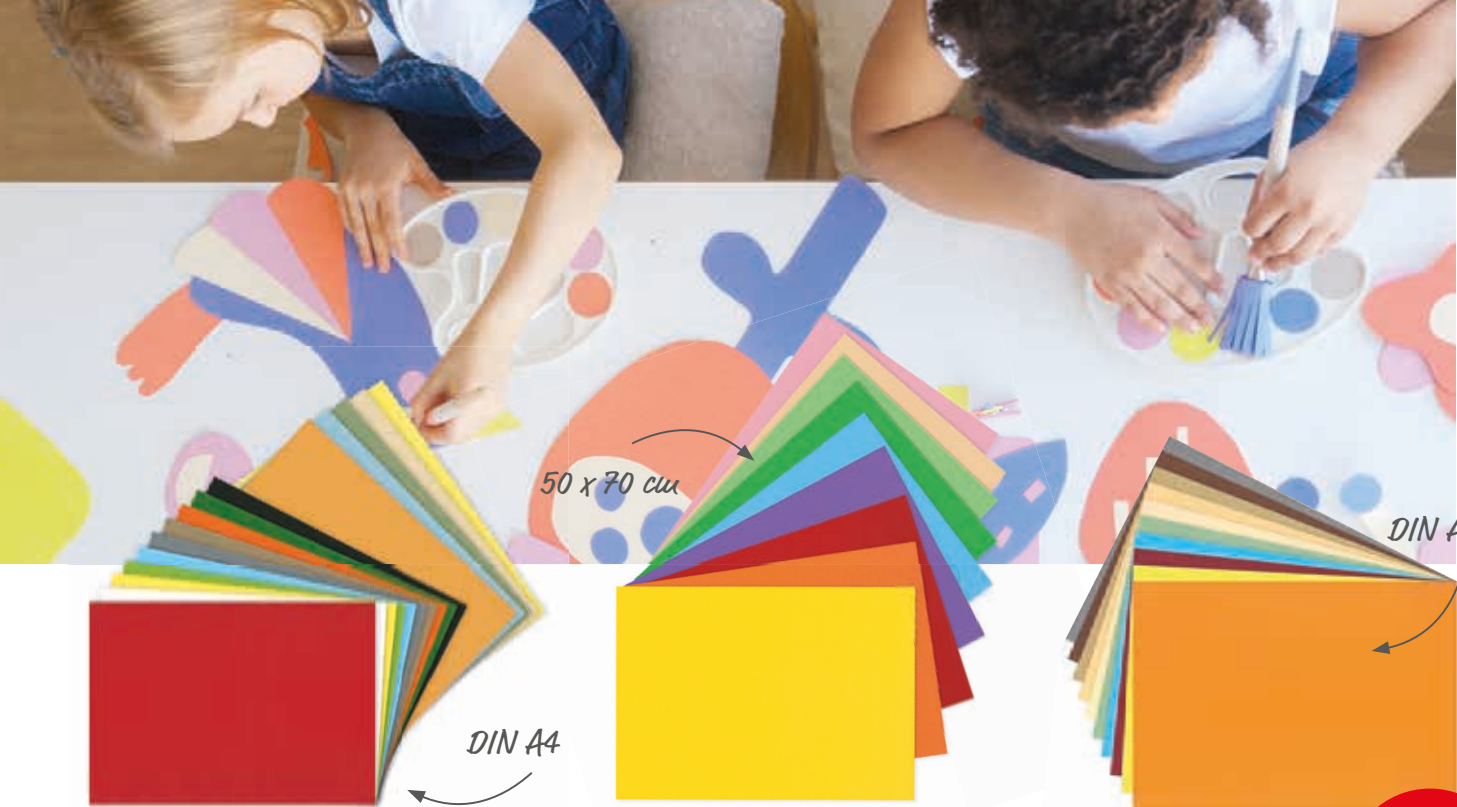

67-54945

DIN A4

50 x 70 cm



67-12714



67-62957

DIN A3

-10%

1 | Tonpapier-Sortiment

250 Bogen. Format DIN A4. Inhalt: Je 20 Bogen (130 g/qm) in 10 Farben. Plus je 10 Bogen in 5 wechselnden Zusatzfarben (Grammatur 70 g/qm bis 300 g/qm). Nur solange der Vorrat reicht! Preis pro Sortiment.

Inhalt siehe www.gerstaecker.at

Best.-Nr.	€ netto	€ brutto
67-54945	18,44	22,13

Souderpreis!

2 | Tonpapier-Sortiment

45 Bogen. 130 g/qm, Format 50 cm x 70 cm. (6 Standardfarben + 3 wechselnde Sonderfarben). Mit Umweltschutzzeichen „Blauer Engel“. Inhalt siehe www.gerstaecker.at. Nur solange der Vorrat reicht! Preis pro Sortiment.

Best.-Nr.	€ netto	€ brutto
67-12714	11,24	13,49

Souderpreis!

3 | Tonpapier-Sortiment

50 Bogen in 10 Farben. 130 g/qm. Format DIN A3. Mit Umweltzeichen „Blauer Engel“. Nur solange der Vorrat reicht. Preis pro Sortiment.

Inhalt siehe www.gerstaecker.at

Best.-Nr.	€ netto	€ brutto
67-62957	6,18 5,57	7,42 6,68



-15%

4 | Ultra-Schwarzkarton

300 g/qm, tiefschwarzer, durchgefärbter Naturkarton. Ohne Carbon (rußfrei) gefärbt. Lichtecht, alterungsbeständig, pH-neutral und besonders abriebfest. Vollständig biologisch abbaubar und recyclefähig. Ideal geeignet als Hintergrund für Exponate, Passepartoutkarton, zum Bemalen mit Pastellkreiden sowie für diverse grafische Arbeiten, Zeichen- und Drucktechniken. Preis pro Bogen.

Format/cm	Best.-Nr.	€ netto	€ brutto
50 x 70	67-54639	1,42 1,21	1,70 1,45
70 x 100	67-54640	2,79 2,37	3,35 2,84



-10%

5 | Schwarzes Tonzeichenpapier

130 g/qm, durchgefärbt, säurefrei, DIN EN 71-3 zertifiziert. Mit Umweltzeichen „Blauer Engel“. Nur solange der Vorrat reicht. Preis pro Packung.

Infos siehe www.gerstaecker.at

Format	Best.-Nr.	€ netto	€ brutto
Packungen mit 100 Blatt			
DIN A4	67-54939	7,88 7,09	9,46 8,51
Packungen mit 50 Blatt			
DIN A3	67-54940	7,88 7,09	9,46 8,51



Souderpreis!

6 | Schwarzpapier

80 g/qm, mattschwarzes, säurefreies Recyclingpapier, Format 50 x 70 cm. Bestens geeignet für weißgehöhte Zeichnungen, Klapp-, Spalt- und Silhouettenarbeiten sowie Materialdruck. **Packung mit 100 Bogen.** Nur solange der Vorrat reicht. Preis pro Packung.

Best.-Nr.	€ netto	€ brutto
67-64931	16,97	20,36

1 | ETIVAL COLOR® Zeichenpapier

Farbiges, gekörntes Zeichenpapier (**160 g/qm**) mit 30 % Baumwollanteil. In der Masse gefärbt, säurefrei und äußerst lichtbeständig. Das Papier hat eine unterschiedliche Körnung auf der Vorder- und Rückseite. Sowohl für Zeichnungen mit Bleistift, Ölkreide, Pastell-, Wasser- und Acrylfarben geeignet als auch für Bastelarbeiten in der kreativen Freizeitgestaltung. Preis pro Bogen bzw. Packung und Rolle.

Bitte fügen Sie die Farb-Nr. an die Best.-Nr. an!

Format/cm	Best.-Nr.	€ netto	€ brutto
☐ Packung mit 25 Bogen			
DIN A4	67-55972/...	7,42 4,45	8,90 5,34
☐ Einzelbogen, Mindestmenge 5 Bogen,			
50 x 65	67-12814/...	0,94 0,57	1,13 0,68



Format/cm	Best.-Nr.	€ netto	€ brutto
☐ Packung mit 25 Bogen			
DIN A3	67-58657/...	14,76 8,86	17,71 10,63
☐ Rolle			
1,5mx10m	67-12813/...	44,05 26,42	52,86 31,71

(Grundpreis 1 qm: € brutto 2,11)

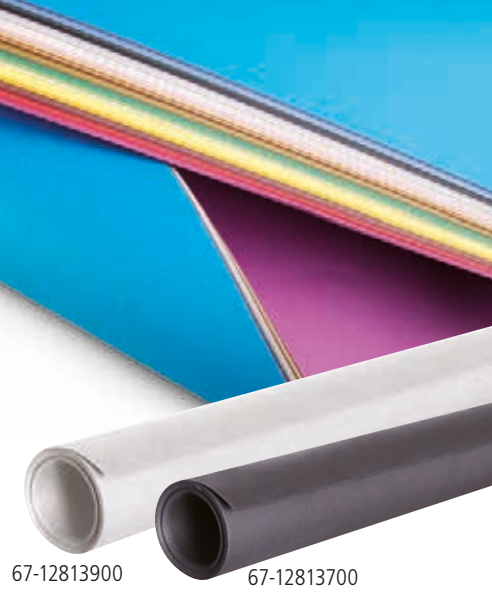

67-12813900

67-12813700

Farbskala Etival Color® Zeichenpapier

900 Weiß [A] [B] [C] [D]	820 Elfenbein [B]	710 Butterblume [B]	970 Mais [A] [B] [C]	570 Kordel [B]	910 Zitrone [B]	720 Sonnen gelb [B]	870 Lachs [B]	890 Rost [B]
730 Orange [B]	750 Rot [A] [B] [C]	610 Fuchsia [B]	640 Bordeaux [B]	740 Mohnrot [B]	930 Aurora [B]	690 Graurosa [B]	830 Dunkelrosa [B]	850 Weinrot [B]
760 Violett [B]	590 Parma [B]	800 Ultramarin [B]	790 Türkisblau [A] [B] [C]	880 Königsblau [B]	940 Azurblau [B]	980 Lavendelblau [B]	580 Hellblau [B]	630 Marineblau [B]
950 Wolkengrau [B]	920 Lindgrün [B]	840 Mandelgrün [B]	960 Apfelgrün [B]	780 Dunkelgrün [A] [B] [C]	860 Ozeangrün [B]	660 Kamel [A] [B] [C]	770 Tabakbraun [B]	560 Champagner [B]
550 Braun [B]	650 Kastanienbraun [A] [B] [C]	810 Hellgrau [B]	670 Grau [A] [B] [C]	680 Dunkelgrau [B]	620 Grau meliert [A] [B] [C]	600 Anthrazit [B]	700 Schwarz [A] [B] [C] [D]	



67-12811 Pastellfarben

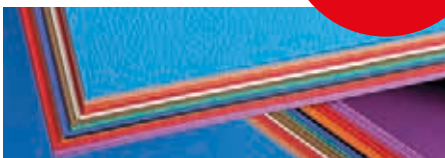

67-12810 Helle Farben



3 | ETIVAL COLOR® Tonzeichenblock

Kopfseitig geileimter Block mit farbigem Zeichenpapier (**160 g/qm**). Raue Oberfläche, säurefrei. **Inhalt: 20 Blatt in 10 kräftigen Farben.** Preis pro Block.

Format	Best.-Nr.	€ netto	€ brutto
DIN A4	67-35967	13,40 6,71	16,08 8,05



67-12808

4 | ETIVAL Color Zeichenblock Schwarz

Tiefschwarzes Zeichenpapier, **160 g/qm**. Vielseitig einsetzbar: Das Papier verfügt über eine leicht gekörnte Oberfläche auf der einen und eine raue Oberfläche auf der anderen Seite. **Erhältlich als 1-seitig geileimter Block in 2 Formaten.** Preis pro Stück.

Format	Best.-Nr.	€ netto	€ brutto
DIN A4	67-12808	9,00 4,51	10,80 5,41
DIN A3	67-12809	18,72 9,36	22,46 11,23

2 | ETIVAL COLOR® Zeichenpapier-Sortimente

Das Zeichenpapier Etival Color bieten wir Ihnen auch im Sortiment „Pastellfarben“ und „Helle Farben“ an. **Format 50 cm x 65 cm, 160 g/qm. Inhalt: 24 Bogen.** Preis pro Packung.

Enthaltene Farbtöne siehe www.gerstaecker.at

Farben	Best.-Nr.	€ netto	€ brutto
Helle Farben	67-12810 20,26	12,16	24,31 14,59
Pastellfarben	67-12811 20,26	12,16	24,31 14,59

auf
die ganze
Seite!

-15%



Bestseller

1 | Norma® PROFESSIONAL Feinste Künstler-Ölfarbe

Coloristisch ausgewogenes Sortiment aus **84 brillanten, klassischen und modernen Farbtönen** inklusive 27 hochwertigen Lasurtönen und einzigartigen Spezialtönen. Ökologisch bewusste Rezeptur, die verwendeten Pigmente garantieren höchste Ergiebigkeit sowie eine außergewöhnliche Leuchtkraft und Brillanz aller Töne. Preis pro Tube.

Bitte fügen Sie die Farb-Nr. an die Best.-Nr. an!

Inhalt	€ netto	€ brutto
☒ 35-ml-Tube , Best.-Nr. 67-24930/...		
PG 1	6,42 5,21	7,35 6,25
(Grundpreis 1 l: € brutto 178,57)		
PG 2	8,82 7,49	10,58 8,99
(Grundpreis 1 l: € brutto 256,86)		
PG 3	10,88 9,24	13,05 11,09
(Grundpreis 1 l: € brutto 316,86)		

Schmincke

Inhalt	€ netto	€ brutto
☒ 120-ml-Tube , Best.-Nr. 67-24931/...		
PG 1	15,08 12,82	18,10 15,39
(Grundpreis 1 l: € brutto 128,25)		
PG 2	21,35 18,15	25,62 21,78
(Grundpreis 1 l: € brutto 181,50)		
PG 3	26,78 22,76	32,13 27,31
(Grundpreis 1 l: € brutto 227,58)		
☒ 200-ml-Tube , Best.-Nr. 67-24932/...		
PG 1	20,49 17,42	24,59 20,90
(Grundpreis 1 l: € brutto 104,50)		
☒ 5-Liter-Eimer , Best.-Nr. 67-33332/...		
PG 1	416,80 354,28	500,16 425,13
(Grundpreis 1 l: € brutto 85,03)		

Zeichenerklärung: ★★★★★ höchste Lichtechtheit, □ lasierend, ☒ halblasierend, ▣ halbdeckend, ■ deckend, PG 1–3 Preisgruppe, ☒ 35-ml-Tube, ☒ 120-ml-Tube, ☒ 200-ml-Tube, ☒ 5-Liter-Eimer

Farbskala Künstler-Ölfarben Norma® PROFESSIONAL

116 Deckweiß ★★★★ ☒ [A] [B] [C] PG 1	110 Lasurweiß ★★★★★ ☒ [A] [B] PG 2	112 Zinkweiß ★★★★★ ▣ [A] [B] PG 2	114 Titanweiß ★★★★★ ■ [A] [B] [C] ☒ PG 1	118 Zink Titanweiß ★★★★★ ■ [A] [B] PG 1	220 Heller Ocker gebrannt ★★★★★ ■ [A] [B] [C] PG 1	222 Neapelgelb rötlich ★★★★ ▣ [A] PG 2
224 Neapelgelb dunkel ★★★★★ ■ [A] [B] PG 2	226 Neapelgelb hell ★★★★★ ■ [A] [B] PG 2	228 Chromgelbton hell ★★★★★ ■ [A] PG 3	230 Chromgelbton mittel ★★★★★ ■ [A] PG 3	232 Chromgelbton dunkel ★★★★★ ■ [A] PG 3	234 Jaune brillant ★★★★★ ▣ [A] [B] PG 1	236 Zitronengelb ★★★★ ▣ [A] [B] [C] PG 1
238 Kadmiumgelb zitron ★★★★★ ■ [A] [B] PG 3	240 Kadmiumgelb ★★★★★ ▣ [A] [B] PG 2	242 Kadmiumgelb hell ★★★★★ ■ [A] [B] PG 3	244 Kadmiumgelb dunkel ★★★★★ ■ [A] PG 3	246 Brillantgelb ★★★★★ ▣ [A] [B] PG 3	248 Indischgelb ★★★★★ ☒ [A] [B] [C] PG 1	300 Kadmiumorange ★★★★★ ■ [A] PG 3
302 Brillantorange ★★★★★ ▣ [A] [B] PG 2	304 Mohrrot ★★★★ ☒ [A] [B] PG 1	306 Zinnoberrot hell ★★★★★ ■ [A] [B] PG 2	308 Zinnoberrot dunkel ★★★★★ ▣ [A] [B] PG 2	310 Kadmiumrot hell ★★★★★ ■ [A] PG 3	312 Kadmiumrot ★★★★★ ■ [A] [B] [C] PG 1	314 Kadmiumrot dunkel ★★★★★ ■ [A] [B] PG 3
316 Krapphell ★★★★ ☒ [A] PG 2	318 Krapprot ★★★★★ ☒ [A] [B] PG 1	320 Krapp Rubin ★★★★★ ☒ [A] PG 2	342 Krappdunkel ★★★★★ ☒ [A] [B] PG 2	344 Karminrot ★★★★★ ☒ [A] [B] PG 2	346 Rubinrot ★★★★★ ☒ [A] [B] PG 1	348 Magenta ★★★★ ▣ [A] [B] PG 1
350 Kobaltviolett ★★★★★ ▣ [A] PG 3	352 Tiefviolett ★★★★★ ☒ [A] [B] PG 2	400 Indanthronblau ★★★★★ ☒ [A] PG 1	402 Ultramarinblau dunkel ★★★★ ☒ [A] [B] [C] PG 1	404 Ultramarinblau hell ★★★★ ☒ [A] [B] PG 1	406 Königsblau ★★★★★ ■ [A] [B] PG 1	408 Kobaltblau dunkel ★★★★★ ☒ [A] PG 3

-15%
auf die ganze Seite!

1 | GERSTAECKER Malmittel schnell trocknend

Für alle handelsüblichen Ölfarben, enthält Leinöl, Lösungsmittel und Trockenstoffe. Wirkt trocknungsbeschleunigend, erhöht die Lasur und den Glanz; setzt die Farbkonsistenz herab. Preis pro Flasche bzw. Kanister.

 **GEFAHR H226 H304 H335 H336 H411 EUH066**

Inhalt	Best.-Nr.	€ netto	€ brutto
250 ml	67-58002	7,98 6,78	9,57 8,14
(Grundpreis 1 l: € brutto 32,56)			
1 Liter	67-58003	17,30 14,71	20,76 17,65

2 | GERSTAECKER Malmittel langsam trocknend

Für alle handelsüblichen Ölfarben. Enthält reines Lein- und Sonnenblumenöl. Wirkt trocknungsverzögernd, erhöht die Lasur und den Glanz. Setzt die Farbkonsistenz herab. Preis pro Flasche bzw. Kanister.

 **ACHTUNG H226 H412**

Inhalt	Best.-Nr.	€ netto	€ brutto
250 ml	67-58004	7,98 6,78	9,57 8,14
(Grundpreis 1 l: € brutto 32,56)			
1 Liter	67-58005	17,30 14,71	20,76 17,65

Die ausführliche Legende zur CLP-Einstufung finden Sie auf Seite 120!



67-58002

67-58004

3 | GERSTAECKER Zwischenfirnis

Besteht aus einem nicht gilbenden Kunstharz und gereinigtem Terpentinöl, dient dazu, die trockenen Farbschichten einer Untermaalung anzufeuchten, um eine gute Verschmelzung und Verbindung der Farbtöne und Schichten zu erreichen, so dass eine Nass-in-Nass Malerei möglich ist. Trocknet innerhalb von 24 Stunden glasklar glänzend, nicht klebend aus. Er ist u. a. in Terpentinöl löslich und findet ausschließlich bei noch unfertigen Bildern Verwendung. Kein Schlussfirnis! **Erhältlich in 250-ml-Flasche und 1-Liter-Kanister.** Preis pro Flasche bzw. Kanister.

 **GEFAHR H226 H304 H335 H336 H411 EUH066**

Inhalt	Best.-Nr.	€ netto	€ brutto
250 ml	67-58006	10,49 8,93	12,59 10,71
(Grundpreis 1 l: € brutto 42,84)			
1 Liter	67-58007	21,84 18,57	26,21 22,28



67-58006

67-58008





















































































4 | GERSTAECKER Schlussfirnis

Aus nicht gilbendem Kunstharz und Testbenzin. Zum Auftragen auf vollständig getrocknete Gemälde. Erzeugt einen gleichmäßigen Glanz und bleibt mit Lösungsmitteln anlösbar. Trocknet innerhalb von 24 Stunden. Nur sehr dünn auftragen, um ein Anlösen der Malschichten zu vermeiden. Preis pro Flasche bzw. Kanister.

 **GEFAHR H226 H304 H335 H336 H411 EUH066**

Inhalt	Best.-Nr.	€ netto	€ brutto
250 ml	67-58008	10,49 8,93	12,59 10,71
(Grundpreis 1 l: € brutto 42,84)			
1 Liter	67-58009	22,60 19,21	27,12 23,05

Farbskala Künstler-Ölfarben Norma® PROFESSIONAL

 410 Kobaltblau hell ★★★★  PG 3	 412 Kobaltblauton ★★★★  PG 1	 414 Kobaltcoelinblau ★★★★  PG 3	 416 Indigo ★★★★  PG 1	 418 Preußischblau ★★★★  PG 1	 420 Phthaloblau ★★★★  PG 1	 422 Coelinblau ★★★★  PG 1
 424 Azurblau ★★★★  PG 1	 426 Kobalttürkis ★★★★  PG 3	 500 Phthalogrün ★★★★  PG 1	 502 Chromoxidgrün feurig ★★★★  PG 1	 504 Smaragdgrün ★★★★  PG 1	 506 Schweinfurter Grün ★★★★  PG 3	 508 Permanentgrün ★★★★  PG 2
 510 Permanentgelbgrün ★★★★  PG 3	 512 Olivgrün ★★★★  PG 1	 514 Saftgrün ★★★★  PG 1	 516 Chromoxidgrün stumpf ★★★★  PG 2	 518 Grüne Erde ★★★★  PG 1	 600 LICHTER OCKER natur ★★★★  PG 1	 602 Gelber Ocker ★★★★  PG 1
 604 Lasurocker ★★★★  PG 2	 606 Goldocker ★★★★  PG 1	 608 Siena natur ★★★★  PG 1	 610 Siena gebrannt ★★★★  PG 1	 612 Englischrot ★★★★  PG 1	 614 Terra rosso ★★★★  PG 1	 616 Caput mortuum ★★★★  PG 1
 618 Lasurrotbraun ★★★★  PG 1	 620 Achatbraun ★★★★  PG 1	 622 Umbra natur ★★★★  PG 1	 624 Umbra gebrannt ★★★★  PG 1	 626 Vandyckbraun ★★★★  PG 1	 700 Neutralschwarz ★★★★  PG 1	 702 Eisenoxidschwarz ★★★★  PG 1
 704 Elfenbeinschwarz ★★★★  PG 1	 706 Paynesgrau ★★★★  PG 1	 708 Warmgrau ★★★★  PG 2	 710 Kaltgrau ★★★★  PG 2	 800 Silber ★★★★  PG 2	 802 Klassikgold ★★★★  PG 2	 804 Bronze ★★★★  PG 2

-15%

auf
die ganze
Seite!

SENNELIER



1 | SENNELIER RIVE GAUCHE Ölfarbe

Seidenmatte, feine Qualität für Hobbykünstler, Studenten und anspruchsvolle Profis. Die Ölfarbe basierend auf Safloröl trocknet 2x schneller und vergilbt 2x weniger als andere Ölfarben. Einheitliche und dicke Textur, hohe Pigmentkonzentration für hohe Farbrillanz, sehr gute Lichtechtheit. Hohe Pigmentkonzentration für hohe Farbrillanz, sehr gute Lichtechtheit, 32 monopigmentierte Farben. Preis pro Stück.

Bitte fügen Sie die Farb-Nr. an die Best.-Nr. an!

Inhalt	Best.-Nr.	€ netto	€ brutto
40 ml	67-45635/...	3,35 2,85	4,02 3,42
(Grundpreis 1 l: € brutto 85,50)			
200 ml	67-45636/...	7,95 5,99	8,46 7,19
(Grundpreis 1 l: € brutto 35,95)			

2 | SENNELIER RIVE GAUCHE Ölfarben 8er-Set

Inhalt **8 Tuben á 40 ml** in Titanweiß, Primärgelb, Primärrot, Ultramarin hell, Primärblau, Saftgrün, Siena gebrannt, Elfenbeinschwarz, Preis pro Set.

* **H411**

Best.-Nr.	€ netto	€ brutto
67-55337	32,39 27,54	38,87 33,05
(Grundpreis 1 l: € brutto 103,28)		

*Nur das im Set enthaltene Titanweiß ist lt. Chemikalien-Verbots-Verordnung kennzeichnungspflichtig!
Die ausführliche Legende zur CLP-Einstufung finden Sie auf Seite 120!

Farbskala SENNELIER RIVE GAUCHE Ölfarbe

 116 Titanweiß ★★★ H411	 119 Zinkweiß ★★★ ACHTUNG H410	 501 Zitronengelb ★★★	 574 Primärgelb ★★★	 545 Zitronengelb imit. ★★★	 539 Cadmiumgelb hell imit. ★★★	 541 Cadmiumgelb mittel imit. ★★★	 543 Cadmiumgelb dunkel imit. ★★★	 517 Indisch Gelb ★★★	 252 Ockergelb ★★★
 567 Neapelgelb ★★★	 250 Fleischocker ★★★	 615 Cadmiumrot orange imit. ★★★	 641 Orange ★★★	 674 Zinnberrot ★★★	 613 Cadmiumrot hell imit. ★★★	 618 Cadmiumrot dunkel imit. ★★★	 685 Pyrrrole Rot ★★★	 686 Primärrot ★★★	 656 Naphtolrot ★★★
 635 Karmintrot ★★★	 623 Venezianisch Rot ★★★	 695 Alizarin Karmin ★★	 629 Indisch Rot ★★★	 671 Magenta ★★★	 658 Quinacridone Rosa ★★★	 905 Rotviolett perm. ★★★	 917 Dioxazin Purpur ★★★	 301 Blaugrau ★★★	 303 Kobaltblau imit. ★★★
 323 Ceruleumblau imit. ★★★	 312 Ultramarinblau ★★★	 314 Ultramarinblau Franz. ★★★	 385 Primärblau ★★★	 318 Preußischblau ★★★	 395 Anthrazit Blau ★★★	 341 Phthalo Türkis ★★★	 871 Grüngelb ★★★	 851 Goldgrün bräunlich ★★★	 819 Saftgrün ★★★
 809 Hookers Grün ★★★	 815 Chromoxydgrün ★★★	 836 Kobaltgrün ★★★	 213 Grüne Erde ★★★	 899 Tannengrün ★★★	 896 Phthalo-grün bläulich ★★★	 897 Phthalo-grün gelblich ★★★	 205 Umbra natur ★★★	 202 Umbra gebrannt ★★★	 208 Sienna natur ★★★
 211 Sienna gebrannt ★★★	 407 Van Dyck Braun ★★★	 705 Warmgrau ★★★	 703 Paynes Grau ★★★	 755 Elfenbeinschwarz ★★★	 759 Mars-schwarz ★★★	 028 Gold ★★★	 022 Bronze ★★★	 036 Kupfer ★★★	 029 Silber ★★★



-33%

SENNELIER
extra feine Künstlerfarben
& Öl-Malmittel
auf www.gerstaecker.at

Zeichenerklärung

★★★ ausgezeichnete Lichtechtheit, ★★ gute Lichtechtheit, ■ deckend, ▣ halb-transparent, □ transparent, 40 ml, 200 ml



-25%

auf die ganze Seite!

1 | SENNELIER Extra Feine Oil Sticks

Hohe Konzentration feinsten, reiner Pigmente, höchste Farbintensität sowie extrem hohe Lichtbeständigkeit. Ausgesuchte Pflanzenöle garantieren dauerhaften Schutz vor Vergilben. Ein spezielles Mineralwachs verleiht den OIL STICKS eine cremige Konsistenz. Vor dem Malen den feinen Schutzfilm auf dem Stick entfernen. Er bildet sich binnen weniger Tage nach Gebrauch neu. Die Farben trocknen innerhalb von 2 – 4 Tagen je nach Auftragsstärke und Temperatur. Preis pro Stick.

Bitte fügen Sie die Farb-Nr. an die Best.-Nr. an!

Preisgruppe € netto € brutto

Stick-Größe: Länge 130 mm x d 20 mm = 38 ml, Best.-Nr. 67-20201/...

PG 1 5,68 **4,26** ~~6,82~~ **5,11**
(Grundpreis 1 l: € brutto 134,47)

PG 2 6,57 **4,93** ~~7,88~~ **5,91**
(Grundpreis 1 l: € brutto 155,53)

PG 3 8,57 **6,42** ~~10,28~~ **7,70**
(Grundpreis 1 l: € brutto 202,63)

SENNELIER

Preisgruppe € netto € brutto

Stick-Größe: Länge 150 mm x d 30 mm = 96 ml, Best.-Nr. 67-20205/...

PG 1 12,77 **9,58** ~~15,32~~ **11,49**
(Grundpreis 1 l: € brutto 119,69)

PG 3 20,75 **15,57** ~~24,90~~ **18,68**
(Grundpreis 1 l: € brutto 194,58)

Farbskala SENNELIER OIL STICK SOLIDE

003 Farblos *** T PG 1 EUH208-27	116 Titanweiß *** O PG 1 H411 EUH208-27	136 Altweiß *** PG 1	020 Irisierendes Perlmutter *** PG 2	567 Neapelgelb *** O PG 2 EUH208-27	529 Kadmiumgelb hell *** O PG 3 EUH208-27	535 Kadmiumgelb zitron *** O PG 3 EUH208-27	573 Bismuthgelb *** PG 1	574 Primärgelb *** T PG 1 EUH208-27
548 Permanent Gelborange *** PG 2	533 Kadmiumgelb dunkel *** O PG 3 EUH208-27	687 Kadmiumorange *** O PG 3 EUH208-27	645 Chinesisches Orange *** PG 3	652 Perylen Bordeauxrot hell *** PG 1	605 Kadmiumrot hell *** O PG 3 EUH208-27	675 Zinnober ** O PG 3 EUH208-27	611 Kadmiumrot purpur *** O PG 3 EUH208-27	686 Primärrot *** T PG 1 EUH208-27
643 Saturnrot hell *** PG 2	640 Saturnrot *** PG 2	635 Karminrot ** T PG 3 EUH208-27	671 Heliospurpur *** PG 3	914 Manganviolett ** T PG 3 EUH208-27	971 Dioxazin Purpur hell *** PG 2	672 Chinacridonrot hell *** PG 1	365 Hellblau *** O PG 1 EUH208-27	323 Cölinblau *** O PG 2 EUH208-27
385 Primärblau *** O PG 1 EUH208-27	346 Chinesisches Blau *** PG 1	307 Kobaltblau *** T PG 3 EUH208-27	357 Ultramarin *** T PG 1 EUH208-27	318 Preußischblau ** T PG 2 EUH208-27	308 Indigo *** T PG 2 EUH208-27	341 Türkis bläulich *** O PG 1 EUH208-27	847 Veroneser Grün *** O PG 2 EUH208-27	863 Celadon Grün *** PG 1
871 Gelbgrün glänzend *** PG 1	833 Kobaltgrün hell ** O PG 2 EUH208-27	845 Permanent grün *** PG 3	815 Chromoxidgrün *** O PG 3 EUH208-27	253 Bleichocker *** PG 1	250 Lichtes Ocker Rosa *** O PG 1 EUH208-27	252 Gelbocker *** O PG 1 EUH208-27	208 Siena natur *** O PG 1 EUH208-27	259 Rotocker *** O PG 1 EUH208-27
438 Sepia *** T PG 1 EUH208-27	444 Goldbraun *** PG 1	499 Perylen Braun *** PG 3	407 Braun Van Dyck *** PG 1	202 Umbra gebrannt *** O PG 1 EUH208-27	707 Kaltgrau *** PG 1	701 Neutralgrau *** PG 1	705 Warmgrau *** PG 1	703 Paynes Grau *** T PG 2 EUH208-27
759 Marsschwarz *** PG 1	769 Perylen Schwarz *** PG 3	036 Kupfer *** T PG 2 EUH208-27	022 Bronze *** PG 2	029 Silber *** T PG 2 EUH208-27	028 Gold ** T PG 2 EUH208-27	502 Fluo Gelb ** PG 3	648 Fluo Orange ** PG 3	654 Fluo Rosa ** PG 3

Zeichenerklärung

895 Fluo Grün
** PG 3

*** Sehr gute Lichtechtheit, ** gute Lichtechtheit, * mittlere Lichtechtheit, ■ deckend, ▣ halb-transparent, □ transparent, T transparent, O opak, PG 1–3 Preisgruppe

Die ausführliche Legende zur CLP-Einstufung finden Sie auf Seite 120!

Jetzt 9 neue Farbtöne
in 120 ml!

-15%

-30%



1 | Schmincke Norma® BLUE Feinste wasservertmalbare Künstler-Ölfarben

Wasservertmalbar, umweltbewusst, vegan: 48 hochwertige brillante Künstler-Ölfarben mit buttrig-pastoser Konsistenz und charakteristischer Werkspur. Unkompliziert in der Anwendung, leicht zu reinigen. Erlaubt ein nahezu geruchloses Malen. Ohne Lösemittel und Konservierungsmittel. Mit hochwertigen pflanzlichen Ölen rezeptiert, höchstpigmentiert und höchstlichtecht. Preis pro Tube.

Bitte fügen Sie die Farb-Nr. an die Best.-Nr. an!

Inhalt	€ netto	€ brutto
35-ml-Tube, Best.-Nr. 67-63460/...		
PG 1	6,26 5,32	7,51 6,38
(Grundpreis 1 l: € brutto 182,29)		
PG 2	8,81 7,48	10,57 8,98
(Grundpreis 1 l: € brutto 256,57)		
PG 3	10,92 9,28	13,10 11,13
(Grundpreis 1 l: € brutto 318,00)		
120-ml-Tube, Best.-Nr. 67-63461/...		
PG 1	15,30 13,01	18,36 15,61
(Grundpreis 1 l: € brutto 130,08)		
PG 3	27,08 23,02	32,49 27,62
(Grundpreis 1 l: € brutto 230,17)		

2 | FABRIANO® „Tela“ Ölmalpapier

Die einzigartige Oberfläche bietet eine leinenartige Struktur. Das Papier (300 g/qm) ist an der Oberfläche sowie innen verleimt und überzeugt durch eine ideale Saugfähigkeit für Ölfarben. Säurefrei und alterungsbeständig. **Lieferbar als Block, Bogenware oder Rolle.** Preis pro Block, Bogenware bzw. Rolle.

Format/cm	Best.-Nr.	€ netto	€ brutto
Bogenware, Mindestmenge 5			
50 x 65	67-11999	1,67 1,17	2,01 1,40
Rolle			
1,50 m x 10 m**	67-13444	85,71 59,99	102,85 71,99
(Grundpreis 1 qm: € brutto 4,80)			



67-17883

FABRIANO

Format/cm	Best.-Nr.	€ netto	€ brutto
Block mit 10 Blatt			
18 x 24	67-17881	6,34 4,44	7,61 5,33
24 x 32	67-17882	9,55 6,68	11,46 8,02
30 x 40	67-17883	13,88 9,72	16,66 11,66
36 x 48	67-17884	18,06 12,64	21,67 15,17
42 x 56	67-17885	24,36 17,05	29,23 20,46

Farbskala Schmincke Norma® BLUE Feinste wasservertmalbare Künstler-Ölfarben

114 Titanweiß ★★★★★ [A] [B] PG 1	120 Mischweiß ★★★★★ [A] PG 1	220 Heller Ocker gebrannt ★★★★★ [A] PG 1	226 Neapelgelb hell ★★★★★ [A] PG 2	236 Zitronengelb ★★★★★ [A] [B] PG 1	237 Kadmiungelb- ton zitron ★★★★★ [A] PG 3	239 Kadmiungelb- ton hell ★★★★★ [A] [B] PG 3	241 Kadmiungelb- ton mittel ★★★★★ [A] PG 3	243 Kadmiungelb- ton dunkel ★★★★★ [A] PG 3
248 Indischgelb ★★★★★ [A] PG 1	301 Kadmiuro- rangeton ★★★★★ [A] PG 3	304 Mohnrot ★★★★ [A] PG 1	306 Zinnoberrot hell ★★★★★ [A] PG 2	309 Kadmiurot- ton hell ★★★★★ [A] PG 3	311 Kadmiurot- ton mittel ★★★★★ [A] [B] PG 3	313 Kadmiurot- ton dunkel ★★★★★ [A] PG 3	318 Krapprot ★★★★ [A] PG 1	342 Krappdunkel ★★★★ [A] PG 2
346 Rubinrot ★★★★★ [A] PG 1	348 Magenta ★★★★ [A] [B] PG 1	352 Tiefviolett ★★★★ [A] PG 2	402 Ultramarinblau dunkel ★★★★ [A] [B] PG 1	404 Ultramarinblau hell ★★★★ [A] PG 1	406 Königsblau ★★★★ [A] PG 1	407 Kobaltblauton dunkel ★★★★ [A] PG 3	416 Indigo ★★★★ [A] PG 2	418 Preußischblau ★★★★ [A] PG 1
420 Phthaloblau ★★★★★ [A] PG 1	422 Coelinblau ★★★★★ [A] PG 1	424 Azurblau ★★★★★ [A] PG 1	425 Kobalttür- kiston ★★★★ [A] [B] PG 3	500 Phthalogrün ★★★★★ [A] PG 1	502 Chromoxid- grün feurig ★★★★ [A] PG 2	508 Permanent- grün ★★★★★ [A] PG 2	510 Permanent- gelbgrün ★★★★★ [A] PG 2	512 Olivgrün ★★★★★ [A] PG 1
514 Saftgrün ★★★★★ [A] PG 1	519 Natürl. Grüne Erde ★★★★ [A] [B] PG 1	600 Natürl. Lichter Ocker ★★★★★ [A] PG 1	602 Gelber Ocker ★★★★★ [A] PG 1	610 Natürl. Siena gebrannt ★★★★★ [A] [B] PG 1	622 Natürl. Umbra ★★★★★ [A] PG 1	624 Natürl. Umbra gebrannt ★★★★★ [A] PG 1	626 Vandyckbraun ★★★★★ [A] PG 1	700 Neut- ralschwarz ★★★★★ [A] [B] PG 1
705 Mine- ralschwarz ★★★★★ [A] PG 2	706 Paynesgrau ★★★★★ [A] PG 1	802 Klassikgold ★★★★★ [A] PG 2						

Zeichenerklärung

★★★★ sehr gute Lichtechtheit, ★★★★★ höchste Lichtechtheit, □ lasierend, ▫ halblasierend, ▨ halbdeckend, ■ deckend, PG 1-3 Preisgruppe, [A] 35 ml, [B] 120 ml, **NEU** Jetzt auch in 120 ml

Bestseller

-33%

**1 | DALER-ROWNEY
Feine Georgian Ölfarbe**

Sehr preisgünstige Ölfarben von hervorragender Qualität, die hohen Ansprüchen gerecht werden. Die Farbskala ist auf beständigen, organischen Pigmenten aufgebaut, die sorgfältig ausgewählt wurden. Feine Georgian-Ölfarbe hat bezüglich Haltbarkeit, Zuverlässigkeit, Lichtbeständigkeit und Verarbeitung einen bemerkenswert hohen Standard. Die Farbskala umfasst **58 Farbtöne**, lieferbar in **38-ml und 225-ml-Tuben**. Preis pro Tube.

Bitte fügen Sie Farb-Nr. an die jeweilige Best.-Nr. an!

Inhalt	Best.-Nr.	€ netto	€ brutto
☐ 38 ml	67-20218/...	3,00 2,01	3,60 2,41
(Grundpreis 1 l: € brutto 63,42)			
☒ 225 ml	67-20225/...	9,92 6,65	11,90 7,98
(Grundpreis 1 l: € brutto 35,47)			



-25%

-25%

**3 | DALER-ROWNEY Georgian Serie 63
Rotmarderpinsel, Schlepper**

Ölmalpinsel mit extra langem Pinselhaar. Feines widerstandsfähiges Rotmarderhaar sorgt für einen präziser Pinselfrich und eine sehr gute Farbaufnahme. Zum Aufbringen von Zierlinien, schmalen Streifen sowie für besonders lange Linien. Weitere Eigenschaften wie oben beschrieben. Preis pro Pinsel.

Größe	Best.-Nr.	€ netto	€ brutto
5/0	67-83746	7,03 5,28	8,44 6,33
1	67-83747	7,03 5,28	8,44 6,33
2	67-83748	7,03 5,28	8,44 6,33
3	67-83749	7,03 5,28	8,44 6,33



-25%

DALER-ROWNEY Georgian
Rotmarderpinsel und Borstenpinsel
auf www.gerstaecker.at

**2 | DALER-ROWNEY Georgian
Borstenpinsel Serie 84, Fächerpinsel**

Belastbarer, robuster und langlebiger Fächerpinsel für die Ölmalerei mit extra feinen Chungking-Schweineborsten. Lange, schwarz-rot lackierte Stiele mit Silberzwinge. Ideal für natürliche Darstellungen und perfekte Farbübergänge. Preis pro Pinsel.

Größe	Best.-Nr.	€ netto	€ brutto
2	67-83780	4,08 3,07	4,90 3,68
4	67-83781	4,08 3,07	4,90 3,68
6	67-83782	4,08 3,07	4,90 3,68

Farbskala DALER-ROWNEY Feine Georgian Ölfarbe

003 Unter- malweiß *** ■ ▲ □ H412	009 Titan- weiß *** ■ ▲ □ H411	001 Zink- weiß *** ■ ▲ □ ACHTUNG H410	007 Mischweiß *** ■ ▲ □ H412	635 Neapel- gelb *** ■ ▲ □	651 Zitronen- gelb *** □ ▲ □	617 Kadmi- umgelb hell (imit.) *** □ ▲ □	627 Primär- Gelb *** □ ▲ □	620 Kadmi- umgelb *** ■ ▲ □	616 Kadmi- umgelb (imit.) *** □ ▲ □	618 Kadmi- umgelb dunkel (imit.) *** □ ▲ □
619 Kadmi- umorange (imit.) *** □ ▲ □	628 Pyrrolo- range *** ■ ▲ □	588 Zinnober (imit.) *** □ ▲ □	505 Kadmi- umrot hell (imit.) *** □ ▲ □	503 Kadmi- umrot *** ■ ▲ □	502 Kadmi- umrot (imit.) *** ■ ▲ □	504 Kadmi- umrot dunkel (imit.) *** □ ▲ □	571 Schar- lachlack *** □ ▲ □	515 Alizarin- armesin *** □ ▲ □	512 Pyrrolot *** ■ ▲ □	561 Krapplack Rosa *** □ ▲ □
531 Brillant Rosa *** ■ ▲ □	409 Magenta (Primär-Rot) *** □ ▲ □	406 Kobaltvio- lett (imit.) *** ■ ▲ □	413 Perma- nent Mauve *** □ ▲ □	442 Violett gräulich *** ■ ▲ □	133 Blau gräulich *** ■ ▲ □	128 Hellblau *** ■ ▲ □	112 Coelin- blau *** ■ ▲ □	113 Coelin- blau (imit.) *** ■ ▲ □	123 Franz. Ultramarin *** ■ ▲ □	137 Perma- nentblau *** ■ ▲ □
110 Kobalt- blau *** ■ ▲ □	111 Kobalt- blau (imit.) *** □ ▲ □	142 Cyan (Primär-Blau) *** □ ▲ □	135 Preußisch- blau *** □ ▲ □	361 Phtha- logrün *** □ ▲ □	352 Hooker's Grün *** □ ▲ □	382 Chom- oxidgrün (imit.) *** □ ▲ □	338 Smaragd- grün (imit.) *** □ ▲ □	375 Saftgrün *** ■ ▲ □	379 Grüne Erde (imit.) *** ■ ▲ □	388 Gelbgrün *** ■ ▲ □
347 Perma- nentgrün hell *** ■ ▲ □	663 Lichter Ocker *** ■ ▲ □	667 Siena natur *** □ ▲ □	024 Beige *** ■ ▲ □	577 Pfirsich Rosa *** ■ ▲ □	583 Venezian- schrot *** ■ ▲ □	523 Indischrot *** ■ ▲ □	221 Siena gebrannt *** □ ▲ □	247 Umbra natur *** □ ▲ □	223 Umbra gebrannt *** ■ ▲ □	264 Vandyck- braun (imit.) *** ■ ▲ □
065 Paynes- grau *** ■ ▲ □	034 Elfenbein- schwarz *** ■ ▲ □	035 Lampen- schwarz *** ■ ▲ □								

Zeichenerklärung

*** Permanent
 ** Normal Permanent
 * deckend

■ halbdeckend
 □ transparent

☒ 225 ml
 ☐ 38 ml

Die ausführliche Legende zur CLP-Einstufung finden Sie auf Seite 120!



-10%



67-57950

**1 | GOLDEN
Color Pouring Medium Gloss & Matte**

Für nahezu opake, glänzende und ebene Farboberflächen. Die Farbtöne vermischen sich nicht, sondern verlaufen, der angewandten Pouring-Technik entsprechend, miteinander. Reduziert Rissbildung in Lacken, Güssen und anderen dünnen, gießbaren Farbaufträgen. Mischverhältnis etwa 10:1 (Pouring Medium zu Acrylfarbe). **Erhältlich in 4 Gebindegrößen.** Preis pro Gebinde.

Inhalt	Best.-Nr.	€ netto	€ brutto
237 ml	67-57950	15,49 13,68	18,23 16,41
(Grundpreis 1 l: € brutto 69,24)			
473 ml	67-57951	26,14 23,53	31,37 28,24
(Grundpreis 1 l: € brutto 59,70)			
946 ml	67-57952	37,92 34,13	45,51 40,96
(Grundpreis 1 l: € brutto 43,30)			
3,78 L	67-57953	96,42 86,78	115,70 104,14
(Grundpreis 1 l: € brutto 27,55)			



67-78736

-10%

2 | GOLDEN Crackle Paste

Dicke, opake spröde Modellierpaste. Erzeugt während des Trocknens Risse. Je nach Dicke des Auftrags und bedingt durch Umgebungsfaktoren (feucht, trocken, warm, kalt) können die Größe und Tiefe der Risse variieren. **Erhältlich im 236-ml-, 473-ml- und 946-ml-Gebinde.** Preis pro Dose.

Inhalt	Best.-Nr.	€ netto	€ brutto
236 ml	67-78736	16,03 14,42	19,23 17,30
(Grundpreis 1 l: € brutto 73,31)			
473 ml	67-78915	27,31 24,58	32,77 29,50
(Grundpreis 1 l: € brutto 62,37)			
946 ml	67-78916	39,77 35,79	47,72 42,95
(Grundpreis 1 l: € brutto 45,40)			

Alle 140 Farbtöne und Gebindegrößen

Farbskala GOLDEN ACRYLICS Heavy Body

275 Phthalogrün Gelbton 1 <input checked="" type="checkbox"/> PG 4	371 Titan Grün hell 1 <input type="checkbox"/> PG 1	250 Permanentgrün hell 2 <input checked="" type="checkbox"/> PG 4	142 Kobaltgrün 1 <input checked="" type="checkbox"/> PG 4	195 Jenkinsgrün 1 <input checked="" type="checkbox"/> PG 7	461 Hist. Saftgrün Farbtone 1 <input checked="" type="checkbox"/> PG 4	558 Hellgrün (Blauton) 2 <input checked="" type="checkbox"/> PG 3	560 Hellgrün (Gelbton) 2 <input checked="" type="checkbox"/> PG 3
170 Grüngold 2 <input checked="" type="checkbox"/> PG 7	370 Beige 1 <input checked="" type="checkbox"/> PG 1	386 Eisenoxidgelb transparent 1 <input type="checkbox"/> PG 3	340 Sienna natur 1 <input checked="" type="checkbox"/> PG 1	385 Eisenoxidrot transparent 1 <input type="checkbox"/> PG 3	360 Oxidrot 1 <input checked="" type="checkbox"/> PG 1	405 Violettoxid 1 <input checked="" type="checkbox"/> PG 1	020 Sienna gebrannt 1 <input checked="" type="checkbox"/> PG 1
383 Eisenoxidbraun transparent 1 <input checked="" type="checkbox"/> PG 3	030 Umbra gebrannt 1 <input checked="" type="checkbox"/> PG 1	350 Umbra natur 1 <input checked="" type="checkbox"/> PG 1	040 Carbonschwarz 1 <input checked="" type="checkbox"/> PG 1	240 Paynesgrau 1 <input checked="" type="checkbox"/> PG 2	160 Graphitgrau 1 <input checked="" type="checkbox"/> PG 2	444 Neutralgrau N4 1 <input checked="" type="checkbox"/> PG 1	446 Neutralgrau N6 1 <input checked="" type="checkbox"/> PG 1
448 Neutralgrau N8 1 <input checked="" type="checkbox"/> PG 1	617 Kupfer hell irisierend (grob) 1 <input checked="" type="checkbox"/> PG 8	614 Kupfer irisierend (grob) 1 <input checked="" type="checkbox"/> PG 8	613 Bronze irisierend (fein) 1 <input checked="" type="checkbox"/> PG 7	618 Gold irisierend (grob) 1 <input checked="" type="checkbox"/> PG 6	612 Glanzgold irisierend (fein) 1 <input checked="" type="checkbox"/> PG 7	620 Tiefgold irisierend (fein) 1 <input checked="" type="checkbox"/> PG 7	621 Perlmutter irisierend (grob) 1 <input checked="" type="checkbox"/> PG 4
622 Perlmutter irisierend (fein) 1 <input checked="" type="checkbox"/> PG 4	623 Silber irisierend (fein) 1 <input checked="" type="checkbox"/> PG 5	611 Edelstahl irisierend (fein) 1 <input checked="" type="checkbox"/> PG 5	606 Interferenz Orange (fein) 1 <input type="checkbox"/> PG 7	608 Interferenz Rot (fein) 1 <input type="checkbox"/> PG 7	609 Interferenz Violett (fein) 1 <input type="checkbox"/> PG 7	601 Interferenz Blau (fein) 1 <input type="checkbox"/> PG 7	605 Interferenz Grün (fein) 1 <input type="checkbox"/> PG 7
603 Interferenz Gold (fein) 1 <input type="checkbox"/> PG 7							

Zeichenerklärung

- | | | | | |
|-------------------------------------|--------------------------|-------------------------------------|------------------|--------------------|
| 1 | exzellente Lichtechtheit | <input checked="" type="checkbox"/> | halb deckend | PG 1–9 Preisgruppe |
| 2 | sehr gut Lichtechtheit | <input checked="" type="checkbox"/> | halb transparent | |
| <input checked="" type="checkbox"/> | deckend | <input type="checkbox"/> | transparent | |



-10%

GOLDEN
ARTIST COLORS

1 | GOLDEN ACRYLICS Heavy Body

Die GOLDEN ACRYLICS Heavy Body Acrylfarbe ist für eine außerordentliche weiche und dicke Konsistenz bekannt. Sie umfasst das größte Sortiment an einzigartigen reinen Pigmenten in einer 100-prozentigen Acrylemulsion. Alle Farben bieten eine hervorragende Permanenz und Lichtechtheit. Preis pro Stück.

Bitte fügen Sie die Farb-Nr. an die Best.-Nr. an!

Inhalt	€ netto	€ brutto
<input type="checkbox"/> 59-ml-Tube, Best.-Nr. 67-78665/...		
PG 1	9,93 8,93	11,91 10,72
(Grundpreis 1 l: € brutto 181,69)		
PG 2	10,62 9,56	12,74 11,47
(Grundpreis 1 l: € brutto 194,41)		
PG 3	11,52 10,37	13,83 12,44
(Grundpreis 1 l: € brutto 210,85)		
PG 4	12,54 11,28	15,05 13,54
(Grundpreis 1 l: € brutto 229,49)		
PG 5	13,60 12,23	16,32 14,68
(Grundpreis 1 l: € brutto 248,81)		
PG 6	15,42 13,88	18,50 16,66
(Grundpreis 1 l: € brutto 282,37)		
PG 7	17,25 15,53	20,70 18,64
(Grundpreis 1 l: € brutto 315,93)		
PG 8	19,36 17,42	23,23 20,91
(Grundpreis 1 l: € brutto 354,41)		
PG 9	21,43 19,29	25,72 23,15
(Grundpreis 1 l: € brutto 392,37)		

Inhalt	€ netto	€ brutto
<input type="checkbox"/> 148-ml-Tube, Best.-Nr. 67-32148/...		
PG 1	17,96 16,16	21,55 19,39
(Grundpreis 1 l: € brutto 131,05)		
PG 2	19,61 17,65	23,53 21,18
(Grundpreis 1 l: € brutto 143,09)		
PG 3	21,12 19,01	25,34 22,81
(Grundpreis 1 l: € brutto 154,09)		
PG 4	22,85 20,56	27,42 24,68
(Grundpreis 1 l: € brutto 166,74)		
PG 5	26,87 24,18	32,24 29,02
(Grundpreis 1 l: € brutto 196,05)		
PG 6	30,25 27,22	36,30 32,67
(Grundpreis 1 l: € brutto 220,74)		
PG 7	34,33 30,90	41,20 37,08
(Grundpreis 1 l: € brutto 250,54)		
PG 8	38,30 34,47	45,96 41,36
(Grundpreis 1 l: € brutto 279,49)		
PG 9	42,53 38,27	51,03 45,93
(Grundpreis 1 l: € brutto 310,32)		

online auf www.gerstaecker.at

Farbskala GOLDEN ACRYLICS Heavy Body

380 Titanweiß 1 <input checked="" type="checkbox"/> PG 1	415 Zinkweiß 1 <input type="checkbox"/> PG 1	375 Titangelb 1 <input checked="" type="checkbox"/> PG 1	574 Bismuth Gelb hell 1 <input type="checkbox"/> PG 4	007 Bismuth Vanadiumgelb 1 <input checked="" type="checkbox"/> PG 9	530 Primärgelb 2 <input type="checkbox"/> PG 2	191 Hansangelb deckend 1 <input checked="" type="checkbox"/> PG 4	008 Benzimidazolone Gelb mittel 1 <input checked="" type="checkbox"/> PG 3
554 Kadmiumgelb mittel Farbtön 2 <input checked="" type="checkbox"/> PG 4	147 Diarylgelb 1 <input type="checkbox"/> PG 6	225 Nickelazogelb 1 <input type="checkbox"/> PG 6	455 Hist. Indischgelb 1 <input type="checkbox"/> PG 4	403 Orange bräunlich 1 <input checked="" type="checkbox"/> PG 8	575 Orange hell 1 <input type="checkbox"/> PG 4	301 Quinacridon-Nickelazogold 1 <input type="checkbox"/> PG 7	090 C.P. Kadmiumrot hell 1 <input checked="" type="checkbox"/> PG 9
277 Pyrrrolrot 1 <input checked="" type="checkbox"/> PG 8	552 Kadmiumrot mittel Farbtön 2 <input checked="" type="checkbox"/> PG 4	510 Primärrotpurpur 1 <input checked="" type="checkbox"/> PG 6	562 Magenta hell 2 <input checked="" type="checkbox"/> PG 2	220 Naphtholrot mittel 2 <input checked="" type="checkbox"/> PG 5	310 Quinacridonrot 1 <input type="checkbox"/> PG 6	252 Permanent kastanienbraun 1 <input checked="" type="checkbox"/> PG 7	305 Quinacridon-Magenta 1 <input type="checkbox"/> PG 7
570 Magenta mittel 1 <input checked="" type="checkbox"/> PG 6	330 Quinacridonviolett 1 <input checked="" type="checkbox"/> PG 6	253 Permanentviolett dunkel 1 <input checked="" type="checkbox"/> PG 7	465 Hist. Kobaltviolett 2 <input checked="" type="checkbox"/> PG 3	576 Titan Mars hell 1 <input type="checkbox"/> PG 1	573 Titan Violet hell 1 <input type="checkbox"/> PG 1	572 Violett mittel 2 <input checked="" type="checkbox"/> PG 6	401 Ultramarinviolett 1 <input type="checkbox"/> PG 4
150 Dioxazin-Violett 2 <input checked="" type="checkbox"/> PG 6	467 Hist. Smaltblau Farbtön 2 <input type="checkbox"/> PG 1	400 Ultramarinblau 1 <input type="checkbox"/> PG 2	566 Ultramarinblau hell 1 <input checked="" type="checkbox"/> PG 2	140 Kobaltblau 1 <input checked="" type="checkbox"/> PG 8	460 Hist. Preußischblau 2 <input checked="" type="checkbox"/> PG 4	500 Primärcyan 1 <input checked="" type="checkbox"/> PG 2	051 Cölinblau dunkel 1 <input checked="" type="checkbox"/> PG 9
457 Hist. Manganseblau 1 <input type="checkbox"/> PG 1	145 Kobalt Blaugrün PG 7	564 Phthalotürkis hell 1 <input checked="" type="checkbox"/> PG 3	390 Phthalotürkis 1 <input checked="" type="checkbox"/> PG 4	144 Kobalttürkis 1 <input checked="" type="checkbox"/> PG 8	270 Phthalogrün Blautön 1 <input checked="" type="checkbox"/> PG 4	577 Phthaloblau hell 1 <input type="checkbox"/> PG 1	578 Phthalogrün hell PG 1



-20%

WINSOR & NEWTON
GALERIA ACRYLIC
auf www.gerstaecker.at

GOLDEN
ARTIST COLORS



-10%



1 | GOLDEN ACRYLICS Heavy Body Sets

Eigenschaften wie nebenstehend beschrieben. Erhältlich in 3 verschiedenen Sets. Preis pro Set. Inhalt siehe www.gerstaecker.at

Best.-Nr.	€ netto	€ brutto
Intro-Set, 6 x 22 ml		
67-66813	27,37 24,63	32,84 29,56
(Grundpreis 1 l: € brutto 223,91)		

Best.-Nr.	€ netto	€ brutto
Essentials-Set, 6 x 59 ml		
67-66814	51,83 46,65	62,20 55,98
(Grundpreis 1 l: € brutto 158,14)		
Mixing-Set, 12 x 22 ml + 1 x 59 ml		
Gloss Glazing Liquid Medium		
67-66815	55,20 49,68	66,24 59,62
(Grundpreis 1 l: € brutto 184,57)		

Gerstaecker



-15%

2 | 67-58543

2 | GERSTAECKER Krakelie-Paste

Gebrauchsfertige, feine, weiße, stark saugende Acrylpaste für Krakelees. Kann mit (max. 30 %) Acrylfarbe eingefärbt oder nach Trocknung übermalt werden. Als Untergrund eignen sich fettfreie, feste und starre Materialien. Preis pro Stück.

EUH208-29

Inhalt	Best.-Nr.	€ netto	€ brutto
500 ml	67-58541	14,76 9,99	14,11 11,99
(Grundpreis 1 l: € brutto 23,98)			
1 Liter	67-58542	19,32 16,42	23,18 19,70
2 Liter	67-58543	30,24 25,71	36,29 30,85
(Grundpreis 1 l: € brutto 15,42)			



-15%

3 | 67-58011

3 | GERSTAECKER Krakelie-Lack

Reißlack auf Wasserbasis für Acrylfarben zur künstlichen Alterung von Farbaufträgen. Haftet auf fast allen Untergründen, z. B. Keramik, Glas, Holz, Karton und Farbaufstrichen. Preis pro Flasche.

EUH208-108

Inhalt	Best.-Nr.	€ netto	€ brutto
250 ml	67-58011	7,38 6,28	8,86 7,53
(Grundpreis 1 l: € brutto 30,12)			
1 Liter	67-58012	19,66 16,71	23,59 20,05

Die ausführliche Legende zur CLP-Einstufung finden Sie auf Seite 120!

Bestseller



Bis zu -20%

4 | 67-21031

4 | GERSTAECKER Grundierweiß

Hervorragende Qualität zur Grundierung von festen und textilen Malgründen für die Öl-, Acryl-, Tempera- und Gouachemalerei. Eigenschaften: haftet sehr gut, ist deckend, wasserfest auftrocknend, mit Wasser verdünnbar, nicht gilbend, lösungsmittelfrei. Preis pro Gebinde.

EUH208-131

Inhalt	Best.-Nr.	€ netto	€ brutto
1 Liter	67-21031	16,97 13,58	20,36 16,29
2,5 Liter	67-21032	28,00 25,20	33,60 30,24
(Grundpreis 1 l: € brutto 12,10)			
5 Liter	67-21033	50,92 45,82	61,10 54,99
(Grundpreis 1 l: € brutto 11,00)			

1 | Talens AMSTERDAM Acrylfarbe „Standard Series“

100%-iges Acrylat. Ideal für Wandbemalungen im Freien sowie auf allen fettfreien Untergründen. Lässt sich leicht ausstreichen, wasserverdünnbar und somit auch sehr gut für Transparenttechniken geeignet. Hohe bis sehr hohe Lichtechtheit und gute Haltbarkeit. Preis pro Gebindegröße.

Bitte fügen Sie die Farb-Nr. an die Best.-Nr. an!

Inhalt	€ netto	€ brutto
120-ml-Tube , Best.-Nr. 67-20928/...		
PG 1	4,77 3,82	5,72 4,58
(Grundpreis 1 l: € brutto 38,17)		
PG 2	5,54 4,42	6,65 5,31
(Grundpreis 1 l: € brutto 44,25)		
250-ml-Tube , Best.-Nr. 67-20925/...		
PG 1	7,72 6,17	9,26 7,40
(Grundpreis 1 l: € brutto 29,60)		
PG 2	8,98 7,18	10,78 8,62
(Grundpreis 1 l: € brutto 34,48)		
500-ml-Flasche , Best.-Nr. 67-20926/...		
PG 1	12,56 10,04	15,07 12,05
(Grundpreis 1 l: € brutto 24,10)		
PG 2	14,66 11,73	17,59 14,07
(Grundpreis 1 l: € brutto 28,14)		



Zeichenerklärung

+++	minimal 100 Jahre lichtecht bei Museumsbedingungen	<input type="checkbox"/>	transparent	<input type="checkbox"/>	20-ml-Tube
++	25-100 Jahre lichtecht bei Museumsbedingungen	<input checked="" type="checkbox"/>	halbtransparent	<input type="checkbox"/>	120-ml-Tube
+	0-10 Jahre lichtecht bei Museumsbedingungen	<input checked="" type="checkbox"/>	halbdeckend	<input type="checkbox"/>	250-ml-Tube
°		<input checked="" type="checkbox"/>	deckend	<input type="checkbox"/>	500-ml-Flasche
		PG 1,2	Preisgruppe	<input type="checkbox"/>	1-Liter-Flasche
				<input type="checkbox"/>	2,5-Liter-Eimer

Farbskala AMSTERDAM Acrylfarbe

104 Zinkweiß +++ <input checked="" type="checkbox"/> PG 1	105 Titanweiß +++ <input checked="" type="checkbox"/> PG 1	289 Titaniumbuff hell +++ <input checked="" type="checkbox"/> PG 1	290 Titaniumbuff dunkel +++ <input checked="" type="checkbox"/> PG 1	282 Neapelgelb grün +++ <input checked="" type="checkbox"/> PG 1	222 Neapelgelb hell +++ <input checked="" type="checkbox"/> PG 1	223 Neapelgelb dunkel +++ <input checked="" type="checkbox"/> PG 1	292 Neapelgelb rot hell +++ <input checked="" type="checkbox"/> PG 1	224 Neapelgelb rot +++ <input checked="" type="checkbox"/> PG 1	274 Nickeltangelb +++ <input checked="" type="checkbox"/> PG 1
243 Grüngelb +++ <input checked="" type="checkbox"/> PG 1	267 Azogelb zitron ++ <input checked="" type="checkbox"/> PG 1	275 Primärgelb ++ <input checked="" type="checkbox"/> PG 1	268 Azogelb hell +++ <input checked="" type="checkbox"/> PG 1	272 Transparentgelb mittel +++ <input type="checkbox"/> PG 1	269 Azogelb mittel ++ <input checked="" type="checkbox"/> PG 1	270 Azogelb dunkel ++ <input checked="" type="checkbox"/> PG 1	253 Goldgelb ++ <input checked="" type="checkbox"/> PG 1	276 Azo-Orange ++ <input checked="" type="checkbox"/> PG 1	311 Zinnober ++ <input checked="" type="checkbox"/> PG 1
398 Naphtholrot hell ++ <input checked="" type="checkbox"/> PG 1	396 Naphtholrot mittel +++ <input checked="" type="checkbox"/> PG 1	317 Transparentrot mittel +++ <input type="checkbox"/> PG 1	315 Pyrrolrot +++ <input checked="" type="checkbox"/> PG 1	399 Naphtholrot dunkel ++ <input checked="" type="checkbox"/> PG 1	318 Karmin ++ <input checked="" type="checkbox"/> PG 1	344 Caputmortuum violett +++ <input checked="" type="checkbox"/> PG 1	369 Primärmagenta +++ <input type="checkbox"/> PG 1	348 Permanentrot Purpur +++ <input checked="" type="checkbox"/> PG 1	366 Chinacridonrosa +++ <input checked="" type="checkbox"/> PG 1
316 Venezianischrosa ++ <input checked="" type="checkbox"/> PG 1	330 Persischrosa +++ <input checked="" type="checkbox"/> PG 1	361 Hellrosa +++ <input checked="" type="checkbox"/> PG 1	385 Chinacridonrosa hell +++ <input checked="" type="checkbox"/> PG 1	577 Permanentrotviolett hell +++ <input checked="" type="checkbox"/> PG 1	567 Permanentrotviolett +++ <input type="checkbox"/> PG 1	568 Permanentblauviolett +++ <input checked="" type="checkbox"/> PG 1	507 Ultramarinviolett +++ <input checked="" type="checkbox"/> PG 1	519 Ultramarinviolett hell +++ <input checked="" type="checkbox"/> PG 1	562 Graublau +++ <input checked="" type="checkbox"/> PG 1
504 Ultramarin +++ <input type="checkbox"/> PG 1	512 Kobaltblau (Ultramarin) +++ <input checked="" type="checkbox"/> PG 1	572 Primärcyan +++ <input checked="" type="checkbox"/> PG 1	570 Phthaloblau +++ <input type="checkbox"/> PG 1	582 Manganblau Phthalo +++ <input checked="" type="checkbox"/> PG 1	517 Königsblau +++ <input checked="" type="checkbox"/> PG 1	564 Brillantblau +++ <input checked="" type="checkbox"/> PG 1	551 Himmelblau hell +++ <input checked="" type="checkbox"/> PG 1	566 Preußischblau Phthalo +++ <input checked="" type="checkbox"/> PG 1	522 Türkisblau +++ <input checked="" type="checkbox"/> PG 1
557 Grünblau +++ <input type="checkbox"/> PG 1	661 Türkisgrün +++ <input checked="" type="checkbox"/> PG 1	617 Gelbgrün +++ <input checked="" type="checkbox"/> PG 1	605 Brillantgrün +++ <input checked="" type="checkbox"/> PG 1	618 Permanentgrün hell +++ <input checked="" type="checkbox"/> PG 1	615 Paul Veronese grün +++ <input checked="" type="checkbox"/> PG 1	619 Permanentgrün dunkel +++ <input checked="" type="checkbox"/> PG 1	675 Phthalogrün +++ <input type="checkbox"/> PG 1	621 Olivgrün hell +++ <input checked="" type="checkbox"/> PG 1	622 Olivgrün dunkel +++ <input checked="" type="checkbox"/> PG 1
623 Saftgrün +++ <input type="checkbox"/> PG 1	227 Gelber Ocker +++ <input checked="" type="checkbox"/> PG 1	231 Goldocker +++ <input checked="" type="checkbox"/> PG 1	234 Siena natur +++ <input checked="" type="checkbox"/> PG 1	411 Siena gebrannt +++ <input checked="" type="checkbox"/> PG 1	408 Umbra Natur +++ <input checked="" type="checkbox"/> PG 1	409 Umbra gebrannt +++ <input checked="" type="checkbox"/> PG 1	403 Vandyckbraun +++ <input checked="" type="checkbox"/> PG 1	718 Warmgrau +++ <input checked="" type="checkbox"/> PG 1	710 Neutralgrau +++ <input checked="" type="checkbox"/> PG 1
708 Paynesgrau +++ <input checked="" type="checkbox"/> PG 1	702 Lampenschwarz +++ <input checked="" type="checkbox"/> PG 1	735 Oxid-schwarz +++ <input checked="" type="checkbox"/> PG 1	256 Reflexgelb ° <input checked="" type="checkbox"/> PG 2	257 Reflexorange ° <input checked="" type="checkbox"/> PG 2	384 Reflexfuchsia ° <input checked="" type="checkbox"/> PG 2	672 Reflexgrün ° <input checked="" type="checkbox"/> PG 2	800 Silber +++ <input checked="" type="checkbox"/> PG 2	802 Reichgold +++ <input checked="" type="checkbox"/> PG 2	803 Goldfarbe +++ <input checked="" type="checkbox"/> PG 2
805 Kupfer +++ <input checked="" type="checkbox"/> PG 2	811 Bronze +++ <input checked="" type="checkbox"/> PG 2	815 Zinn +++ <input checked="" type="checkbox"/> PG 2	840 Graphit +++ <input checked="" type="checkbox"/> PG 2	817 Perlweiß +++ <input type="checkbox"/> PG 2	818 Perlgelb +++ <input type="checkbox"/> PG 2	819 Perlröt +++ <input type="checkbox"/> PG 2	820 Perlblau +++ <input type="checkbox"/> PG 2	821 Perlviolett +++ <input type="checkbox"/> PG 2	822 Perlgrün +++ <input type="checkbox"/> PG 2

AMSTERDAM

ALL
ACRYLICS

**Talens AMSTERDAM
„Standard Series“ Acrylfarbe**

Das umfassende Sortiment brillanter, reiner Farben wird auf meisterhafte Art auf der Basis einer 100 % Acrylemulsion und mit hochwertigen Pigmenten gefertigt. Die Farbe ist mit Wasser verdünnbar und im getrockneten Zustand wasserfest. Alle Farben haben durchgängig hohe bis sehr hohe Lichtechtheit und überzeugen durch ihre cremige Konsistenz. Sie eignen sich ideal für Transparenttechniken. Gebrauchsfertig, schnelltrocknend und nahezu geruchslos. Ausgezeichnet kombinierbar mit allen Acrylfarben von Talens.

-15%

**1 | AMSTERDAM
Acrylfarbe Standard-Sets**

Erhältlich in zahlreichen Ausführungen mit 20-ml-Tuben oder 120-ml-Tuben. Preis pro Set.

Inhalt siehe www.gerstaecker.at



General Selection, 36 x 20 ml

Best.-Nr.	€ netto	€ brutto
67-59476	34,36 29,21	41,23 35,05
(Grundpreis 1 l: € brutto 48,68)		



General Selection, 48 x 20 ml

Best.-Nr.	€ netto	€ brutto
67-59477	44,62 37,93	53,55 45,52
(Grundpreis 1 l: € brutto 47,42)		



General Selection, 72 x 20 ml

Best.-Nr.	€ netto	€ brutto
67-59478	70,32 59,78	84,39 71,74
(Grundpreis 1 l: € brutto 49,82)		



All Colors, 90 x 20 ml

Best.-Nr.	€ netto	€ brutto
67-59479	97,24 82,63	116,65 99,16
(Grundpreis 1 l: € brutto 55,09)		



Primärfarben 6 x 20 ml

Best.-Nr.	€ netto	€ brutto
67-59481	7,56 6,42	9,07 7,70
(Grundpreis 1 l: € brutto 64,17)		



Metallicfarben 6 x 20 ml

Best.-Nr.	€ netto	€ brutto
67-59482	7,56 6,42	9,07 7,70
(Grundpreis 1 l: € brutto 64,17)		



Portraitfarben 6 x 20 ml

Best.-Nr.	€ netto	€ brutto
67-59483	7,56 6,42	9,07 7,70
(Grundpreis 1 l: € brutto 64,17)		



Perlglanzfarben 6 x 20 ml

Best.-Nr.	€ netto	€ brutto
67-59391	7,56 6,42	9,07 7,70
(Grundpreis 1 l: € brutto 64,17)		



Grautöne 12 x 20 ml

Best.-Nr.	€ netto	€ brutto
67-59484	13,83 11,76	16,60 14,11
(Grundpreis 1 l: € brutto 58,79)		

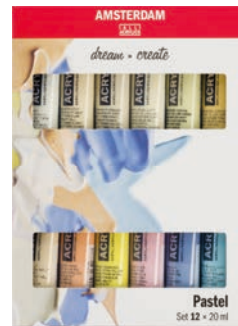

Pastellfarben 12 x 20 ml

Best.-Nr.	€ netto	€ brutto
67-59485	13,83 11,76	16,60 14,11
(Grundpreis 1 l: € brutto 58,79)		



Landschaftsfarben 12 x 20 ml

Best.-Nr.	€ netto	€ brutto
67-59486	13,83 11,76	16,60 14,11
(Grundpreis 1 l: € brutto 58,79)		



Urbane Landschaftsfarben 12 x 20 ml

Best.-Nr.	€ netto	€ brutto
67-59487	13,83 11,76	16,60 14,11
(Grundpreis 1 l: € brutto 58,79)		



Mischen, 5 x 120 ml

Best.-Nr.	€ netto	€ brutto
67-65186	19,99 16,99	23,99 20,39
(Grundpreis 1 l: € brutto 33,98)		



Primärfarben, 5 x 120 ml

Best.-Nr.	€ netto	€ brutto
67-65187	19,99 16,99	23,99 20,39
(Grundpreis 1 l: € brutto 33,98)		



Klassenzimmer, 6 x 120 ml

Best.-Nr.	€ netto	€ brutto
67-65607	20,16 17,13	24,19 20,56
(Grundpreis 1 l: € brutto 28,56)		



Portraitfarben, 6 x 120 ml

Best.-Nr.	€ netto	€ brutto
67-65608	20,16 17,13	24,19 20,56
(Grundpreis 1 l: € brutto 28,56)		



1 | TALENS AMSTERDAM Acrylfarbe Standard-Sets

18er-Set enthält Farben auf 100 % Acrylemulsion-Basis mit hochwertigen Pigmenten. Direkt gebrauchsfertig, cremige Konsistenz. **Inhalt: 18 x 120-ml-Tuben.** Preis pro Set.

Inhalt siehe www.gerstaecker.at

Inhalt	Best.-Nr.	€ netto	€ brutto
18 x 120 ml	67-24835	62,18 52,85	74,61 63,42
(Grundpreis 1 l: € brutto 29,36)			

2 | AMSTERDAM Standard Intro-Sets

Eigenschaften wie oben beschrieben. Erhältlich als Set mit **6, 12 und 24 Tuben à 20 ml.** Preis pro Set.

Inhalt siehe www.gerstaecker.at

Inhalt	Best.-Nr.	€ netto	€ brutto
6 x 20 ml	67-33093	7,56 6,42	9,07 7,70
(Grundpreis 1 l: € brutto 64,17)			
12 x 20 ml	67-31304	13,83 11,76	16,60 14,11
(Grundpreis 1 l: € brutto 58,79)			
24 x 20 ml	67-31305	25,20 21,42	30,24 25,70
(Grundpreis 1 l: € brutto 53,54)			



3 | BLOCKX Künstler-Pigmente

Reine, lichtechte Pigmente von höchster Künstler-Qualität. Die Pigmente werden in allen BLOCKX Öl-, Aquarell- und Pastellfarben verwendet. Alle Farbtöne haben eine Lichtechtheit auf der Wollskala von mindestens 7 von 8. Kraftvolle und leuchtende Farben. Preis pro Glas.

Bitte fügen Sie die Farb-Nr. an die Best.-Nr. an!

Alle 69 Farbtöne von BLOCKX auf www.gerstaecker.at

Auszug aus Farbkarte BLOCKX Künstler-Pigmente



Zinkweiß, 70 g PG 1	Bismuthgelb, 75 g PG 6	Hansagelb dunkel, 30 g PG 2	Kadmiumrot, 60 g PG 5
Best.-Nr. € netto € brutto 67-63608022 7,71 9,25 (Grundpreis 1 kg: € brutto 132,14)	Best.-Nr. € netto € brutto 67-63608060 16,18 19,42 (Grundpreis 1 kg: € brutto 258,93)	Best.-Nr. € netto € brutto 67-63608097 8,90 10,68 (Grundpreis 1 kg: € brutto 356,00)	Best.-Nr. € netto € brutto 67-63608020 13,82 16,58 (Grundpreis 1 kg: € brutto 276,33)

Ultramarin Violett, 45 g PG 2	Coelinblau, 50 g PG 5	Phthalogrün, 60 g PG 6	Venetianrot, 80 g PG 1	Umbra gebrannt, 70 g PG 1	Elfenbeinschwarz, 60 g PG 2
Best.-Nr. € netto € brutto 67-63608046 8,90 10,68 (Grundpreis 1 kg: € brutto 237,33)	Best.-Nr. € netto € brutto 67-63608014 13,82 16,58 (Grundpreis 1 kg: € brutto 331,60)	Best.-Nr. € netto € brutto 67-63608076 16,18 19,42 (Grundpreis 1 kg: € brutto 323,67)	Best.-Nr. € netto € brutto 67-63608026 7,71 9,25 (Grundpreis 1 kg: € brutto 115,62)	Best.-Nr. € netto € brutto 67-63608042 7,71 9,25 (Grundpreis 1 kg: € brutto 132,14)	Best.-Nr. € netto € brutto 67-63608005 8,90 10,68 (Grundpreis 1 kg: € brutto 178,00)

-15%



1 | LUKAS CRYL STUDIO

Feine Künstler-Acrylfarbe für Einsteiger und Vielwender. Hochwertige Künstlerpigmente verarbeitet mit hoch elastischem Acrylat. Mittlere Konsistenz, problemlos mischbar, nicht gilbend, Rissfest. Gutes Deck- und Färbevermögen, gute Lichtechtheit (mindestens 6 – 7), ausgezeichnete Haftung auf einer



Vielzahl von Malgründen. Sehr gutes Preis-Leistungs-Verhältnis. Preis pro Gebindegröße.

Bitte fügen Sie die Farb-Nr. an die Best.-Nr. an!

Inhalt	€ netto	€ brutto
A 75-ml-Tube, Best.-Nr. 67-20090/...		
PG 1	3,29 2,80	3,95 3,36
(Grundpreis 1 l: € brutto 44,80)		
PG 2	5,20 4,42	6,24 5,30
(Grundpreis 1 l: € brutto 70,67)		
PG 3	9,49 8,07	11,39 9,69
(Grundpreis 1 l: € brutto 129,20)		
B 125-ml-Tube, Best.-Nr. 67-35125/...		
PG 1	4,80 4,08	5,76 4,89
(Grundpreis 1 l: € brutto 39,12)		
PG 2	7,32 6,22	8,78 7,46
(Grundpreis 1 l: € brutto 59,68)		
PG 3	10,92 9,28	13,10 11,13
(Grundpreis 1 l: € brutto 89,04)		

Inhalt	€ netto	€ brutto
C 250-ml-Flasche, Best.-Nr. 67-20095/...		
PG 1	6,57 5,58	7,88 6,70
(Grundpreis 1 l: € brutto 26,80)		
PG 2	10,59 9,00	12,71 10,80
(Grundpreis 1 l: € brutto 43,20)		
PG 3	20,74 17,60	24,85 21,12
(Grundpreis 1 l: € brutto 84,48)		
D 500-ml-Flasche, Best.-Nr. 67-20099/...		
PG 1	11,78 10,01	14,13 12,01
(Grundpreis 1 l: € brutto 24,02)		
PG 2	21,43 18,22	25,72 21,86
(Grundpreis 1 l: € brutto 43,72)		
E 2-Liter-Eimer, Best.-Nr. 67-20141/...		
PG 1	52,28 44,44	62,74 53,33
(Grundpreis 1 l: € brutto 26,66)		

Farbskala LUKAS CRYL STUDIO Acrylfarben

608 Titanweiß ◆◆◆ [A] [B] [C] [D] [E] PG 1	609 Beige ◆◆◆ [A] [B] [C] [D] PG 1	622 Pfirsichrosa ◆◆ [A] [B] [C] [D] [E] PG 1	621 Pastellgelb ◆◆ [A] [B] [C] [D] PG 1	620 Zitronengelb Primär-Gelb) ◆◆◆ □ [A] [B] [C] [D] [E] PG 1	626 Kadmiumgelb (imit.) ◆◆ [A] [B] [C] [D] [E] PG 1	623 Apricot ◆◆ [A] [B] [C] [D] PG 1	624 Indischgelb ◆◆ □ [A] [B] [C] [D] [E] PG 1
629 Kadmiumorange (imit.) ◆◆ □ [A] [B] [C] [D] [E] PG 1	649 Rosa ◆◆ [A] [B] [C] [D] PG 1	672 Kadmiumrot hell (imit.) ◆◆ [A] [B] [C] [D] [E] PG 1	686 Zinnoberrot ◆◆ [A] [B] [C] [D] PG 1	674 Kadmiumrot dunkel (imit.) ◆◆ [A] [B] [C] [D] [E] PG 1	650 Magenta (Primär- Rot) ◆◆◆ [A] [B] [C] [D] [E] PG 1	661 Karminrot ◆◆ [A] [B] [C] [D] PG 1	666 Krapplack ◆◆ [A] [B] [C] [D] PG 1
729 Mauve ◆◆ [A] [B] [C] [D] PG 1	730 Lavendel ◆◆ [A] [B] [C] PG 1	732 Permanentviolett ◆◆◆ [A] [B] [C] [D] [E] PG 1	720 Cyan (Primär- Blau) ◆◆◆ [A] [B] [C] [D] [E] PG 1	721 Coelinblau ◆◆◆ [A] [B] [C] [D] [E] PG 1	725 Kobaltblau (imit.) ◆◆◆ [A] [B] [C] [D] [E] PG 1	737 Ultramarin ◆◆◆ [A] [B] [C] [D] [E] PG 1	745 Phthaloblau ◆◆◆ □ [A] [B] [C] [D] PG 1
734 Preußischblau ◆◆◆ [A] [B] [C] [D] [E] PG 1	722 Indigo ◆◆◆ [A] [B] [C] [D] PG 1	724 Türkis ◆◆◆ [A] [B] [C] [D] [E] PG 1	751 Chromgrün hell ◆◆◆ [A] [B] [C] [D] [E] PG 1	723 Arktis ◆◆ [A] [B] [C] PG 1	752 Farn ◆◆ [A] [B] [C] PG 1	762 Mint ◆◆ [A] [B] [C] PG 1	763 Permanentgrün hell ◆◆◆ [A] [B] [C] [D] [E] PG 1
765 Saftgrün ◆◆ [A] [B] [C] [D] PG 1	754 Chromoxidgrün feurig (Phthalo) ◆◆◆ □ [A] [B] [C] [D] [E] PG 1	758 Grüne Erde ◆◆ [A] [B] [C] [D] PG 1	757 Olivgrün ◆◆◆ [A] [B] [C] [D] PG 1	610 Sand ◆◆◆ [A] [B] [C] PG 1	634 Neapelgelb ◆◆◆ [A] [B] [C] [D] PG 1	632 Karamell ◆◆◆ [A] [B] [C] PG 1	631 Lichter Ocker ◆◆◆ [A] [B] [C] [D] [E] PG 1
702 Dunkler Ocker ◆◆ [A] [B] [C] [D] PG 1	639 Terra di Siena natur ◆◆◆ □ [A] [B] [C] [D] PG 1	709 Terra di Siena gebrannt ◆◆◆ [A] [B] [C] [D] [E] PG 1	655 Terracotta ◆◆ [A] [B] [C] PG 1	711 Umbra gebrannt ◆◆◆ [A] [B] [C] [D] [E] PG 1	710 Umbra natur ◆◆◆ [A] [B] [C] [D] PG 1	785 Hellgrau ◆◆ [A] [B] [C] PG 1	744 Stahlblau ◆◆ [A] [B] [C] PG 1
784 Paynesgrau ◆◆ [A] [B] [C] [D] PG 1	799 Eisenoxidschwarz ◆◆◆ [A] [B] [C] [D] [E] PG 1	612 Gold ◆◆◆ [A] [B] [C] [D] PG 2	613 Silber ◆◆◆ [A] [B] [C] [D] PG 2	614 Kupfer ◆◆◆ [A] [B] [C] PG 2	615 Goldbrunze ◆◆◆ [A] [B] [C] PG 3	616 Silberbrunze ◆◆◆ [A] [B] [C] PG 3	601 Tagesleucht Reflexweiß □ [A] [B] [C] PG 2
602 Tagesleucht Zitronengelb □ [A] [B] [C] PG 2	603 Tagesleucht Signalrot □ [A] [B] [C] PG 2	604 Tagesleucht Magenta □ [A] [B] [C] PG 2	606 Tagesleucht Blau □ [A] [B] [C] PG 2	605 Tagesleucht Grün □ [A] [B] [C] PG 2	607 Nachtleucht Kolibri-Grün □ [A] [B] [C] PG 3	Hinweis! Spezialprospekt mit Farbskala auf Wunsch kostenlos, Best.-Nr. 20090/999.	

Zeichenerklärung

◆◆ Lichtechtheit sehr gut bis vorzüglich (6-7 auf der Wollskala), ◆◆◆ Lichtechtheit vorzüglich bis hervorragend (7-8 auf der Wollskala!), □ transparent, ▣ halbdeckend, ▤ halbtransparent, ■ deckend, PG 1–3 Preisgruppe, A 75-ml-Tube, B 125-ml-Tube, C 250-ml-Flasche, D 500-ml-Flasche, E 2-Liter-Eimer, F 5-Liter-Eimer



1 | 67-24312/224



1 | 67-24311/116



2 | 67-24386



3 | 67-24587

Neu!

Mit 50% natürlichen Inhaltsstoffen

-20%

1 | Liquitex® BIO-BASED HEAVY BODY Acrylfarbe

Erleben Sie die perfekte Verbindung von künstlerischer Freiheit und Nachhaltigkeit mit Liquitex. Hochpigmentierte Acrylfarben mit durchschnittlich 50 % biobasierten Inhaltsstoffen wie z. B. Mais, Soja, Zuckerrohr oder Algen. 100 % recycelte Dose und recycelbare Verpackung. Pastose Konsistenz, lichtecht und archivierbar. 100 %ige Kompatibilität mit anderen Acrylfarben und Medien. Preis pro Dose.

Bitte fügen Sie die Farb-Nr. an die Best.-Nr. an!

Inhalt € netto € brutto

☐ 75 ml, Best.-Nr. 67-24311/...

PG 1 40,22 **8,18** ~~12,26~~ **9,81**
(Grundpreis 1 l: € brutto 130,80)

PG 2 13,27 **10,62** ~~15,92~~ **12,74**
(Grundpreis 1 l: € brutto 169,87)

PG 3 16,20 **12,96** ~~19,44~~ **15,55**
(Grundpreis 1 l: € brutto 207,33)

PG 4 19,73 **15,78** ~~23,69~~ **18,95**
(Grundpreis 1 l: € brutto 252,53)

PG 5 21,42 **17,13** ~~25,70~~ **20,56**
(Grundpreis 1 l: € brutto 274,13)

☑ 500 ml, Best.-Nr. 67-24312/...

PG 1 48,22 **38,58** ~~57,87~~ **46,30**
(Grundpreis 1 l: € brutto 92,60)

PG 2 50,16 **40,12** ~~60,19~~ **48,15**
(Grundpreis 1 l: € brutto 96,30)

PG 3 60,92 **48,73** ~~73,10~~ **58,48**
(Grundpreis 1 l: € brutto 116,96)

PG 4 76,97 **61,58** ~~92,36~~ **73,89**
(Grundpreis 1 l: € brutto 147,78)

PG 5 82,34 **65,88** ~~98,81~~ **79,05**
(Grundpreis 1 l: € brutto 158,10)

2 | Liquitex® BIO-BASED Acryl-Medium

Verdünnende Wirkung mit Glanz- bzw. Matt-Effekt. Preis pro Gebinde.

Inhalt Best.-Nr. € netto € brutto

Glanz

250 ml 67-24386 15,53 **12,42** ~~18,64~~ **14,90**
(Grundpreis 1 l: € brutto 59,60)

500 ml 67-24387 24,95 **19,96** ~~29,94~~ **23,95**
(Grundpreis 1 l: € brutto 47,90)

Matt

250 ml 67-24388 15,53 **12,42** ~~18,64~~ **14,90**
(Grundpreis 1 l: € brutto 59,60)

500 ml 67-24389 24,95 **19,96** ~~29,94~~ **23,95**
(Grundpreis 1 l: € brutto 47,90)

3 | Liquitex® BIO-BASED Gel

Verleiht Acrylfarbe Struktur und erhöht die Transparenz. Preis pro Gebinde.

Inhalt Best.-Nr. € netto € brutto

Glanz

250 ml 67-24585 15,53 **12,42** ~~18,64~~ **14,90**
(Grundpreis 1 l: € brutto 59,60)

500 ml 67-24586 24,95 **19,96** ~~29,94~~ **23,95**
(Grundpreis 1 l: € brutto 47,90)

Matt

250 ml 67-24587 15,53 **12,42** ~~18,64~~ **14,90**
(Grundpreis 1 l: € brutto 59,60)

500 ml 67-24588 24,95 **19,96** ~~29,94~~ **23,95**
(Grundpreis 1 l: € brutto 47,90)



4 | 67-24307

4 | 67-24309

4 | Liquitex® BIO-BASED HEAVY BODY Acrylfarbe, 4er-Sets

Inhalt: 4 x 75 ml. Enthaltende Farben - „Mixed“-Set Titanweiß, Quinacridone Karmin, Phthalocyaninblau Grünton, Mittelgelb Azo. „Explore“-Set - Titanweiß, Mittelmagenta, Aquagrün Leuchtend, Brillantblau. Preis Pro Set.

Set Best.-Nr. € netto € brutto

„Mixing“ 67-24307 44,19 **35,35** ~~53,03~~ **42,42**
(Grundpreis 1 l: € brutto 141,40)

„Exploration“ 67-24309 36,12 **28,90** ~~43,35~~ **34,68**
(Grundpreis 1 l: € brutto 115,60)

Farbskala Liquitex® BIO-BASED HEAVY BODY Acrylfarbe

432 Titanweiß ☼ ■ □ ▣ ▤ PG 1	430 Mischweiß Transparent ☼ □ ▣ ▤ PG 1	156 Bismuth Gelb hell ☼ ☼ ▣ ▤ PG 1	411 Hansagelb hell ☼ □ ▣ ▤ PG 1	889 Kadmium- frei Gelb hell ☼ ☼ ▣ ▤ PG 3	890 Kadmium- frei Gelb mittel ☼ ☼ ▣ ▤ PG 3	412 Mittelgelb Azo ☼ ☼ ▣ ▤ PG 2	892 Kadmium- frei Orange ☼ ☼ ▣ ▤ PG 4	323 Pyrrolor- range ☼ ☼ ▣ ▤ PG 4	893 Kadmium- frei Rot hell ☼ ☼ ▣ ▤ PG 5
894 Kadmium- frei Rot mittel ☼ ☼ ▣ ▤ PG 5	292 Naphthol Karmin ☼ ☼ ▣ ▤ PG 2	110 Quinacridone Karmin ☼ □ ▣ ▤ PG 3	116 Alizarinkarmin Perm.FT ☼ □ ▣ ▤ PG 2	810 Hellrosa ☼ ☼ ▣ ▤ PG 1	500 Mittelmagenta ☼ ☼ ▣ ▤ PG 1	186 Dioxazininila ☼ □ ▣ ▤ PG 2	382 Ultramarin- blau Rotton ☼ □ ▣ ▤ PG 1	770 Hellblau Permanent ☼ ☼ ▣ ▤ PG 1	570 Brillantblau FT ☼ ☼ ▣ ▤ PG 1
470 Cölinblau ☼ ☼ ▣ ▤ PG 2	320 Preußisch- blau FT ☼ ☼ ▣ ▤ PG 2	317 Phthalocyanin grün Blauton ☼ ☼ ▣ ▤ PG 1	660 Aquagrün Leuchtend ☼ ☼ ▣ ▤ PG 1	316 Phthalocyanin- blau Grünton ☼ □ ▣ ▤ PG 1	450 Smaragd- grün ☼ ☼ ▣ ▤ PG 2	166 Chromoxid- grün ☼ ☼ ▣ ▤ PG 2	224 Hookers Grün FT Perm. ☼ ☼ ▣ ▤ PG 1	434 Unge- bleichtes Titan ☼ ☼ ▣ ▤ PG 1	601 Neapelgelb FT ☼ ☼ ▣ ▤ PG 2
416 Oxidgelb ☼ ☼ ▣ ▤ PG 1	330 Siena natur ☼ ☼ ▣ ▤ PG 1	127 Siena gebrannt ☼ ☼ ▣ ▤ PG 1	128 Umbragebrannt ☼ ☼ ▣ ▤ PG 1	331 Umbratur ☼ ☼ ▣ ▤ PG 1	310 Paynes Grau ☼ ☼ ▣ ▤ PG 1	336 Lampen- schwarz ☼ ☼ ▣ ▤ PG 1	276 Mars- schwarz ☼ ☼ ▣ ▤ PG 1	236 Irisier. sattes Silber ☼ ☼ ▣ ▤ PG 2	234 Irisier. helles Gold ☼ ☼ ▣ ▤ PG 2

Zeichenerklärung

☼ Exzellente Lichtechtheit nach ASTM, ☼ Sehr gute Lichtechtheit nach ASTM, ☼ Nicht ASTM geprüft, □ Halbdeckend, □ Transparent, ■ Opaque, PG 1–5 Preisgruppe

Neu!

Limitierte Edition zum Sonderpreis!

Lieferung solange der Vorrat reicht!



1 | Schmincke AKADEMIE® Acryl color

Die beliebte Acrylfarbe im 1 Liter Großgebilde. 12 ausgewählte Farbtöne ideal für Vielverwender und das Malen von großen Flächen. Brillant, farbstark und lichtecht. Für alle Farbtöne werden ausschließlich beste Künstlerpigmente in hoher Konzentration eingesetzt. Preis pro Flasche.

EUH208-103

Bitte fügen Sie die Farb-Nr. an die Best.-Nr. an!

Alle Farbtöne Schmincke AKADEMIE® Acryl color haben folgende CLP-Einstufung: EUH208-103
Die ausführliche Legende zur CLP-Einstufung finden Sie auf Seite 120!

Inhalt	€ netto	€ brutto
1 Liter 67-20342/...	18,40	22,08

Farbskala Schmincke AKADEMIE® Acryl color

111 Titanweiß ★★★★■	224 Primär Gelb ★★★★■	333 Zinnoberrot ★★★□	344 Primär Magenta ★★★★★	444 Indigo ★★★★■	446 Primär Cyan ★★★★■	552 Laubgrün ★★★★■	660 Sand ★★★★■
661 Lichter Ocker ★★★★■	669 Umbragebrannt ★★★★■	771 Lampenschwarz ★★★★■	801 Gold ★★★★■				

Zeichenerklärung

★★★ gute Lichtechtheit	□ halblasierend
★★★★ sehr gute Lichtechtheit	■ halbdeckend
★★★★★ höchste Lichtechtheit	■ deckend

Neu!

Attraktiver Einführungspreis!

8 exklusive Farbtöne in 250-ml-Kunststoffflaschen!



2 | Schmincke AKADEMIE® Acryl Color Aktionsfarben-Set

Ein Set aus 8 exklusiven Farbtönen der AKADEMIE Acryl Color. Die Farben sind sehr brilliant und lichtecht. Hochwertige Pigmente und besonders deckend. 250-ml-Kunststoffflaschen. Die Farbtöne sind nicht einzeln erhältlich. Preis pro Set.

Inhalt siehe www.gerstaecker.at

Best.-Nr.	€ netto	€ brutto
67-29797	67,22	80,66
(Grundpreis 1 l: € brutto 40,33)		



www.mijello.com



67-31042



67-31043



67-31044



67-31045



bis zu
-20%

67-60233

3 | MIJELLO Kunststoffpaletten „Peel off“

Pflegeleichte Farbpalette für Acryl- oder Öl-Farben. Durch die Spezialbeschichtung lässt sich nahezu jede Farbe lösen – einfach die getrocknete Farbe von der Palette „abziehen“ (= „Peel off“). Preis pro Stück.

Best.-Nr.	€ netto	€ brutto
Ellipsen-Form, 27 cm x 19,5 cm		
67-31042	15 % 3,59	3,05 4,31 3,66
XL Ellipsen-Form, 43,5 cm x 31,5 cm		
67-31043	15 % 9,10	7,74 10,92 9,29
Multi B Tablett, 32,5 cm x 22,5 cm		
67-31044	15 % 5,68	4,83 6,82 5,80
Atelier Multi-Palette mit Deckel, 33 cm x 23 cm		
67-31045	15 % 10,99	9,34 13,19 11,21
Atelier Multi-Palette XL mit luftdichtverschließbarem Deckel, 24 cm x 38 cm		
67-60233	20 % 13,40	10,72 16,08 12,87

1 | GERSTAECKER NEO ACRYL

Brillante Acrylfarben mit überwiegend höchster Lichtechtheit. Hervorragend untereinander mischbar. Gleichmäßige Konsistenz, trocknet schnell seidenmatt und wasserfest auf, gut mit Wasser verdünnbar. Ideal für die großflächige Gestaltung. Haftet optimal auf nahezu allen fettfreien Untergründen. Hervorragendes Preis-Leistungs-Verhältnis. Preis pro Flasche bzw. Eimer.

EUH208-103

Bitte fügen Sie die Farb-Nr. an die Best.-Nr. an!

Inhalt	€ netto	€ brutto
 750-ml-Flasche, Best.-Nr. 67-48700/...		
PG 1	5,88 5,28	7,05 6,34
(Grundpreis 1 l: € brutto 8,45)		
PG 2	7,98 7,18	9,57 8,61
(Grundpreis 1 l: € brutto 11,48)		
 2-Liter-Eimer, Best.-Nr. 67-49810/...		
PG 1	14,28 12,85	17,13 15,42
(Grundpreis 1 l: € brutto 7,71)		



Farbskala GERSTAECKER NEO ACRYL

								
102 Titanweiß ★★★★  	104 Mischweiß ★★★★  	202 Elfenbein ★★★★  	204 Zitronengelb ★★  	206 Primär Gelb ★★  	208 Kadmiumgelbton ★★  	209 Indischgelb ★★  	302 Orange ★★  	306 Zinnoberrot ★★  
								
308 Kadmiumrotton ★★  	310 Karminrot ★★  	314 Krapprot ★  	316 Primär Magenta ★★★★  	404 Violett ★★  	406 Kobaltblau-ton ★★★★  	408 Indigo ★★★★  	410 Ultramarinblau ★★  	412 Phthalblau ★★★★  
								
414 Primär Cyan ★★★★  	416 Phthalotürkis ★★★★  	504 Phthalgrün ★★★★  	506 Laubgrün ★★  	508 Permanentgrün ★★  	510 Olivgrün ★★★★  	602 Lichter Ocker ★★★★  	604 Siena ★★★★  	606 Neapelgelb röt. hell ★★★★  
								
608 Siena gebrannt ★★★★  	610 Umbra ★★★★  	612 Umbra gebrannt ★★★★  	702 Grau ★★★★  	704 Schwarz ★★★★  	804 Silber ★★★★  	806 Gold ★★★★  		

Zeichenerklärung

★★★★	sehr gute Lichtechtheit		halblasierend	PG 1,2	Preisgruppe		Ein-Pigment-Ton
★★★	gute Lichtechtheit		halbdeckend		750 ml		
★	befriedigende Lichtechtheit		deckend		2 Liter		

Alle Farbtöne der GERSTAECKER NEO ACRYL haben folgende CLP-Einstufung: **EUH208-103**
Die ausführliche Legende zur CLP-Einstufung finden Sie auf Seite 120!

2 | Farb-Komponist

Hilfsmittel zur Anwendung der **Farbenlehre** in Schule und Beruf. Auf der Vorderseite werden eine Grauskala, Mischungen der Primär-, Sekundär- und Tertiärfarben sowie Weiß- und Schwarzmischungen gezeigt. Der Farbkomponist zeigt auch an, welche Farbmischungen warm oder kalt sind. Preis pro Stück.

Größe	Best.-Nr.	€ netto	€ brutto
d = 13 cm	67-23912	6,97 6,27	8,36 7,52
d = 23,5 cm	67-23911	10,54 9,48	12,65 11,38

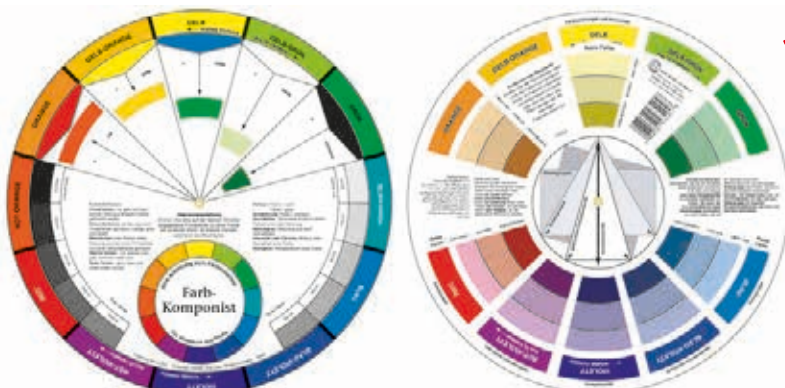

Bestseller

-10%

-10%



1 | 67-20973



1 | 67-20967



1 | 67-20996

-15%



2 | 67-21018



2 | 67-21017



2 | 67-21016

-15%



3 | 67-65613

-15%



4 | 67-65599



4 | 67-65600

-10%



5 | 67-24137

Gerstaecker

Weitere Hilfsmittel für die Acryl-Malerei auf www.gerstaecker.at

Bestseller

1 | GERSTAECKER Spachtelmasse

Hochwertige, reinweiße und seidenglänzend auf-trocknende Acryl-Spachtelmasse. Weiche, cremige Konsistenz, lichtecht und alterungsbeständig bei hoher Elastizität, gut schleifbar. Kann problemlos übermalt oder auch mit GERSTAECKER ACRYL eingefärbt werden. Ideal für großflächige, dickspachtelte Arbeiten, auch für Collagen geeignet. Haftet auf praktisch jedem Bildträger. Preis pro Gebinde. EUH208-18

Inhalt	Best.-Nr.	€ netto	€ brutto
Spachtelmasse grob			
1 Liter	67-20973	21,21 19,09	25,45 22,91
5 Liter	67-20974	76,38 68,74	91,65 82,49
(Grundpreis 1 l: € brutto 16,50)			

Spachtelmasse leicht			
Inhalt	Best.-Nr.	€ netto	€ brutto
1 Liter	67-20967	23,76 21,38	28,51 25,65
5 Liter	67-20968	100,57 90,51	120,68 108,61
(Grundpreis 1 l: € brutto 21,72)			

Spachtelmasse fein			
Inhalt	Best.-Nr.	€ netto	€ brutto
1 Liter	67-20996	21,21 19,09	25,45 22,91
5 Liter	67-20999	76,38 68,74	91,65 82,49
(Grundpreis 1 l: € brutto 16,50)			

Bestseller

2 | GERSTAECKER Acryl Firnis

Diese universell einsetzbaren Firnisse bilden einen farblosen, elastischen Schutzüberzug (Sprühfilm) auf Acryl-, Öl- oder Temperbildern. Sie sind schnell trocknend, nicht gilbend und alterungsbeständig. **400-ml-Sprühdose.** Preis pro Dose.

 **GEFAHR H222 H229 H319 H336 H411 EUH066**

Typ	Best.-Nr.	€ netto	€ brutto
Glanz	67-21018	7,89 6,71	9,47 8,05
(Grundpreis 1 l: € brutto 20,12)			
Seidenmatt	67-21017	7,89 6,71	9,47 8,05
(Grundpreis 1 l: € brutto 20,12)			
Matt	67-21016	7,89 6,71	9,47 8,05
(Grundpreis 1 l: € brutto 20,12)			

Die ausführliche Legende zur CLP-Einstufung finden Sie auf Seite 120!

3 | GERSTAECKER Anreibplatte aus Glas

Ideal zum Anreiben von Farbe mit einem Glasläufer. Format **25 cm x 32 cm, 1 cm stark.** Preis pro Stück.

Best.-Nr.	€ netto	€ brutto
67-65613	22,91 19,47	27,49 23,36

4 | GERSTAECKER Glasläufer

Werkzeug zum Anreiben von Farbe. Pigmente werden optimal zerkleinert und in das Bindemittel eingegeben. Preis pro Stück.

Durchmesser	Best.-Nr.	€ netto	€ brutto
5,7 cm	67-65599	17,82 15,14	21,38 18,17
8,5 cm	67-65600	22,06 18,75	26,47 22,50

Bestseller

5 | GERSTAECKER Acryl-Malgel

Das milchig-weiße Gel kann allen handelsüblichen Acrylfarben beigemischt werden, ohne dass es deren Konsistenz verändert. Es trocknet glasklar auf und bildet einen elastischen, nicht gilbenden und alterungsbeständigen Film. Den Acrylfarben beigemischt, erhöht es den Glanz, die Farbtiefe und deren Transparenz. Preis pro Dose. EUH208-131

Typ	Best.-Nr.	€ netto	€ brutto
1 Liter			
Glänzend	67-24137	25,45 22,91	30,54 27,49
Seidenmatt	67-24136	23,32 20,99	27,99 25,19

Bestseller

4+1
Gratis!*

6 |



-20%



8 |

-15%



* Beim Kauf von 4 Tuben bzw. 4 Flaschen einer Gebindegröße (Farben frei wählbar), erhalten Sie 1 Tube bzw. Flasche Titanweiß der entsprechenden Gebindegröße GRATIS!

67-33853



Farbskala GERSTAECKER STUDIO ACRYL

102 Titanweiß ★★★★ [A] [B] [C] [D] EUH211	204 Echtgelb zitron ★★★★ [A] [B] [C] [D]	206 Kadmiumgelb imit. ★★★★ [A] [B] [C] [D]	208 Echtgelb mittel ★★ [A] [B] [C] [D]	210 Indischgelb ★★ [A] [B] [C] [D]	216 Neapelgelb rötlich ★★★★ [A] [B] [C] [D] EUH211	302 Echterorange ★★★★ [A] [B] [C] [D]
306 Zinnoberrot ★★★★ [A] [B] [C] [D]	310 Karminrot ★★★★ [A] [B] [C] [D]	314 Krapprot ★★ [A] [B] [C] [D]	316 Magenta ★★ [A] [B] [C] [D]	404 Echtpiolett ★★★★ [A] [B] [C] [D] EUH211	408 Kobaltblau ★★★★ [A] [B] [C] [D]	410 Ultramarinblau ★★ [A] [B] [C] [D]
414 Phthaloblau ★★★★ [A] [B] [C] [D]	418 Coelinblau ★★★★ [A] [B] [C] [D] EUH211	424 Phthalotürkis ★★★★ [A] [B] [C] [D]	504 Phthalogrün ★★★★ [A] [B] [C] [D]	506 Permanentgrün hell ★★★★ [A] [B] [C] [D]	512 Laubgrün ★★★★ [A] [B] [C] [D]	514 Olivgrün ★★★★ [A] [B] [C] [D]
602 Lichter Ocker ★★★★ [A] [B] [C] [D]	610 Siena gebrannt ★★★★ [A] [B] [C] [D]	612 Englischrot ★★★★ [A] [B] [C] [D]	618 Umbra gebrannt ★★★★ [A] [B] [C] [D]	704 Paynes Grau ★★★★ [A] [B] [C] [D]	706 Schwarz ★★★★ [A] [B] [C] [D]	802 Perlsilber ★★★★ [A] [B] [C]
804 Silber ★★★★ [A] [B] [C]	806 Gold ★★★★ [A] [B] [C]	808 Kupfer ★★★★ [A] [B] [C]	810 Anthrazit Metallic ★★★★ [A] [B] [C]			

Zeichenerklärung

★★★★	sehr gute Lichtbeständigkeit	[A]	120-ml-Tube
★★★	sehr gute Lichtechtheit	[B]	250-ml-Tube
■■■	deckend	[C]	500-ml-Flasche
■	halbdeckend	[D]	1-Liter-Flasche

Alle Farböne der GERSTAECKER STUDIO ACRYL Farben haben folgende CLP-Einstufungen: EUH208-18
Die ausführliche Legende zur CLP-Einstufung finden Sie auf Seite 120!

6 | GERSTAECKER STUDIO ACRYL

Preiswerte Acrylfarbe in Künstlerqualität. Mittlere Konsistenz, mit Wasser verdünnbar. Trocknet wasserfest auf und hat sehr gute Mischeigenschaften. Ideal für den professionellen Einsatz, großflächiges Gestalten und alle Vielverwender. Preis pro Gebindegröße.

Bitte fügen Sie die Farb-Nr. an die Best.-Nr. an!

Inhalt	€ netto	€ brutto
[A] 120 ml 67-19897/... (Grundpreis 1 l: € brutto 31,83)	3,18	3,82
[B] 250 ml 67-19898/... (Grundpreis 1 l: € brutto 24,16)	5,03	6,04
[C] 500 ml 67-20850/... (Grundpreis 1 l: € brutto 15,30)	6,38	7,65
[D] 1 Liter 67-20798/...	10,92	13,10

7 | GERSTAECKER Mixed Media Art Board

Speziell entwickelte Holzmaltafeln - ideal für Mixed-Media-Kunstwerke. Oberfläche: grundiert mit weissem Gesso. Durch den ca. 4 mm hohen Naturholz-Rand können flüssige Medien ohne Überlaufen kreativ kombiniert werden. Rahmenstärke 3,8 cm. Preis pro Stück.

Format/cm	Best.-Nr.	€ netto	€ brutto
20 x 20	67-68324	5,74	4,59 6,89 5,51
30 x 30	67-68325	8,80	7,04 10,56 8,45
40 x 40	67-68326	12,55	10,03 15,06 12,04
40 x 60	67-68327	18,18	14,54 21,81 17,45
60 x 60	67-68328	24,20	19,36 29,04 23,23
80 x 80	67-68329	36,26	29,01 43,51 34,81

Gerstaecker

8 | GERSTAECKER Mal-Lappen

100 % Zellwolle, weiß, z-gefaltet, stark saugend, abrieb- und fusselfrei, lösungsmittelbeständig, auswaschbar. Größe 29 cm x 33 cm. Preis pro Packung.

Inhalt	Best.-Nr.	€ netto	€ brutto
10 Lappen	67-33853	1,86	1,58 2,23 1,90
50 Lappen	67-33852	7,29	6,20 8,75 7,44



Gerstaecker

Bestseller

1 | GERSTAECKER SOLO GOYA Triton Acrylic

Dispersionsfarbe auf Acrylbasis in sehr guter Qualität. Die gebrauchsfertige GERSTAECKER SOLO GOYA TRITON Acrylfarbe ist wasserverdünnbar, lichtecht, farbbrillant und ergiebig im Verbrauch, gesundheitlich unbedenklich, lässt sich leicht verstreichen und trocknet wasserfest auf. Die fluoreszierenden Farbtöne leuchten unter Schwarzlicht. Preis pro Gebindegröße.

EUH208-19

Bitte fügen Sie die Farb-Nr. an die Best.-Nr. an!

Inhalt	€ netto	€ brutto
<input type="checkbox"/> 750-ml-Flasche, Best.-Nr. 67-24500/...		
PG 1	6,91	8,29
(Grundpreis 1 l: € brutto 11,05)		
PG 2	15,10	18,12
(Grundpreis 1 l: € brutto 24,16)		
<input type="checkbox"/> 2,5 Liter-, Best.-Nr. 67-24570/...		
PG 1	21,21 19,09	25,45 22,91
(Grundpreis 1 l: € brutto 9,16)		

Die ausführliche Legende zur CLP-Einstufung finden Sie auf Seite 120!



5+1 Gratis!*

* Beim Kauf von 5 Flaschen (Farben frei wählbar), erhalten Sie 1 Flasche Weiß GRATIS!

Rabatt auf 2,5-Liter-Eimer

-10%

Farbskala GERSTAECKER SOLO GOYA Triton Acrylic

033 Mischweiß *** <input checked="" type="checkbox"/> <input type="checkbox"/> <input type="checkbox"/> PG 1 EUH211	017 Weiß *** <input checked="" type="checkbox"/> <input type="checkbox"/> <input type="checkbox"/> PG 1 EUH211	034 Elfenbein ** <input checked="" type="checkbox"/> <input type="checkbox"/> PG 1 EUH211	026 Zitrone ** <input type="checkbox"/> <input checked="" type="checkbox"/> <input type="checkbox"/> PG 1	001 Echthellgelb ** <input type="checkbox"/> <input checked="" type="checkbox"/> <input type="checkbox"/> PG 1	035 Kadmiungelb ** <input checked="" type="checkbox"/> <input type="checkbox"/> PG 1 EUH211	010 Maisgelb ** <input checked="" type="checkbox"/> <input type="checkbox"/> PG 1	002 Echtorange ** <input checked="" type="checkbox"/> <input type="checkbox"/> PG 1				
023 Aprikose ** <input type="checkbox"/> <input checked="" type="checkbox"/> PG 1 EUH211	018 Zinnoberrot ** <input checked="" type="checkbox"/> <input type="checkbox"/> PG 1	003 Echttrot ** <input checked="" type="checkbox"/> <input type="checkbox"/> PG 1	027 Kirschtrot *** <input checked="" type="checkbox"/> <input type="checkbox"/> PG 1	024 Karmin ** <input checked="" type="checkbox"/> <input type="checkbox"/> PG 1	015 Weinrot ** <input checked="" type="checkbox"/> <input type="checkbox"/> PG 1	040 Magenta ** <input checked="" type="checkbox"/> <input type="checkbox"/> PG 1	041 Hellrosa ** <input checked="" type="checkbox"/> <input type="checkbox"/> PG 1 EUH211				
032 Pfirsichrosa ** <input checked="" type="checkbox"/> <input type="checkbox"/> PG 1 EUH211	042 Violettrot *** <input checked="" type="checkbox"/> <input type="checkbox"/> PG 1	043 Flieder *** <input checked="" type="checkbox"/> <input type="checkbox"/> PG 1	011 Violett *** <input checked="" type="checkbox"/> <input type="checkbox"/> PG 1	021 Bordeaux ** <input checked="" type="checkbox"/> <input type="checkbox"/> PG 1	020 Aubergine ** <input checked="" type="checkbox"/> <input type="checkbox"/> PG 1	044 Himmelblau hell *** <input checked="" type="checkbox"/> <input type="checkbox"/> PG 1 EUH211	046 Türkisblau *** <input checked="" type="checkbox"/> <input type="checkbox"/> PG 1 EUH211				
036 Lichtblau ** <input checked="" type="checkbox"/> <input type="checkbox"/> PG 1 EUH211	037 Coelinblau ** <input checked="" type="checkbox"/> <input type="checkbox"/> PG 1	028 Primärblau *** <input checked="" type="checkbox"/> <input type="checkbox"/> PG 1	007 Kobaltblau *** <input checked="" type="checkbox"/> <input type="checkbox"/> PG 1	019 Ultramarinblau *** <input checked="" type="checkbox"/> <input type="checkbox"/> PG 1	025 Dunkelblau *** <input checked="" type="checkbox"/> <input type="checkbox"/> PG 1	038 Lichtgrün ** <input checked="" type="checkbox"/> <input type="checkbox"/> PG 1 EUH211	022 Gelbgrün ** <input type="checkbox"/> <input checked="" type="checkbox"/> PG 1 EUH211				
014 Laubgrün ** <input checked="" type="checkbox"/> <input type="checkbox"/> PG 1	006 Permanentgrün ** <input checked="" type="checkbox"/> <input type="checkbox"/> PG 1	013 Dunkelgrün *** <input checked="" type="checkbox"/> <input type="checkbox"/> PG 1	045 Olivgrün hell ** <input checked="" type="checkbox"/> <input type="checkbox"/> PG 1 EUH211	031 Beige ** <input checked="" type="checkbox"/> <input type="checkbox"/> PG 1 EUH211	039 Terracotta ** <input checked="" type="checkbox"/> <input type="checkbox"/> PG 1 EUH211	004 Brillantocker hell *** <input checked="" type="checkbox"/> <input type="checkbox"/> PG 1	005 Oxydrot *** <input checked="" type="checkbox"/> <input type="checkbox"/> PG 1				
012 Oxydbraun dunkel *** <input checked="" type="checkbox"/> <input type="checkbox"/> PG 1	008 Umbra grün. *** <input checked="" type="checkbox"/> <input type="checkbox"/> PG 1	016 Havannabraun *** <input checked="" type="checkbox"/> <input type="checkbox"/> PG 1	047 Neutralgrau *** <input checked="" type="checkbox"/> <input type="checkbox"/> PG 1 EUH211	009 Schwarz *** <input checked="" type="checkbox"/> <input type="checkbox"/> PG 1	029 Silber *** <input checked="" type="checkbox"/> <input type="checkbox"/> PG 2 EUH211	030 Gold *** <input checked="" type="checkbox"/> <input type="checkbox"/> PG 2 EUH211	061 Fluoreszierendes Gelb <input type="checkbox"/> <input checked="" type="checkbox"/> PG 2				
			Zeichenerklärung								
062 Fluoreszierendes Orange <input type="checkbox"/> <input checked="" type="checkbox"/> PG 2	063 Fluoreszierendes Pink <input type="checkbox"/> <input checked="" type="checkbox"/> PG 2	064 Fluoreszierendes Grün <input type="checkbox"/> <input checked="" type="checkbox"/> PG 2	*** höchste Lichtehttheit	** gute Lichtehttheit	■ deckend	▣ halbdeckend	▢ halblasierend	□ lasierend	PG 1,2 Preisgruppe	<input checked="" type="checkbox"/> 750-ml-Flasche	<input type="checkbox"/> 2,5-Liter-Eimer

Alles für die Acrylmalerei!

-10%

-20%



1 | 67-57943

1 | 67-57945

2 | 67-31285

3 | 67-57945

-30%

5 | 67-18781

-15%

4 | 67-29326

4 | 67-70030



1 | SOLO GOYA Pouring-Fluid

Auf Wasserbasis, nicht gilbend. Optimiert das Fließverhalten von Acrylfarben, ohne die Farbbrillanz zu verändern. Pur zu verwenden als transparenter, hochglänzender Lack. Wasserfest nach dem Trocknen. Preis pro Gebinde.

EUH208-19

Inhalt	Best.-Nr.	€ netto	€ brutto
150 ml	67-57943	4,36 3,48	5,23 4,18
(Grundpreis 1 l: € brutto 27,87)			
250 ml	67-57944	6,72 5,37	8,06 6,44
(Grundpreis 1 l: € brutto 25,76)			
750 ml	67-57945	13,02 10,41	15,62 12,49
(Grundpreis 1 l: € brutto 16,65)			
2,5 Liter	67-60026	36,12 28,90	43,35 34,68
(Grundpreis 1 l: € brutto 13,87)			

2 | SOLO GOYA Triton Acrylic Powerpack

Acrylfarben-Set (Eigenschaften wie auf Seite 42 beschrieben) bestehend aus **8 Flaschen à 750 ml** SOLO GOYA Triton Acrylic Acrylfarbe im praktischen Kunststoffeimer. **Inhalt:** Weiß, Echtgelb hell, Echterorange, Echttrot, Ultramarinblau, Permanentgrün, Oxydbraun dunkel, Schwarz. Preis pro Set.

EUH208-19 EUH211

Best.-Nr.	€ netto	€ brutto
67-31285	55,45 49,91	66,54 59,89
(Grundpreis 1 l: € brutto 9,98)		

Die ausführliche Legende zur CLP-Einstufung finden Sie auf Seite 120!



3 | I LOVE ART Abreibpalette

40 Blatt (80 g/qm). Die reinweiße, nicht saugende, speziell beschichtete Oberfläche ist ideal zum Mischen von Öl- und Acrylfarbe. Preis pro Stück.

Größe/cm	Best.-Nr.	€ netto	€ brutto
25 x 30	67-44175	4,48	5,38
30 x 40	67-44176	6,53	7,84

4 | Spalter Pinsel-Sets

Bestehend aus **3 flachen Pinseln** in den Breiten **30 mm, 50 mm und 75 mm.** Mit hellem Holzgriff und nahtloser Silberzwinge. Die kräftigen Synthetikfasern und Borsten eignen sich für alle Arten von Farben. Ideal für Grundierungen mit pastoser Farbe. **Erhältlich im 3er-Set mit goldfarbenen Synthetikfasern oder hellen Schweineborsten.** Preis pro Set.

Best.-Nr.	€ netto	€ brutto
Synthetikfaser 67-29326	3,80 3,22	4,56 3,87
Schweineborsten 67-70030	3,80 3,22	4,56 3,87



5 | FABRIANO® Pittura

Hellweiß, **400 g/qm,** raue Oberfläche, oberflächengeleimt. Ideal für die Acryl-, Öl- und Temperamalerei geeignet. 4-seitig geleimt. Preis pro Block, Packung bzw. Bogen.

Format/cm	Best.-Nr.	€ netto	€ brutto
Block mit 10 Blatt			
25 x 35	67-18780	10,49 7,34	12,59 8,81
30 x 40	67-18781	13,69 9,58	16,43 11,50
40 x 40	67-16077	17,98 12,58	21,57 15,10
40 x 50	67-18782	20,16 14,11	24,19 16,93
Bogenware, Mindestmenge 10 Bogen			
50 x 70	67-13008	1,87 1,30	2,24 1,56
70 x 100	67-13009	3,64 2,55	4,37 3,06
Packung mit 10 Bogen			
50 x 70	67-59664	17,56 12,28	21,07 14,74
Packung mit 5 Bogen			
70 x 100	67-59665	17,22 12,05	20,66 14,46

pébéo

-25%



▣ 0,7 mm Spitze, Best.-Nr. 67-49924/...



▣ 1,2 mm Spitze, Best.-Nr. 67-49925/...



▣ 4 mm Spitze, Best.-Nr. 67-49926/...



▣ 4 mm schräge Spitze, Best.-Nr. 67-49935/...



▣ 5 – 15 mm schräge Spitze, Best.-Nr. 67-49927/...

1 | pébéo Acrylic Marker

Auf Wasserbasis hochpigmentierte Acrylfarbe mit ausgezeichneter Lichtechtheit. Ideal geeignet für die Anwendung auf unterschiedlichsten Untergründen. Nach dem Trocknen lichtbeständig. In 10 – 30 Minuten oberflächentrocken, nach 6 – 12 Stunden vollständig trocken. In den Kappen sind Ersatzspitzen integriert. Preis pro Stück.

Bitte fügen Sie die Farb-Nr. an die Best.-Nr. an!

Inhalt	Best.-Nr.	€ netto	€ brutto
▣ 0,7 mm Spitze			
67-49924/...	4,08	3,06	4,89 3,67
▣ 1,2 mm Spitze			
67-49925/...	4,08	3,06	4,89 3,67
▣ 4 mm Spitze			
67-49926/...	4,51	3,38	5,41 4,05
▣ 4 mm schräge Spitze			
67-49935/...	4,51	3,38	5,41 4,05
▣ 5 – 15 mm schräge Spitze			
67-49927/...	5,88	4,40	7,05 5,28

Fabskala pébéo Acrylic Marker



Zeichenerklärung

▣ 0,7 mm Spitze, Best.-Nr. 67-49924/...

▣ 1,2 mm Spitze, Best.-Nr. 67-49925/...

▣ 4 mm Spitze, Best.-Nr. 67-49926/...

▣ 4 mm schräge Spitze, Best.-Nr. 67-49935/...

▣ 5 – 15 mm schräge Spitze, Best.-Nr. 67-49927/...



056 Precious Silber
▣ ▣ ▣ ▣

057 Precious Gold
▣ ▣ ▣ ▣

058 Precious Kupfer
▣ ▣ ▣

-30%



2 | 67-29645

-30%



3 | 67-11401

2 | pébéo Studio Acrylfarben-Set

Inhalt: 5 x 100-ml-Tuben in den Farbtönen Primärgelb, Cyan, Primärmagenta, Marsschwarz, Titanweiß. Preis pro Set.

Best.-Nr.	€ netto	€ brutto
67-29645	23,52	16,46 28,23 19,75

(Grundpreis 1 l: € brutto 39,50)

3 | pébéo POP ART Leinenmalblock

Der ideale Malgrund für Acryl-, Öl-, Gouache- und Mischtechniken. 250 g/qm, aus 100 % Baumwolle. Preis pro Block.

Format/Inhalt	Best.-Nr.	€ netto	€ brutto
DIN A4, 20 Blatt	67-11401	23,01	16,11 27,61 19,33
DIN A3, 10 Blatt	67-11402	23,01	16,11 27,61 19,33

1 | pébéo Studio Acrylfarbe

Seidenmatte Acrylfarbe intensiv, reich pigmentiert und mit einer sehr guten Lichtechtheit. Auf vielen Untergründen anwendbar. Die dickflüssige Acrylfarbe eignet sich besonders für plastisch-reliefartige Bildgestaltungen. Untereinander mischbar und unverdünnt oder in Verbindung mit den Acrylmedien Studio pébéo verwendbar. Preis pro Stück.

Bitte fügen Sie die Farb-Nr. an die Best.-Nr. an!

Inhalt	Best.-Nr.	€ netto	€ brutto
▣ 100 ml	67-24267/...	3,55 2,48	4,26 2,97
(Grundpreis 1 l: € brutto 29,70)			
▣ 250 ml	67-24268/...	6,72 4,70	8,06 5,64
(Grundpreis 1 l: € brutto 22,56)			
▣ 500 ml	67-24269/...	10,94 7,64	13,09 9,17
(Grundpreis 1 l: € brutto 18,34)			



-30%

Farbskala pébéo Studio Acrylfarbe

011 Titanweiß ***/I ■ [A] [B] [C]	041 Knallweiß ***/I ■ [A] [B]	065 Elfenbeinweiß ***/I ■ [A] [B]	051 Lichtgelb ***/I ■ [A]	022 Kadmiumgelb Zitron imit. **/II ■ [A] [C]	048 Primärgelb ***/I ■ [A] [B] [C]	013 Azogelb hell ***/I □ [A] [B]	023 Kadmiumgelb mittel ***/I ■ [A] [B] [C]
052 Kadmiumgelb dunkel imit. **/II ■ [A] [B]	032 Kadmiumorange imit. **/II ■ [A] [B] [C]	019 Zinnober transparent **/I □ [A] [B]	033 Kadmiumrot imit. **/II ■ [A] [B] [C]	053 Kadmiumrot dunkel imit. **/II ■ [A] [B]	020 Quinacridone Scharlach **/I □ [A] [B]	050 Primärrot (Magenta) **/II □ [A] [B] [C]	018 Naphtholrot Karmin **/II □ [A] [B] [C]
045 Pink **/II ■ [A] [B]	055 Azopink */III □ [A] [B]	054 Alizarinkarmesin **/II □ [A] [B]	021 Orientalviolett **/II □ [A] [B]	047 Kobaltviolett dunkel imit. **/II ■ [A] [C]	056 Preußischblau imit. **/II ■ [A] [B]	015 Ultramarinblau dunkel ***/I □ [A] [B] [C]	025 Ultramarinblau hell **/II ■ [A]
014 Kobaltblau hell imit. ***/I ■ [A] [C]	017 Phthalocyaninblau ***/I □ [A] [B] [C]	049 Primärblau (Cyan) ***/I ■ [A] [B] [C]	028 Cölinblau ***/I ■ [A] [B]	030 Türkisblau ***/I ■ [A] [B] [C]	043 Kadmiumgrün imit. ***/I ■ [A] [B] [C]	042 Phthalocyaninrön ***/I □ [A] [B] [C]	059 Saftgrün ***/I ■ [A] [B]
044 Hookersgrün **/II ■ [A] [C]	061 Grüne Erde ***/I ■ [A] [B]	060 Chromoxidgrün imit. ***/I □ [A] [B]	024 Neapelgelb imit. ***/I ■ [A] [B]	027 Ockergelb ***/I ■ [A] [B] [C]	035 Venezianischgelb **/II □ [A]	036 Siena natur ***/I ■ [A] [B]	034 Ockerrot ***/I ■ [A]
039 Venezianischrot **/II ■ [A]	038 Siena gebrannt ***/I ■ [A] [B]	063 Rote Erde ***/I ■ [A] [B]	064 Umbra natur ***/I ■ [A] [B]	029 Umbra gebrannt ***/I ■ [A] [B] [C]	046 Grau ***/I ■ [A] [B] [C]	040 Paynesgrau ***/I ■ [A] [B]	026 Marsschwarz ***/I ■ [A] [B] [C]
073 Elfenbeinschwarz imit. ***/I ■ [A] [B] [C]	351 Silber irisierend ***/I ■ [A] [B] [C]	352 Gold irisierend ***/I ■ [A] [B] [C]	350 Reichgold irisierend ***/I ■ [A] [B]	355 Kupfer irisierend ***/I ■ [A] [B] [C]	353 Orangegelb irisierend ***/I ■ [A] [B]	354 Rotblau irisierend ***/I ■ [A]	356 Violettblau irisierend ***/I ■ [A] [B]
357 Blaigrün irisierend ***/I ■ [A] [B] [C]	358 Grünblau irisierend ***/I ■ [A] [B]	359 Gelbgrün irisierend ***/I ■ [A] [B]	360 Blauschwarz irisierend ***/I ■ [A] [B]	372 Fluoreszierend Gelb **/II □ [A] [C]	370 Fluoreszierend Orange **/II □ [A] [C]	371 Fluoreszierend Pink **/II □ [A] [C]	

Zeichenerklärung

***/I höchste Lichtechtheit	□ transparent	[A] 100-ml-Tube
**/II sehr gute Lichtechtheit	■ halb-transparent	[B] 250-ml-Tube
*/III gute Lichtechtheit	■ opak	[C] 500-ml-Dose

pébéo Acryl-Hilfsmittel
auf www.gerstaecker.at

-30%

-15%

1 |



Pentel

-15%



3 | 67-45621

Fein Medium Breit

-20%



2 | 67-58726



-10%



4 | 67-64767

Gerstaecker Aquarell Basic

1 | GERSTAECKER Keilrahmen Aquarell Basic



Mit saugfähiger Aquarell-Grundierung. Oberfläche aus **Baumwolle, 250 g/qm** mit einer gleichmäßigen, mittleren Gewebestruktur. Trommelhart gespannt, inkl. Keile zum späteren nachspannen. Leisten aus Kiefernholz, Leistenmaß ca. 17 x 38 mm. Das Format 50 x 70 cm ist mit einem Mittelsteg verstärkt und ist auch als Basic Plus mit einem Leistenmaß von 30 x 37 mm erhältlich. Preis pro Stück.

Format/cm	Best.-Nr.	€ netto	€ brutto
Leistenmaß 17 x 38 mm			
20 x 30	67-68318	3,62 3,08	4,35 3,69
30 x 40	67-68319	4,96 4,22	5,95 5,06
40 x 50	67-68320	6,64 5,65	7,97 6,78
50 x 50	67-68323	7,44 6,32	8,93 7,59
50 x 60	67-68321	8,86 7,53	10,63 9,04
50 x 70	67-68322	9,72 8,26	11,67 9,91
Leistenmaß 30 x 37 mm			
50 x 70	67-68070	15,02 12,77	18,02 15,32

2 | Old Holland Aquarellfarbe „lan Fennelly“-Set

Set mit **16 halben Näpfchen Old Holland Classic Aquarellfarbe**. Die spezielle Farbauswahl wurde von dem englischen Künstler **lan Fennelly** zusammengestellt. Der Aquarellist hat eine Leidenschaft für städtische Umgebungen und ist besonders populär in der Welt des Urban Sketching. Preis pro Set.

Inhalt siehe www.gerstaecker.at

Best.-Nr.	€ netto	€ brutto
67-58726	413,71 90,97	436,45 109,16

3 | Pentel® Aquash Brush Wasserpinsel 3er-Set

Spezialpinsel mit **7-ml-Wassertank im Schaft**. Set mit **3 Pinselstiften in den Strichstärken Fein, Medium, Breit**. Preis pro Set.

Best.-Nr.	€ netto	€ brutto
67-45621	16,21 13,78	19,45 16,54

4 | Aquarelle de Provence® extrafeine Aquarellfarben-Sets

Die Aquarellfarbe aus pflanzlichen Zutaten aus ausschließlich biologischem Anbau ist vegan und erfüllt höchste Qualitätsansprüche. Die intensiven, leuchtenden exklusiven Aquarellfarben sind ideal für metallische, glitzernde und schillernde Effekte und besitzen höchste Lichtechtheit. Verpackung und Näpfchen bestehen aus nachhaltigen, recycelten, wiederverwertbaren und biologisch abbaubaren Produkten. In jedem Set befindet sich ein Lavendelzweig. **Erhältlich in 2 Sets mit 10 Näpfchen und 1 Set mit 20 Näpfchen**. Preis pro Set.

Inhalt siehe www.gerstaecker.at

Set	Best.-Nr.	€ netto	€ brutto
10 Näpfchen			
Dream	67-64765	41,58 37,42	49,90 44,90
10 Näpfchen			
Pastel	67-64766	42,42 38,18	50,94 45,82
20 Näpfchen			
Infinity	67-64767	82,74 74,46	99,29 89,35

5 | Old Holland Classic Watercolours Aquarellfarbe

Aquarellfarben mit maximalem Pigmentgehalt wodurch nur sehr wenig Farbe für farbstarke Aquarelle benötigt wird. Alle Farbtöne haben eine Lichtechtheit der ASTM-Kategorien 1 und 2. Bindemittel auf der Basis von Gummiarabikum, Glycerin etc. Preis pro Stück.

Bitte fügen Sie die Farb-Nr. an die Best.-Nr. an!

Preisgruppe	€ netto	€ brutto
1/2 Näpfchen , Best.-Nr. 67-24540/...		
PG 1	4,44 3,56	5,33 4,27
PG 2	5,35 4,28	6,42 5,14
PG 3	5,93 4,75	7,12 5,70
PG 4	7,20 5,77	8,64 6,92
PG 5	8,18 6,54	9,81 7,85
PG 6	13,37 10,70	16,04 12,84

Inhalt	€ netto	€ brutto
6 ml , Best.-Nr. 67-24541/...		
PG 1	4,44 3,56	5,33 4,27
(Grundpreis 1 l: € brutto 711,67)		
PG 2	5,35 4,28	6,42 5,14
(Grundpreis 1 l: € brutto 856,67)		
PG 3	5,93 4,75	7,12 5,70
(Grundpreis 1 l: € brutto 950,00)		
PG 4	7,84 6,27	9,41 7,52
(Grundpreis 1 l: € brutto 1253,33)		
PG 5	8,73 6,98	10,48 8,38
(Grundpreis 1 l: € brutto 1396,67)		
PG 6	15,72 12,58	18,86 15,09
(Grundpreis 1 l: € brutto 2515,00)		



-20%

OLD HOLLAND Classic Watercolours Aquarellfarbe

Alle 168 Farbtöne auf www.gerstaecker.at

Zeichenerklärung

halbtransparent
 halbdeckend

deckend
 transparent
 PG 1 – 6 Preisgruppe

Gerstaecker Bestseller

1 | GERSTAECKER AQUARELL CLASSIC

Ein Aquarellkarton der Spitzenklasse! Naturweiß, 300 g/qm. Aus hochwertigem, holzfreien Zellstoff, säurefrei, alkalisch gepuffert, hoch alterungs- und lichtbeständig. Preis pro Block, Packung bzw. Rolle.

Oberfläche matt

Format/cm Best.-Nr. € netto € brutto

Block mit 20 Blatt

17 x 24	67-54870	6,78	5,76	8,13	6,91
24 x 32	67-54871	11,02	9,37	13,23	11,24
30 x 40	67-54872	14,84	12,62	17,81	15,14
36 x 48	67-54873	19,68	16,73	23,61	20,07

Block mit 50 Blatt

24 x 32	67-54934	18,67	15,87	22,40	19,04
30 x 40	67-54935	26,70	22,69	32,04	27,23
36 x 48	67-54936	37,72	32,07	45,27	38,48

Packung mit 25 Bogen

50 x 65	67-54865	31,22	26,55	37,47	31,86
---------	----------	-------	------------------	------------------	--------------

Rolle

1,52 x 10 m	67-59765	78,63	66,83	94,36	80,20
-------------	----------	-------	------------------	------------------	--------------

(Grundpreis 1 qm: € brutto 5,28)

Oberfläche rau

Format/cm Best.-Nr. € netto € brutto

Block mit 20 Blatt

17 x 24	67-17900	6,78	5,76	8,13	6,91
24 x 32	67-17901	11,02	9,37	13,23	11,24
30 x 40	67-17902	14,84	12,62	17,81	15,14
36 x 48	67-17903	19,68	16,73	23,61	20,07

Block mit 50 Blatt

24 x 32	67-17290	18,67	15,87	22,40	19,04
30 x 40	67-17291	26,70	22,69	32,04	27,23
36 x 48	67-17292	37,72	32,07	45,27	38,48

Packung mit 25 Bogen

50 x 65	67-11520	31,22	26,55	37,47	31,86
---------	----------	-------	------------------	------------------	--------------

Rolle

1,52 x 10 m	67-59766	78,63	66,83	94,36	80,20
-------------	----------	-------	------------------	------------------	--------------

(Grundpreis 1 qm: € brutto 5,28)



-10%

Gerstaecker Aquarell Studio



Farbskala GERSTAECKER Aquarell Studio

							
100 Deckweiß ★★★ <input checked="" type="checkbox"/>	200 Hellgelb zitron ★★ <input type="checkbox"/>	202 Mittelgelb ★★★ <input type="checkbox"/>	204 Indischgelb ★ <input type="checkbox"/>	206 Orange ★★ <input type="checkbox"/>	300 Kadmiumrotton mittel ★★ <input type="checkbox"/>	302 Karmesin ★★ <input type="checkbox"/>	304 Magenta ★ <input type="checkbox"/>
							
400 Blauviolett ★★ <input type="checkbox"/>	402 Indigo ★★★★ <input type="checkbox"/>	404 Ultramarinblau ★★★★ <input type="checkbox"/>	406 Preußischblau ★★★★ <input type="checkbox"/>	407 Phthaloblau ★★★★ <input type="checkbox"/>	408 Cyan ★★★★ <input type="checkbox"/>	500 Phthalogrün ★★★★ <input type="checkbox"/>	502 Saftgrün ★★★★ <input type="checkbox"/>
							
504 Gelbgrün ★★★★ <input type="checkbox"/>	506 Olivgrün ★★ <input type="checkbox"/>	600LICHTER OCKER ★★★★ <input type="checkbox"/>	602 Siena gebrannt ★★★★ <input type="checkbox"/>	604 Englischrot ★★★★ <input type="checkbox"/>	606 Sepiabraun ★★★★ <input type="checkbox"/>	700 Paynesgrau bläulich ★★★★ <input type="checkbox"/>	704 Elfenbeinschwarz ★★★★ <input checked="" type="checkbox"/>

Zeichenerklärung Lichtechtheit nach 8-stufiger Wollskala

<input type="checkbox"/>	lasierend	★★★★	8-7 sehr gute Lichtechtheit
<input checked="" type="checkbox"/>	halblasierend	★★★	6-5 gute Lichtechtheit
<input checked="" type="checkbox"/>	halbdeckend	★★	4 befriedigende Lichtechtheit

2 | GERSTAECKER Aquarell Studio

Unsere Aquarell Studio Farbe ist „Made in Germany“ und wird aus hochwertigen Pigmenten hergestellt, die der Farbe eine ausgezeichnete Lichtbeständigkeit und Farbintensität verleihen. Beste Bindemittel sorgen für einen gut kontrollierbaren Farbverlauf. Somit ist die Aquarellfarbe bestens für die klassische Lasur, die Verlaufstechnik und Nass-in-Nass-Technik geeignet. Die Farben sind transparent, kadmiumfrei, untereinander mischbar und lassen sich leicht auflösen. **Alle 24 Farbtöne sind in ganzen Näpfchen lieferbar.** Preis pro Näpfchen.

Bitte fügen Sie die Farb-Nr. an die Best.-Nr. an!

Best.-Nr.	€ netto	€ brutto
67-33800/...	2,34	2,11 2,53

Alle Farbtöne der GERSTAECKER Aquarell Studio Farben haben folgende CLP-Einstufung: **EUH208-108**
Die ausführliche Legende zur CLP-Einstufung finden Sie auf Seite 120!

Ideal zum Entfernen von hartnäckigen Flecken!

-15%



1 | 67-34462

-15%



4 | 67-38785

-10%



5 | 67-33802

-10%



2 | 67-22161

2 | 67-22160

1 | GERSTAECKER Aquarell-Radierschwamm

Hervorragendes Hilfsmittel für die Aquarellmalerei. Ideal zum Entfernen von Aquarellfarbe, aber auch hartnäckige Flecken von Filz-, Bunt- oder Bleistiften sowie Stempel- und Druckfarbe lassen sich leicht lösen. Auf Papier vorsichtig und mit wenig Wasser einsetzen. Nicht für sehr kratzempfindliche, lackierte Flächen geeignet. **Inhalt: 4 Radierschwämme à 125 mm x 75 mm x 28 mm.** Preis pro Packung.

Best.-Nr.	€ netto	€ brutto
67-34462	2,71 2,30	3,25 2,76

Bestseller

2 | Papierklebeband

Spezial-Qualität zum Aufspannen von Aquarellpapier. Dieses bestens bewährte Klebeband ist gummiert und klebt durch Anfeuchten. Säurefrei. **Lieferbar in 2 Farben** als 200-m-Rolle, 40 mm breit. Preis pro Rolle.

Farbe	Best.-Nr.	€ netto	€ brutto
Braun	67-22160	7,12 6,40	8,54 7,68
(Grundpreis 1 m: € brutto 0,04)			
Weiß	67-22161	11,44 10,30	13,73 12,36
(Grundpreis 1 m: € brutto 0,06)			

3 | GERSTAECKER Feuchthalte-Palette, erweiterbar

Aus stabilem, weißen Kunststoff mit flexiblen, grauem Deckel. Dank Stecksystem beliebig erweiterbar. **Maßangaben auf www.gerstaecker.at.** Preis pro Stück.

Typ	Best.-Nr.	€ netto	€ brutto
3 Farbmulden	67-32351	2,01 1,61	2,41 1,93
10 Farbmulden	67-32352	3,53 2,82	4,23 3,38

4 | GERSTAECKER Aquarell-Leerkästen

Metall-Leerkästen außen schwarz, innen weiß zur individuellen Bestückung mit halben und ganzen Aquarellnäpfchen. Mit ausklappbarer Mischpalette, Daumenring und herausnehmbare Schienen. Preis pro Stück.

Best.-Nr.	€ netto	€ brutto
12 halbe oder 6 ganze Näpfchen		
67-38785	8,14 6,93	9,77 8,31
24 halbe oder 12 ganze Näpfchen		
67-38786	12,29 10,45	14,75 12,54
36 halbe oder 18 ganze Näpfchen		
67-38788	14,84 12,62	17,81 15,14
48 halbe oder 24 ganze Näpfchen		
67-38787	15,27 12,98	18,32 15,57

Beliebig erweiterbar!

-20%



3 | 67-32352

Gerstaecker

5 | GERSTAECKER Studio Aquarellkästen

Die hochwertigen Aquarellkästen aus Metall (außen matt-schwarz und innen weiß-glänzend lackiert) haben 2 ausklappbare Paletten mit 14 Mulden und Platz für einen Pinsel. Sie verfügen auch über einen praktischen Daumenring. **Enthalten sind 12 oder 24 ganze Näpfchen** der GERSTAECKER Studio-Aquarellfarbe, die sich durch hohe Lichtbeständigkeit und Farbtintensität auszeichnet. Eigenschaften wie nebenstehend beschrieben. Preis pro Kasten.

Inhalt siehe www.gerstaecker.at

EUH208-108 H412

Best.-Nr.	€ netto	€ brutto
12 ganze Näpfchen		
67-33801	28,57 25,71	34,28 30,85
24 ganze Näpfchen		
67-33802	46,21 41,59	55,45 49,91

Alle Farbtöne der GERSTAECKER Aquarell Studio Farben haben folgende CLP-Einstufung: **EUH208-108**

Die ausführliche Legende zur CLP-Einstufung finden Sie auf Seite 120!

-15%



1 | 67-38782



1 | 67-38789



1 | 67-38780



1 | 67-38783



-15%



2 | 67-59420



4 | 67-59419

-15%

-20%



5 | 67-64538



3 | 67-87002

-20%

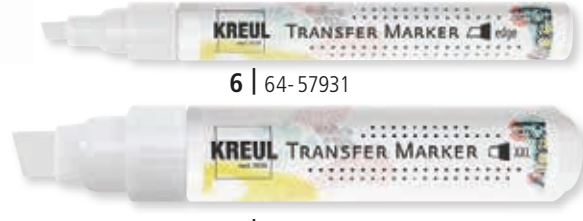

6 | 64-57931

-15%

6 | 64-57932

1 | JAXON® Feine Künstler-Aquarellfarben in Kästen

Hervorragend sortierte Sets mit ausgewählten Farben. Eigenschaften der Aquarellfarben wie auf Seite 51 beschrieben. Jedes Set wird in einem praktischen Metallkasten mit Daumenring und ausklappbarer Palette geliefert. Erhältlich in 5 unterschiedlichen Sortierungen. Das 48er-Set enthält die gesamte Farbpalette der JAXON® Künstler-Aquarellfarben. Preis pro Kasten.

Die enthaltenen Farbtöne finden Sie auf www.gerstaecker.at

Best.-Nr.	€ netto	€ brutto
Metallkasten mit 12 halben Näpfchen		
67-38780	21,81 18,54	26,17 22,25
24er Metallkasten mit 12 halben Näpfchen		
67-38789	29,70 25,24	35,64 30,29
Metallkasten mit 24 halben Näpfchen		
67-38781	43,62 37,08	52,34 44,49
Metallkasten mit 48 halben Näpfchen		
67-38782	87,41 74,30	104,89 89,16
Metallkasten mit 12 ganzen Näpfchen		
67-38783	38,70 32,89	46,44 39,47
Metallkasten mit 24 ganzen Näpfchen		
67-38784	78,08 66,36	93,69 79,63

2 | JAXON® Aquarell-Postkarten-Set

JAXON® Aquarell-Postkarten-Set in einer hochwertigen Metallbox. Die naturweißen Karten sind aus säurefreiem Aquarellkarton mit 25 % Baumwollanteil, 300 g/qm. Oberfläche: Feinkorn. **Aufgedrucktes Adressfeld** auf der Rückseite. Format **10,5 cm x 14,8 cm**. Inhalt **24 Karten**. Preis pro Set.

Best.-Nr.	€ netto	€ brutto
67-59420	6,68 5,68	8,02 6,82

3 | JAXON® Aquarell Wassertankpinsel 3er-Set

Inhalt: 3 Wassertank-Pinsel in den Größen Klein, Medium und Groß. Länge 18 cm. Preis pro Set.

Best.-Nr.	€ netto	€ brutto
67-87002	7,13 5,71	8,56 6,85

4 | JAXON® Magnetische Aquarell-Näpfchen

Leer-Näpfchen zum Selbstbefüllen mit Aquarell-Tubenfarbe. Zusammensteckbar, rückseitig mit 2 Magneten versehen. **Maße:** 5 x 2 x 0,9 cm, Fassungsvermögen ca. 5 ml je Näpfchen. **Packung mit 6 Stück**. Preis pro Packung.

Best.-Nr.	€ netto	€ brutto
67-59419	4,66 3,96	5,59 4,75

5 | NIPPON GOLD TAPE Aquarell-Tape aus Reispapier

1-seitig selbstklebendes Aquarell-Tape aus Reispapier (Washi) in professioneller Qualität. Ideal geeignet, um die Ränder Ihres Aquarellpapiers während dem Malen zu schützen und zu fixieren. Lässt sich leicht entfernen, hinterlässt keine Spuren und beschädigt nicht das Papier. **Erhältlich sind Rollen à 50 m**. Preis pro Rolle.

Breite	Best.-Nr.	€ netto	€ brutto
25 mm	67-65684	7,02 5,62	8,42 6,74
(Grundpreis 1 m: € brutto 0,13)			
38 mm	67-64538	9,69 7,75	11,63 9,30
(Grundpreis 1 m: € brutto 0,19)			

6 | KREUL Transfer Marker

Zum Übertragen von Motiven oder Schriftzügen. Mit Keilspitze für kleine Schriftzüge und Motive. Erhältlich in 2 Ausführungen: „**Edge**“ (Strichstärke ca. 1 – 5 mm) und „**XXL**“ (Strichstärke ca. 4 - 12 mm). Preis pro Stück.

Spitze	Best.-Nr.	€ netto	€ brutto
Edge	67-57931	3,94 3,35	4,73 4,02
XXL	67-57932	6,29 5,35	7,55 6,42

1 | JAXON®
Feine Künstler-Aquarellfarben

Aquarellfarbe mit exzellenter Lichtechtheit und Farbbrillanz. Die einzelnen Farben sind perfekt untereinander mischbar und garantieren eine großzügige Nuancenvielfalt. **Größe der 1/2 Näpfchen: 20 x 16 x 10 mm. Größe der 1/1 Näpfchen: 32 x 19 x 9 mm.** Preis pro Stück.

Bitte fügen Sie die Farb-Nr. an die Best.-Nr. an!

Inhalt	€ netto	€ brutto
1/2 Näpfchen, Best.-Nr. 67-38797/...		
PG 1	1,52 1,29	1,83 1,55
PG 2	2,28 1,94	2,74 2,33
1/1 Näpfchen, Best.-Nr. 67-38798/...		
PG 1	2,54 2,16	3,05 2,59
PG 2	3,05 2,60	3,66 3,12

Bestseller

-15%

JAXON®



Farbskala JAXON® Feine Künstler-Aquarellfarben

101 Titan Deckweiß ★★★ ■ PG 1	202 Zitronengelb ★★★ □ PG 1	204 Permanent Gelb ★★★ □ PG 1	206 Indischgelb ★★★ □ PG 1	302 Orange ★★★ □ PG 1	304 Zinnoberrot ★★★ □ PG 1	306 Scharlachrot ★★★ □ PG 1	308 Permanentrot ★★★ □ PG 1
310 Permanentrosa ★★★ □ PG 1	312 Krapprosa ★★★ □ PG 1	314 Karminrot ★★★ □ PG 1	316 Opera Rosa ★ □ PG 2	318 Kaltrosa ★★★ □ PG 1	402 Permanent Violett ★★★ ▣ PG 2	404 Violett ★★★ ▣ PG 1	406 Cyan ★★★ ▣ PG 1
408 Kobaltblau ★★★ □ PG 1	410 Ultramarinblau ★★★ ▣ PG 2	412 Preußischblau ★★ ▣ PG 1	414 Perm. Hellblau ★★★ ▣ PG 1	502 Malachitgrün ★★★ □ PG 1	504 Phthalogrün ★★★ □ PG 1	506 Brillantgrün ★★★ □ PG 1	508 Hookersgrün ★★★ □ PG 1
510 Kadmiumgrün hell ★★★ □ PG 1	512 Saftgrün ★★★ □ PG 1	514 Gelbgrün ★★★ ▣ PG 1	516 Olivgrün ★★ □ PG 1	518 Grüngelb ★★★ □ PG 1	520 Grüngrau ★★ ▣ PG 1	208 Jaune brillant ★★★ ▣ PG 1	210 Neapelgelb ★★★ ■ PG 1
602 Gelber Ocker ★★★ ▣ PG 1	604 Umbra Natur ★★★ ▣ PG 1	606 Olivbraun ★★★ □ PG 1	608 Siena gebrannt ★★★ ▣ PG 1	610 Siena natur ★★★ ▣ PG 1	612 Rotocker hell ★★★ ▣ PG 1	614 Rotbraun ★★★ ▣ PG 1	618 Umbra gebrannt ★★★ □ PG 1
620 Van Dyck Braun ★★★ ▣ PG 1	702 Französisch Grau ★★★ ■ PG 1	704 Indigo ★★★ ▣ PG 1	706 Elfenbeinschwarz ★★★ ■ PG 1	802 Perlweiß ★★ ■ PG 2	804 Silber ★★★ ■ PG 2	806 Gold ★★★ ■ PG 2	808 Kupfer ★★★ ■ PG 2

Zeichenerklärung ★ niedrige Lichtbeständigkeit, ★★ hohe Lichtbeständigkeit, ★★★ höchste Lichtbeständigkeit, □ transparent, ▣ halbtransparent, ▣ halbdeckend, ■ deckend, PG 1,2 Preisgruppe

-15%

DANIEL SMITH
Extra Fine Watercolor auf
www.gerstaecker.at

Clairefontaine

2 | Schut Aquarellkarton

Naturweißes 250 g/qm Aquarellpapier, mittelfeine Struktur. 100 % Zellulose. Säurefrei, pH-neutral und alterungsbeständig. Erhältlich in verschiedenen Ausführungen. Preis pro Block.

Format/cm	Best.-Nr.	€ netto	€ brutto
Block mit 40 Blatt, 1-seitig geleimt			
DIN A5	67-59928	7,37 4,42	8,84 5,30
DIN A4	67-48886	13,22 7,93	15,87 9,52
Block mit 30 Blatt, 1-seitig geleimt			
DIN A3	67-59929	26,41 15,85	31,69 19,02
Block mit 20 Blatt, 1-seitig geleimt			
DIN A2	67-59931	28,83 17,30	34,60 20,76
Packung mit 20 Bogen			
50 x 65	67-59932	23,28 13,97	27,93 16,76

-40%

Schut
PAPIER AQUARELLE / AQUARELLPAPIER
WATERCOLOUR PAPER / AQUARELLPAPIER
Anno 1618
HOLLAND
grain moyen / medium fine
mittelfeine / medium fine
A4
21 x 27,2 cm / 8 1/4 x 10 3/4
40 Bogen / ref. 67-48886
250 g/m² / 112 lbs

Leerkästen zum attraktiven Einführungspreis!

Schmincke

1 | Schmincke HORADAM® Aluminium-Leerkästen **Neu!**

Elegant gerillter Aluminiumkasten für HORADAM® Aquarellnäpfcchen zur individuellen Bestückung. 3 Schienen, Platz für 18 x halbe Näpfcchen oder 9 ganze Näpfcchen, ausklappbare Mischpalette. Preis pro Kasten.

Best.-Nr.	€ netto	€ brutto
67-29786	19,32	23,18

2 | Schmincke HORADAM® Einschienen-Leerkästen **Neu!**

Der schwarze Metallkasten für HORADAM® Aquarellnäpfcchen bietet Platz für 12 x halbe Näpfcchen. Ausklappbare Mischpalette, Mischmulden im Deckel. Preis pro Kasten.

Best.-Nr.	€ netto	€ brutto
67-29787	12,39	14,87



-15%



67-29508

-15%



67-46831



3 | Talens van Gogh Aquarellfarben im Metallkasten

Van Gogh Aquarellfarben wurden für den preisbewussten Maler entwickelt. Alle Farben lassen sich leicht untereinander mischen, besitzen den höchsten Lichtechtheitsgrad, bleiben leuchtend lichtecht (auch nach starker Verdünnung) und sind frei von schädlichen Schwermetallen. Erhältlich im Metallkasten, wahlweise mit 12 oder 24 halbe Näpfcchen, mit einem Umsteckpinsel Serie 191 Nr. 3 oder 6. Preis pro Kasten.

Inhalt	Best.-Nr.	€ netto	€ brutto
12 Näpfe	67-29507	29,77 25,30	35,72 30,36
24 Näpfe	67-29508	44,28 37,64	53,13 45,17

4 | van Gogh Pocket Box 12 + 3

Die beliebte Pocket Box in der 12 + 3 Ausführung: Enthalten sind **15 halbe Näpfcchen** und ein zusammensteckbarer **van Gogh Aquarell-Pinsel, Serie 191, der Größe 6**. Preis pro Stück. *

ACHTUNG H410

Best.-Nr.	€ netto	€ brutto
67-46831	16,80 14,28	20,16 17,13

*Nur das im Set enthaltene Chinesischweiß ist lt. Chemikalien-Verbots-Verordnung kennzeichnungspflichtig! Die ausführliche Legende zur CLP-Einstufung finden Sie auf Seite 120!

Weitere Talens van Gogh Aquarellkästen auf www.gerstaecker.at

Limitierte Editionen! Nur solange der Vorrat reicht!



1 | 67-29517



2 | 67-29144



3 | 67-29143

Schmincke

Neu!

Exklusiv bei GERSTAECKER!

**1 | SCHMINCKE HORADAM®
Aquarellkasten, Edition GERSTAECKER
„Berge und Meer“**

Der hochwertige Metallkasten wird exklusiv von SCHMINCKE für GERSTAECKER produziert und enthält **36 x halbe Näpfchen**, darunter zahlreiche Sonderfarbtöne. Die Zusammenstellung der Farbtöne ist perfekt geeignet für Malereien zu den Themen „Berge und Meer“. Preis pro Set.

Inhalt siehe www.gerstaecker.at

Best.-Nr.	€ netto	€ brutto
67-29517	174,36	209,23

Neu!

**2 | Schmincke HORADAM®
Aquarellkasten „Cesc Farré“**

Aquarellkasten mit 10 hochwertigen HORADAM® Künstler-Aquarellfarben und dem besonderen Farbton „Ocean Grey“ von Markenbotschafter Cesc Farré. Ideal für Himmel- und Wasserdarstellungen, bieten alle HORADAM® Farben brillante Pigmente höchster Lichtbeständigkeit für erstklassige Ergebnisse. **Enthält 10 halbe Näpfchen + 1 ganzes Näpfchen Ocean Grey.** Metalltui. Preis pro Kasten.

Inhalt siehe www.gerstaecker.at

Best.-Nr.	€ netto	€ brutto
67-29144	50,41	60,49

Neu!

**3 | Schmincke HORADAM®
Sketchingkasten „Wanderlust“**

Der kompakte Metallkasten mit **12 halben Näpfchen** HORADAM® Künstler-Aquarellfarben in ausgesuchter Coloristik sowie einem hochwertigen **da Vinci Reisepinsel** (Casaneo #6) ist ideal für das unkomplizierte Aquarellieren und Sketchen unterwegs. Nur solange der Vorrat reicht! Preis pro Kasten.

Inhalt siehe www.gerstaecker.at

Best.-Nr.	€ netto	€ brutto
67-29143	54,49	65,39

Bestseller

-10%



67-29495



67-29496

1 | Pelikan Studien-Aquarellfarbkasten

Aquarellfarben auf oberem Niveau erfüllen alle Anforderungen, die im Schul- und Freizeitbereich gestellt werden. Die **reinen Farbtöne** haben eine hohe Farbdichte, sind im Farbnapfchen leicht löslich und besitzen eine gute Lichtbeständigkeit. Preis pro Kasten.



Inhalt	Best.-Nr.	€ netto	€ brutto
12 Farben	67-29495	19,85	23,82 21,44
24 Farben	67-29496	30,46	36,55 32,90

Inhalt siehe www.gerstaecker.at



67-44371



67-44375



67-44372



67-44373

2 | I LOVE ART Aquarellfächer-Set

Ideal für Malreisen, Malen im Freien, Urban Sketching etc. Kompakte Größe, extraflachen Napfchen (Größe: ca. 0,1 cm x 1,5 cm x 3 cm). Im Handumdrehen ist der kleine Malkasten aufgefächert und gewährt Ihnen Überblick und schnellen Zugriff auf die Farben. Inhalt: **Wassertankpinsel, Schwamm, integrierte Mischpalette mit 2 Mulden**. Erhältlich sind 4 Sets. Preis pro Set.

Farbtöne siehe www.gerstaecker.at

Inhalt	Best.-Nr.	€ netto	€ brutto
18 Farben	67-44371	12,98	15,57
25 Farben	67-44375	14,68	17,61
33 Farben	67-44372	16,88	20,26
42 Farben	67-44373	18,83	22,60



3 | I LOVE ART Wasserpinsel

Wassertankpinsel mit abnehmbarer Verschlusskappe, Pinselspitze aus Synthetikfasern Ideal für alle Aquarell- und andere Nasstechniken. Erhältlich als als **3er-Sets** mit jeweils einem Pinsel in **Fein, Medium und Breit**. Preis pro Stück bzw. Set.

Inhalt	Best.-Nr.	€ netto	€ brutto
3er-Set kurz	67-44694	7,42	8,90
3er-Set lang	67-44695	7,63	9,16



Fein Medium Breit Kurz: 13 cm – Füllmenge ca. 6 ml Lang: 18 cm – Füllmenge ca. 9 ml

Neu!



**1 | WINSOR & NEWTON Cotman™
Pocket Box,
Gerstaecker Limited Edition Dresden**

Die beliebte WINSOR & NEWTON™ Cotman Pocket Box ist jetzt in der Limited Edition Dresden von Gerstaecker erhältlich. Leichter Kunststoffkasten mit 12 halben Näpfchen Aquarellfarbe und einem Aquarell-Taschenpinsel. Nur solange der Vorrat reicht! Preis pro Kasten.

Best.-Nr.	€ netto	€ brutto
67-29710	14,28	17,13



**Limited Edition
Dresden**

Lieferung solange der Vorrat reicht!



**2 | WINSOR & NEWTON™ Cotman
Aquarellkasten**

Leichter Metallkasten, gefüllt mit **12 halben Näpfchen Cotman Aquarellfarbe**. Bietet Platz für bis zu 24 halbe Näpfchen. Preis pro Set.

Inhalt siehe www.gerstaecker.at

Best.-Nr.	€ netto	€ brutto
67-29485	29,04 23,23	34,85 27,88



**3 | WINSOR & NEWTON™ Professional
WATER COLOUR™ Reise-Set**

Professionelle Aquarellfarben mit einer hohen Konzentration an Künstlerpigmenten, um Lichtechtheit und Beständigkeit zu gewährleisten. **Das Set enthält 18 halbe Näpfchen**. Preis pro Set. **Inhalt siehe www.gerstaecker.at**

Best.-Nr.	€ netto	€ brutto
67-61919	82,18 65,74	98,61 78,89



**4 | Talens REMBRANDT Aquarellkasten
„Monopigmentierte Farben“**

Eine spezielle Auswahl monopigmentierter Farben in 12 x 10-ml-Tuben im Metallkasten mit ausklappbarer Mischpalette. Die Farbtöne aus nur einem Pigment ermöglichen es leuchtende Farbmischungen zu erzielen, die ihre Intensität und Sättigung nicht verlieren. Inkl. Aquarell-Rundpinsel, Größe 6. Preis pro Kasten.

Best.-Nr.	€ netto	€ brutto
67-29913	84,02 71,42	100,83 85,70

Bestseller



Hilfsmittel für die
Aquarellmalerei!



5 | pebéo drawing gum

Flüssiger Maskierfilm für Abdeckarbeiten in der Aquarellmalerei, wasserfest. Preis pro Flasche.

⚠ **ACHTUNG H319 H335**

Inhalt	Best.-Nr.	€ netto	€ brutto
45 ml	67-20960	3,78 2,83	4,53 3,40
(Grundpreis 1 l: € brutto 75,56)			
250 ml	67-20965	11,46 8,60	13,75 10,32
(Grundpreis 1 l: € brutto 41,28)			



pebéo
**6 | pebéo
drawing gum Marker**

Erhältlich mit feiner **0,7-mm-** und runder **4-mm-Spitze**. Die 0,7-mm-Spitze wird inkl. Ersatzspitze geliefert. Preis pro Stück.

Spitze	Best.-Nr.	€ netto	€ brutto
0,7 mm Spitze	67-45484	5,34 4,01	6,41 4,81
4 mm Spitze	67-49934	5,34 4,01	6,41 4,81

**7 | SOLO GOYA
Masking Marker**

Mit dem Masking Marker entstehen exakte Schriften und kantenscharfe Linien inmitten von fließender Aquarellfarbe. **Fine-Spitze (Strichstärke 1 – 2 mm)** für filigrane Linien, **Medium-Spitze (Strichstärke 2 – 4 mm)** für größere Flächen und breitere Motive. Auf Wasserbasis. Preis pro Stück.

Spitze	Best.-Nr.	€ netto	€ brutto
fine	67-57941	3,30 2,81	3,96 3,37
medium	67-57942	3,30 2,81	3,96 3,37



1 | LEFRANC & BOURGEOIS LINEL Gouache extra-fine

Gefertigt aus hochwertigen Pigmenten und echtem Gummi Arabicum als Bindemittel, zeichnet sie sich durch ihre unvergleichliche Qualität aus. Entwickelt in Zusammenarbeit mit Künstlern und Kunstschullehrern. Hervorragend geeignet für die Gestaltung von Landschaften, Portraits und Skizzen. Die außergewöhnliche Deckkraft ermöglicht, helle Farben nahezu unbegrenzt mit dunklen Farbtönen zu übermalen. Zudem können Sie die Gouache mit Wasser verdünnen, um z. B. halbtransparente Lasuren zu erzeugen. Preis pro Tube.

Bitte fügen Sie die Farb-Nr. an die Best.-Nr. an!

Inhalt	€ netto	€ brutto
14 ml, Best.-Nr. 67-60300/...		
PG 1 (Grundpreis 1 l: € brutto 287,14)	4,19 3,35	5,03 4,02
PG 2 (Grundpreis 1 l: € brutto 343,57)	5,01 4,01	6,01 4,81
PG 3 (Grundpreis 1 l: € brutto 418,57)	6,10 4,88	7,32 5,86
60 ml, Best.-Nr. 67-60301/...		
PG (Grundpreis 1 l: € brutto 110,17)	6,88 5,51	8,26 6,61

Farbskala LEFRANC & BOURGEOIS LINEL Gouache extra-fine

008 Titanweiß *** ■ □ PG 1 EUH211	009 Zinkweiß *** ■ □ PG 1	012 Deckweiß *** ■ □ PG 1 EUH211	898 Zitronengelb Kad.frei ■ □ PG 3 EUH211	153 Primärgelb *** ■ □ PG 1	169 Zitronengelb ** ■ □ PG 1	899 Mediumgelb kad.frei *** ■ □ PG 3	183 Japangelb hell *** ■ □ PG 1	159 Kad.Gelb mittel *** ■ □ PG 3
843 Persischgelb *** ■ □ PG 1	181 Indischgelb FT ** ■ □ PG 2	184 Japangelb dkl. ** ■ □ PG 1	188 Monacogelb *** ■ □ PG 1	910 Orange kad. frei *** ■ □ PG 3	844 Persisch Orange ** ■ □ PG 2	918 Scharlachrot kad.frei *** ■ □ PG 3	418 Kad.Rot Scharlach *** ■ □ PG 3	845 Persisch Rot *** ■ □ PG 1
395 Zinnoberrot FT ** ■ □ PG 2	336 Brillantrot ** ■ □ PG 2	388 Rubinrot ** ■ □ PG 1	894 Mittelrot kad.frei *** ■ □ PG 3 EUH211	437 Primärrot *** ■ □ PG 1	368 Chinesischrot ** ■ □ PG 2	366 Karminrot ** ■ □ PG 2	341 Karminlack * ■ □ PG 1	346 Krapplack dkl. * ■ □ PG 2 ACHTUNG H317 H411
354 Tyrischrosa F ■ □ PG 1 H412 EUH208-124	859 Quinacr. Magenta *** ■ □ PG 2	860 Quinacr. Violett *** ■ □ PG 2	057 Ultramarin Violett * ■ □ PG 1 H411	473 Dioxazine Violett ** ■ □ PG 1	047 Azurblau FT *** ■ □ PG 2	067 Königsblau *** ■ □ PG 1 EUH211	030 Kobaltblau *** ■ □ PG 1	063 Primärblau *** ■ □ PG 1
076 Französischblau *** ■ □ PG 1 EUH211	065 Cölinblau FT *** ■ □ PG 1 EUH211	042 Marineblau hell *** ■ □ PG 3	054 Ultramarin hell *** ■ □ PG 2	036 Hoggarblau *** ■ □ PG 3 EUH208-123	084 Indigo FT * ■ □ PG 2	046 Preußischblau *** ■ □ PG 2	070 Dunkeltürkis *** ■ □ PG 1	050 Türkisblau *** ■ □ PG 1 EUH211
590 Gelbgrün ** ■ □ PG 2	502 Akaziengrün ** ■ □ PG 1 EUH211	536 Japanischgrün hell ** ■ □ PG 2	543 Wiesengrün ** ■ □ PG 2	580 St.Michael Grün ** ■ □ PG 1	551 Veronesergrün FT ** ■ □ PG 1 EUH211	558 Brillantgrün ** ■ □ PG 1	542 Chromoxydgrün *** ■ □ PG 1	564 Smaragdgrün FT ** ■ □ PG 2
541 Olivgrün ** ■ □ PG 2	522 Kobaltgrün dkl. *** ■ □ PG 1	552 Zypressengrün ** ■ □ PG 1	191 Neapelgelb * ■ □ PG 1 EUH211	817 Pinkocker *** ■ □ PG 1 EUH208-122 EUH211	302 Gelber Ocker *** ■ □ PG 1	482 Siena Natur *** ■ □ PG 2	306 Rotocker *** ■ □ PG 2	481 Siena gebr. *** ■ □ PG 2
477 Umbra gebr. *** ■ □ PG 2	111 Vandyckbraun *** ■ □ PG 1	475 Kasseler Erde *** ■ □ PG 2 EUH208-122	478 Umbra Natur *** ■ □ PG 1	120 Sepia Warm *** ■ □ PG 1	121 Sepia Natur *** ■ □ PG 2	846 Flechtengrau *** ■ □ PG 1	258 Neutralgrau *** ■ □ PG 1	847 Sturmgrau *** ■ □ PG 1
261 Paynes Grau *** ■ □ PG 1	269 Elfenbeinschwarz *** ■ □ PG 1	268 Tiefschwarz *** ■ □ PG 1	700 Gold *** ■ □ PG 1 EUH211	707 Kupfer *** ■ □ PG 1	710 Silber *** ■ □ PG 1 EUH211	Zeichenerklärung		
						***	höchste Lichtbeständigkeit	
						**	sehr lichtbeständige Farben	
						*	lichtbeständige Farben	
						■	Deckend	
						□	Halbdeckend	
						PG 1-3	Preisgruppe	

Alle Farbtöne der LEFRANC & BOURGEOIS LINEL Gouache extra-fine haben folgende CLP-Einstufung: EUH208-121 | Die ausführliche Legende zur CLP-Einstufung finden Sie auf Seite 120!



-33%

pébéo

Farbskala pébéo Studio Gouachefarbe

011 Weiß ***/I ■ [A] [B]	022 Zitronengelb **/II ■ [A] [B]	048 Primärgelb **/II ■ [A] [B]	032 Tieforange */III ■ [B]	033 Cadmiumrot **/II ■ [A] [B]	018 Karminrot */III ■ [A] [B]
039 Zinnoberrot **/II ■ [A] [B]	049 Cyan ***/I ■ [A] [B]	013 Coelinblau ***/I ■ [B]	014 Kobaltblau ***/I ■ [B]	050 Magenta */III ■ [A] [B]	047 Kobaltviolett imit. */III ■ [B]
015 Ultramarinblau ***/I ■ [A] [B]	042 Smaragdgrün ***/I ■ [A] [B]	045 Frühlingsgrün **/II ■ [B]	043 Lichtgrün **/II ■ [A] [B]	027 Ocker gelb ***/I ■ [A] [B]	029 Umbra gebrannt ***/I ■ [A] [B]
				Zeichenerklärung	
038 Siena gebrannt ***/I ■ [A] [B]	051 Trichromschwarz ***/I ■ [A] [B]	026 Elfenbeinschwarz ***/I ■ [A] [B]	001 Gold ***/I ■ [A]	***/I höchste Lichtechtheit	**/II sehr gute Lichtechtheit
Alle Farbtöne der pébéo Studio Gouache Gouachefarbe haben folgende CLP-Einstufung: EUH208-208-1 Die ausführliche Legende zur CLP-Einstufung finden Sie auf Seite 120!				*/III gute Lichtechtheit	■ opak
				[A] 100-ml-Tube	[B] 220-ml-Tube

1 | pébéo Studio Gouache Gouachefarbe

Eine lebhaftere und intensive Studienfarbe, die sich auch für Illustrationen und Dekorationsarbeiten anbietet. Pébéo Studio Gouache ist stark pigmentiert, lichtbeständig, matt, deckend und verliert auch nach dem Trocknen nicht an Leuchtkraft. Ideal für das Malen auf Papier, Bristolpapier oder Pappe. Erhältlich in 220-ml- bzw. 20-ml-Tuben. Preis pro Tube.

EUH208-1

Inhalt	Best.-Nr.	€ netto	€ brutto
[A] 100 ml	67-25749/...	5,58 3,74	6,70 4,49
[B] 220 ml	67-29967/...	9,86 6,61	11,83 7,93

(Grundpreis 1 l: € brutto 36,05)



2 | LEFRANC & BOURGEOIS Studio Gouache Primärfarben-Set

Speziell für Studienarbeiten entwickelt. Weiche und cremige Konsistenz. Bestens geeignet zum Experimentieren und das Erlernen von Farbmischungen. Sehr gesättigte Farben durch Qualität des Gummiarabikums und Reinheit der Pigmente. Gute Lichtbeständigkeit. Set mit **5 Farbtönen in 80-ml-Tuben**. Preis pro Set.

Best.-Nr.	€ netto	€ brutto
67-60291	15,27 12,22	18,33 14,66

(Grundpreis 1 l: € brutto 36,65)

-20%



Weitere LEFRANC & BOURGEOIS Sets auf www.gerstaecker.at

-20%

Neu! Limitierte Edition zum Sonderpreis!



3 |

3 | Schmincke HORADAM® GOUACHE Metallkasten Sonderedition

Der stabile Metallkasten enthält **12 x 5-ml-Tuben** feinste HORADAM® GOUACHE Farbtöne, die pur und in Mischungen ein breites, farbstarkes Spektrum abdecken. Erhältlich nur solange der Vorrat reicht! Preis pro Kasten.

Inhalt siehe www.gerstaecker.at

Best.-Nr.	€ netto	€ brutto
67-29767	54,49	65,39

(Grundpreis 1 l: € brutto 1089,83)



4 |

4 | Schmincke AKADEMIE® Gouache-Set

Ideal für den Einstieg in die Gouachemalerei und zum Erlernen verschiedenster Misch- und Farbtheorien. Erhältlich mit **12 x 20-ml-Tuben**. Erhältlich im 100% recyceltem Karton. Preis pro Set.

Inhalt siehe www.gerstaecker.at

EUH208-108

Inhalt	Best.-Nr.	€ netto	€ brutto
12 x 20 ml	67-29762	28,57	34,28

(Grundpreis 1 l: € brutto 142,83)

Die ausführliche Legende zur CLP-Einstufung finden Sie auf Seite 120!

Neu! Limitierte Edition zum Sonderpreis!



-10%

5 | Kunststoffpalette

Ovalförmig, weiß, mit 6 runden Vertiefungen und 4 Mischflächen. Liegt leicht und bequem in der Hand. Ideal für Schule und Hobby. **23 cm x 17 cm**. Preis pro Stück.

Best.-Nr.	€ netto	€ brutto
67-35593	0,92 0,82	1,10 0,99



-20%
auf die ganze Seite!

Neu!



67-26035



67-26050



67-26030



67-26008

Neu!

1 | R&F HANDMADE Enkaustik Gesso

Gut verstreichbares, weißes Gesso zur Grundierung von Untergründen für Enkaustik. Geringer Anteil an Acrylbindemittel, hoher Anteil an Feststoffen. Dadurch stark saugfähig, behält aber gleichzeitig die Klebeeigenschaften des Acryls bei. Preis pro Dose.

Inhalt	Best.-Nr.	€ netto	€ brutto
118 ml	67-26035	9,94 7,92	11,89 9,51

(Grundpreis 1 l: € brutto 80,59)

2 | R&F HANDMADE Enkaustik Blending-Medium

Perfekt für das Auftragen von Lasurschichten, für Mischtechniken und zum Erzeugen von subtilen Farbverläufen. Erhöht die Transparenz von Enkaustikfarben. Aus Bienen- und Pflanzenwachs. Ohne Sikkative, daher langsamere Trocknung. Preis pro Dose.

Inhalt	Best.-Nr.	€ netto	€ brutto
236 ml	67-26050	20,16 16,13	24,19 19,35

(Grundpreis 1 l: € brutto 81,99)

3 | R&F HANDMADE Enkaustik Farben 6er-Sets, inkl. Ampersand Enkaustikbort™

Inhalt: 6 x 40-ml-Blöcke R&F HANDMADE Enkaustikfarben und 1 x Ampersand Enkaustikbort™ (15,2 x 15,2 cm). Preis pro Set.

Set	Best.-Nr.	€ netto	€ brutto
Opake Farben	67-26029	68,06 54,44	81,67 65,33
(Grundpreis 1 l: € brutto 272,21)			
Transluzente Farben	67-26030	71,08 56,86	85,29 68,23
(Grundpreis 1 l: € brutto 284,29)			

4 | R&F HANDMADE Enkaustik Farben Starter-Set

Inhalt: 5 x 40-ml-Blöcke R&F HANDMADE Enkaustikfarben, 2 x Enkaustikpinsel, 2 x Schmelzschalen, 1 x Ampersand Enkaustikbort™, 1 x Enkaustik-Medium, 1 x Beutel Sojawachs, Pinselreiniger, 1 x R&F-Farbkarte (EN) und 1 x Handbuch (EN). Preis pro Set.

Best.-Nr.	€ netto	€ brutto
67-26008	85,71 68,57	102,85 82,28

(Grundpreis 1 l: € brutto 411,40)

Neu!



67-26005



67-26006



67-26007

5 | R&F HANDMADE Enkaustik Farben, 6er-Sets

Erhältlich in themenbasierten Sets mit 6 x 40-ml. Preis pro Set

Inhalt siehe www.gerstaecker.at

Set	Best.-Nr.	€ netto	€ brutto
Einführungssset	67-26005	68,06 54,44	81,67 65,33
(Grundpreis 1 l: € brutto 272,21)			
Chromatische Farbtöne	67-26006	68,06 54,44	81,67 65,33
(Grundpreis 1 l: € brutto 272,21)			
Erdtöne	67-26007	68,06 54,44	81,67 65,33
(Grundpreis 1 l: € brutto 272,21)			

Neu!



6 | R&F HANDMADE Sojawachs, Pinselreiniger

Ideal zum Reinigen von Enkaustikpinseln. Nicht-toxische, biologisch abbaubare Alternative zu Paraffin. Aus teilweise hydriertem Sojabohnenöl gefertigt. Nach dem Entfernen der Farbe, wird der Pinsel einfach mit Wasser und Seife gewaschen. Preis pro Beutel.

Inhalt	Best.-Nr.	€ netto	€ brutto
454 g	67-26051	9,24 7,39	11,09 8,87
(Grundpreis 1 kg: € brutto 19,54)			
4,54 kg	67-26057	52,93 42,34	63,52 50,81
(Grundpreis 1 kg: € brutto 11,19)			

Neu!



7 | R&F HANDMADE Enkaustik-Medium

Erhöht die Viskosität und die Transparenz von Enkaustikfarben. Aus 100 % reinem Bienenwachs und Damar-Harz. Lichtecht und alterungsbeständig. Zudem ist das Medium ausgezeichnet geeignet für Mischtechniken und für die Gestaltung von Skulpturen. Preis pro Beutel.

Inhalt	Best.-Nr.	€ netto	€ brutto
454 g	67-26038	28,98 23,18	34,78 27,82
(Grundpreis 1 kg: € brutto 61,28)			

1 | R&F HANDMADE Enkaustik Farben

Hergestellt aus reinem Bienenwachs und hochwertigen, lichtechten Pigmenten. Bietet unvergleichliche Vielseitigkeit und Ausdruckskraft. Brillante und langlebige Farben. Ideal geeignet für verschiedene Techniken und Oberflächen, von klassischen Malereien bis hin zu modernen Mixed-Media-Projekten. Kann immer wieder erwärmt und nachbearbeitet werden. Vergilbt nicht, lösemittelfrei. Preis pro Stück.

Bitte fügen Sie die Farb-Nr. an die Best.-Nr. an!

Inhalt	€ netto	€ brutto
40 ml, Best.-Nr. 67-26000/...		
PG 1	13,18 10,54 15,81	12,65
(Grundpreis 1 l: € brutto 316,25)		
PG 2	14,28 11,42 17,13	13,70
(Grundpreis 1 l: € brutto 342,50)		
PG 3	17,55 14,03 21,06	16,84
(Grundpreis 1 l: € brutto 421,00)		
PG 4	19,74 15,79 23,69	18,95
(Grundpreis 1 l: € brutto 473,75)		
PG 5	22,68 18,14 27,22	21,77
(Grundpreis 1 l: € brutto 544,25)		
PG 6	25,20 20,16 30,24	24,19
(Grundpreis 1 l: € brutto 604,75)		
104 ml, Best.-Nr. 67-26004/...		
PG 1	26,04 20,83 31,25	25,00
(Grundpreis 1 l: € brutto 240,38)		



Neu!

-20%



Farbskala R&F HANDMADE Enkaustik Farben

Alle 93 Farbtöne auf www.gerstaecker.at

001 Titanium White, PG 1 *	015 Neutral White, PG 1	061 Cadmium Yellow Light, PG 4	060 Cadmium Lemon, PG 4	063 Cadmium Yellow Deep, PG 4	047 Indian Yellow, PG 3	064 Cadmium Orange, PG 4	048 Alizarin Orange, PG 3	079 Cadmium Red Medium, PG 5	055 Turkey Red, PG 3
080 Cadmium Red Deep, PG 5	065 Alizarin Crimson, PG 4	032 Scarlet Extra Pale, PG 2	039 Dianthus Pink, PG 3	044 Warm Pink, PG 3	075 Magenta Earth, PG 4	085 Cobalt Violet Deep, PG 6	038 Manganese Violet, PG 3	066 Ultramarine Violet, PG 4	049 Cerulean Extra Pale, PG 3
035 Ultramarine Blue Pale, PG 2	051 Manganese Blue Hue, PG 3	027 Azure Blue, PG 2	081 Cobalt Blue, PG 5	018 Ultramarine Blue, PG 2	019 Phthalo Blue, PG 2	025 Indigo, PG 2	074 Blue Ochre, PG 4	073 Cobalt Teal, PG 4	028 Turquoise Blue, PG 2
020 Phthalo Turquoise, PG 2	036 Phthalo Green Pale, PG 2	052 Malachite Green, PG 3	031 Celadon Green, PG 2	067 Cadmium Green Pale, PG 4	057 Permanent Green, PG 3	068 Cadmium Green, PG 4	021 Phthalo Green, PG 2	050 Sap Green, PG 3	014 Green Earth, PG 1
013 Turkey Umber Greenish, PG 1	026 Courbet Green, PG 2	034 Green Gold Pale, PG 2	033 Sienna Yellow Extra Pale, PG 2	016 Unbleached Titanium, PG 1	054 Olive Yellow, PG 3	084 Ancient Gold, PG 5	007 Mars Yellow Light, PG 1	008 Mars Yellow Deep, PG 1	056 Stil de Grain, PG 3
042 Brown Pink, PG 3	010 Mars Red, PG 1	004 Burnt Sienna, PG 1	041 Sepia, PG 3	005 Raw Umber, PG 1	037 Turkey Umber Pale, PG 2	053 Cerulean Grey, PG 3	023 Graphite Grey, PG 2	029 Payne's Grey, PG 2	024 Intense Carbon Black, PG 2
002 Ivory Black, PG 1 *	087 Iridescent Pearl, PG 5	089 Iridescent German Silver, PG 5	090 Iridescent Pewter, PG 5	091 Iridescent Brass, PG 5	092 Iridescent Gold, PG 5	093 Iridescent Copper, PG 5			

Zeichenerklärung

PG 1–6 Preisgruppe

* Auch in 104 ml lieferbar

-15%

LEFRANC
BOURGEOIS
PARIS-1720



-10%



-10%



Bestseller

1 | LEFRANC & BOURGEOIS NAN-KING-Tusche

Lieferbar gemäß Farbskala sind **9 leuchtende, intensive Farbtöne** plus **Weiß** und **Schwarz**. Alle Farben inkl. Weiß sind transparent, nur Schwarz ist lichtecht. Sie trocknen wasserfest auf und können nach dem Trocknen übereinander angelegt werden. Wasserverdünn- und untereinander mischbar. Für Airbrush auch unverdünnt geeignet. Preis pro Flasche.

Bitte fügen Sie die Farb-Nr. an die Best.-Nr. an!

Inhalt	Best.-Nr	€ netto	€ brutto
30 ml	67-30408/...	4,16 3,54	4,99 4,25
(Grundpreis 1 l: € brutto 141,67)			
250 ml	67-30400/...	11,54 9,78	13,84 11,74
(Grundpreis 1 l: € brutto 46,96)			
1 Liter	67-30413/...	23,52 19,99	28,23 23,99

Bestseller

2 | ROHRER & KLINGNER Ausziehtusche Schwarz



Universell einsetzbar – eignet sich sowohl für feine kalligrafische Arbeiten und Federzeichnungen als auch für Absprengetechnik und malerische Pinselzeichnungen. Tiefschwarz. Lichtecht, ergiebig, nicht tropfend und nach dem Trocknen wasserfest. Preis pro Flasche.

⚠ ACHTUNG H317

Inhalt	Best.-Nr.	€ netto	€ brutto
50 ml	67-30100	4,08 3,68	4,90 4,41
(Grundpreis 1 l: € brutto 88,20)			
250 ml	67-30101	13,48 12,13	16,17 14,56
(Grundpreis 1 l: € brutto 58,24)			
1 Liter	67-30102	36,04 32,43	43,25 38,92

Die ausführliche Legende zur CLP-Einstufung finden Sie auf Seite 120!

Bestseller

3 | Scribrol Kunstschrifttusche Pelikan

Fließt stets gleichmäßig aus der Feder, gibt gut deckende, scharfrandige Schriften. Schwarz, lichtecht, wasserfest auf Trocknend. **Lieferbar in der 9-ml-Patrone, 30-ml- und 250-ml-Flasche.** Preis pro Patrone bzw. Flasche.

Inhalt	Best.-Nr.	€ netto	€ brutto
9 ml	67-30411	4,14 3,73	4,97 4,48
(Grundpreis 1 l: € brutto 497,78)			
30 ml	67-30412	5,53 4,97	6,64 5,97
(Grundpreis 1 l: € brutto 199,00)			
250 ml	67-30418	21,54 19,38	25,85 23,26
(Grundpreis 1 l: € brutto 93,04)			

Farbskala LEFRANC & BOURGEOIS NAN-KING-Tusche



Zeichenerklärung

- Ⓐ 30-ml-Pipette-Flasche
- Ⓑ 250-ml-Flasche
- Ⓒ 1-Liter-Flasche



-10%



4 | Brause Schulfeder „Cito Fein“

Im Schulbereich besonders auch als Zeichenfeder gern eingesetzt und bewährt, da weniger spitz auslaufend als die sonst angebotenen Zeichenfedern. Preis pro Packung.

Inhalt	Best.-Nr.	€ netto	€ brutto
3 Stück	67-30337	4,53 4,08	5,44 4,89
50 Stück	67-30388	47,18 42,46	56,61 50,95

5 | Chinesischer Bambus-Kalligraphiepinsel

Erhältlich in **2 Ausführungen**: Echthaarpinsel aus reinem weißem Ziegenhaar und Holz-Zwinge oder als Mischhaarpinsel mit Synthetikfasern und weißem

Ziegenhaar mit Kunststoff-Zwinge. Schaft aus Bambus. **Maße Echthaarpinsel:** 26,5 cm lang, Haarlänge 5 cm, d = 1 cm; **Maße Mischhaarpinsel:** 27,5 cm lang, Haarlänge 6 cm, d = 1 cm. Preis pro Stück.

-25%



1 | pēbéo Grafik Tusche

Die **pēbéo Chinatusche Graphic** ist eine Dispersion von Ruß. Sie ist flüssig, ohne zu tropfen und kann mit Wasser verdünnt werden, um Lasuren zu erstellen. Nach dem Trocknen ist sie **wasser- und radierfest**. Erhältlich als 45-ml-Pipettflasche und als 250-ml-Flasche. Preis pro Flasche.

EUH208-1

Inhalt	Best.-Nr.	€ netto	€ brutto
45 ml	67-30552	4,32 3,24	5,49 3,89
<small>(Grundpreis 1 l: € brutto 86,44)</small>			
250 ml	67-30575	11,42 8,57	13,70 10,28
<small>(Grundpreis 1 l: € brutto 41,12)</small>			

Die ausführliche Legende zur CLP-Einstufung finden Sie auf Seite 120!

Farbskala pēbéo Colorex Aquarelltusche

054 Weiß, PG 1 EUH211	002 Primärgelb, PG 1	005 Goldorange, PG 1	007 Zinnoberrot, PG 1	011 Magenta, PG 1 ACHTUNG H317	020 Ultramarinblau, PG 1	022 Cyan, PG 1	032 Lichtgrün, PG 1	048 Sepia, PG 1	053 Schwarz, PG 1



-50%



2 | pēbéo Colorex Aquarelltusche

Professionelle Aquarelltusche auf Wasserbasis: Die intensiven und kräftigen Farben trocknen völlig gleichmäßig, glatt und streifenfrei mit einem seidmatten Finish auf. Wird pur oder verdünnt mit verschiedenen Werkzeugen verwendet, wie z. B. Pinsel, Wassertankpinsel, Zeichenfeder oder Airbrushpistole. Preis pro Flasche.

Inhalt	€ netto	€ brutto
250 ml, Best.-Nr. 67-64838/...		
PG 1	13,68 6,84	16,41 8,21
<small>(Grundpreis 1 l: € brutto 32,84)</small>		

Zeichenerklärung PG 1,2 Preisgruppe

Bitte fügen Sie die Farb-Nr. an die Best.-Nr. an!



67-30150



67-30151

Hiro Leonardt

3 | Hiro Leonardt Zeichenfeder-Set

14-teiliges Set mit 11 Federn, 2 Federhaltern und 1 Hebemagnet. Lieferung in praktischer Kassette aus transparentem Kunststoff mit 14 Fächern für Federn und Halter. Preis pro Set.

Inhalt siehe www.gerstaecker.at

Best.-Nr.	€ netto	€ brutto
67-30150	10,82 9,74	12,99 11,69

4 | Hiro Leonardt Schul- und Kunstschriftfeder-Set

15-teiliges Set mit 12 Federn, 2 Federhaltern und 1 Hebemagnet. Lieferung in Klarsichtkassette aus Kunststoff mit 14 Fächern. Preis pro Set.

Inhalt siehe www.gerstaecker.at

Best.-Nr.	€ netto	€ brutto
67-30151	10,73 9,66	12,88 11,59

Bestseller

-10%



-15%

5 | Holzfederhalter

Für Schul- und Kunstschriftfedern. In beliebten Farben. **Länge ca. 17 cm**. Sehr preiswert. Seit Jahren beliebt und hundertausendfach bewährt. Preis pro Stück.

Farbe	Best.-Nr.	€ netto	€ brutto
Nussbraun geflammt			
	67-30162	1,00 0,85	1,20 1,02
Naturfarbe hell geölt			
	67-30163	1,00 0,85	1,20 1,02
Weiß matt	67-30161	1,00 0,85	1,20 1,02
Schwarz matt	67-30160	1,00 0,85	1,20 1,02

-20%



1 | Liquitex® Professional Acrylic Ink

Ultra dünnflüssige Acryltinte in Künstler-Qualität: Die brillanten, intensiven Farben sind hochpigmentiert und zeichnen sich durch sehr gute bis überwiegend exzellente Lichtechtheit aus. Sie trocknet schnell und permanent mit einem Satin-Finish auf. Die praktische Pipetteflasche sorgt für eine perfekte Dosierung. Acrylic Ink ist besonders vielseitig einsetzbar und eignet sich besonders für alle Aquarelltechniken, Pouring, Airbrush, Pen & Ink sowie für Collagen und Mixed Media. **30-ml-Pipetteflaschen.** Preis pro Flasche.

Bitte fügen Sie die Farb-Nr. an die Best.-Nr. an!

Best.-Nr.	€ netto	€ brutto
67-30587/...	5,88	4,70 7,05 5,64
(Grundpreis 1 l: € brutto 188,00)		

Neu!

2 | Hakuho Tairei

Sonderpreis!

Naturweißes Japanpapier, **120 g/qm**, feine-gestrichene Oberfläche, pH-neutral und säurefrei. Einseitig mit unbehandelten Naturfasern japanischer Pflanzen versetzt. Bestens geeignet für Aquarell und Mixed Media, Acryl, Gouache, Tusche, Drucktechniken und Zeichnen mit Kohle, Pastell und Ölpastell. **Mindestmenge 10 Bogen.** Sonderposten - Lieferung nur solange der Vorrat reicht! Preis pro Bogen.

Format/cm	Best.-Nr.	€ netto	€ brutto
44 x 72	67-67038	0,57	0,69
72 x 88	67-67039	1,08	1,30

Farbskala Liquitex® Professional Acrylic Ink

432 Titanweiß ☼ ■	416 Marsgel ☼ □	155 Bismuth Gelb ☼ ■	159 Kadmiumgelb hell Farbton ☼ □	414 Gelborange Azo ☼ □	298 Gelborange ☼ ▣	720 Hellorange ☼ ▣	620 Rotorange leuchtend ☼ □
294 Naphtholrot hell ☼ ▣	292 Naphtolrot Karmin ☼ □	114 Quinacridon Magenta ☼ □	388 Rubinrot ☼ ▣	507 Perylen Maroon ☼ □	314 Phthalo Blau-Rot ☼ ▣	391 Prisma Violett ☼ ▣	115 Dunkelviolett ☼ ▣
186 Dioxazinpurpur ☼ □	320 Preußischblau ☼ □	316 Phthalocyaninblau (Grüntön) ☼ □	561 Türkis dunkel ☼ □	470 Cölinblau Farbton ☼ ■	287 Türkis ☼ □	317 Phthalocyanin-grün (Blautön) ☼ □	315 Saftgrün permanent ☼ ▣
224 Hookersgrün permanent Farbton ☼ □	740 Zitronengrün leuchtend ☼ □	332 Sienna transparent ☼ □	129 Siena gebrannt transparent ☼ □	333 Umbra ☼ □	130 Umbra gebrannt transparent ☼ □	599 Neutralgrau 5 ☼ ■	337 Karbonschwarz ☼ □
230 Kupfer irisierend ☼ ■	229 Bronze irisierend ☼ ■	236 Silber hell irisierend ☼ ■	227 Rosa Gold irisierend ☼ ■	234 Gold hell irisierend ☼ ■	504 Gedämpftes Rosa ☼ □	502 Gedämpftes Violett ☼ □	503 Gedämpftes Türkis ☼ □
501 Gedämpftes Grün ☼ □	505 Gedämpftes Grau ☼ □	981 Gelb fluoreszierend ☼ □	982 Orange fluoreszierend ☼ □	987 Rosa fluoreszierend ☼ □	983 Rot fluoreszierend ☼ □	984 Blau fluoreszierend ☼ □	985 Grün fluoreszierend ☼ □

Zeichenerklärung

- ☼ Exzellente Lichtechtheit nach ASTM
- ☼ Sehr gute Lichtechtheit nach ASTM
- ☼ Nicht ASTM geprüft
- transparent/lasierend
- deckend/opak
- ▣ halbtransparent

-15%



67-31859

3 | China-Pinselset

12-teiliges Set, bestehend aus traditionellen chinesischen Pinseln für klassische Tuschemalerei und Kalligrafie. Mit Bambusschaft, synthetischen Kunstfasern, Kunststoff-Zwinge und Schlaufe zum Aufhängen. Pinselgröße 1 – 12. Hervorragendes Preis-Leistungs-Verhältnis. Ideal für den Einstieg in die chinesische Malerei. Preis pro Set.

Best.-Nr.	€ netto	€ brutto
67-81952	21,10	17,93 25,32 21,52

-20%



4 | Bambusfeder mit Pinsel

Handgeschnitzt, mit einer Schreib- und Zeichenspitze. Ideal für die fernöstliche Tuschemalerei und Kalligrafie. Die Pinselspitze kann nach Gebrauch herausgenommen und umgekehrt in den Bambusschaft gesteckt werden. **Gesamtlänge ca. 22 cm.** Preis pro Stück.

Best.-Nr.	€ netto	€ brutto
67-31859	2,74	2,19 3,29 2,63

auf
die ganze
Seite!

-20%



1 | Aquarellpinsel KOLINON, rund

Runde Pinselspitze. Ideal für Konturen und Details. Preis pro Stück.

Größe	Best.-Nr.	€ netto	€ brutto
00	67-59295	7,00 5,60	8,40 6,72
0	67-59296	8,26 6,61	9,91 7,93
1	67-59297	9,89 7,92	11,87 9,50
2	67-59298	12,67 10,13	15,20 12,16
3	67-59299	14,32 11,45	17,18 13,74
4	67-59300	14,90 11,92	17,88 14,30
5	67-59301	15,40 12,32	18,48 14,78
6	67-59302	15,95 12,76	19,14 15,31
7	67-59303	16,71 13,36	20,05 16,03
8	67-59304	18,00 14,40	21,60 17,28
10	67-59305	20,74 16,59	24,89 19,91
12	67-59306	22,77 18,21	27,32 21,85
14	67-59307	26,40 21,13	31,68 25,35

2 | Aquarellpinsel KOLINON, flach

Flache Pinselspitze. Ideal für flächigen Farbauftrag und breite Linien. Preis pro Stück.

Größe	Best.-Nr.	€ netto	€ brutto
2	67-59289	9,17 7,33	11,00 8,80
4	67-59290	10,82 8,66	12,99 10,39
6	67-59291	12,48 9,99	14,98 11,99
8	67-59292	14,51 11,61	17,41 13,93
10	67-59293	15,62 12,48	18,74 14,98
12	67-59294	16,52 13,22	19,83 15,86

3 | Aquarellpinsel KOLINON, Schlepper

Lange, feine Pinselspitze für präzise Linien und Details sowie Schriftenmalerei. Preis pro Stück.

Größe	Best.-Nr.	€ netto	€ brutto
0	67-59318	7,36 5,89	8,83 7,07
2	67-59319	9,17 7,33	11,00 8,80
4	67-59320	11,00 8,80	13,20 10,56
6	67-59321	13,21 10,58	15,85 12,69

GERSTAECKER Aquarellpinsel KOLINON *vegan*

Der GERSTAECKER KOLINON ist ein Aquarellpinsel mit herausragender Farbaufnahmefähigkeit. Seine Synthetikfasern sind dem edlen Kolinsky Rotmarderhaar nachempfunden. Sie imitieren nicht nur die schöne Farbe des Rotmarderhaars, auch die hohe Elastizität, Widerstandsfähigkeit und Langlebigkeit ähnelt dem Tierhaar.

Der elegante Stiel ist schwarzlackiert und verfügt über eine nahtlose Silberzwinge. Sowohl für Hobbykünstler als auch für Profis bestens geeignet. Zudem ist der Aquarellpinsel eine großartige Alternative für alle Tierhaar-Allergiker. Und noch ein weiterer Vorteil: Sie schonen so Ressourcen und Umwelt und helfen dem Schutz von Tieren. Die Serie bietet mit insgesamt 7 Pinselformen in zahlreichen Größen ein breites Spektrum an Anwendungsmöglichkeiten und Maltechniken.

4 | Aquarellpinsel KOLINON, flach – langstielig

Optimal geeignet für das Darstellen an der Staffelei. Durch den längeren Stiel wird es dem Maler ermöglicht, das Bild aus einem Abstand zu gestalten. Preis pro Stück.

Größe	Best.-Nr.	€ netto	€ brutto
2	67-59326	10,65 8,52	12,78 10,23
4	67-59327	12,29 9,83	14,75 11,80
6	67-59328	13,57 10,85	16,28 13,02
8	67-59329	14,90 11,92	17,88 14,30
10	67-59330	16,30 13,04	19,56 15,65
12	67-59331	17,64 14,11	21,17 16,93
14	67-59332	20,57 16,45	24,68 19,74
18	67-59333	24,21 19,37	29,05 23,24
20	67-59334	25,91 20,72	31,09 24,87

5 | Aquarellpinsel KOLINON, Verwaschpinsel

Bestens geeignet für großflächiges Malen, breite Pinselstriche, Verwaschen, Grundieren und Lavieren. Preis pro Stück.

Größe	Best.-Nr.	€ netto	€ brutto
1/4	67-59314	11,73 9,38	14,07 11,25
1/2	67-59315	17,64 14,11	21,17 16,93
3/4	67-59316	24,57 19,65	29,48 23,58
1	67-59317	36,00 28,80	43,20 34,56

6 | Aquarellpinsel KOLINON, Katzenzunge – langstielig

Die Katzenzungenfaçon vereint die Vorzüge der flachen und runden Pinselform. Ideal für Lasur, Detail und Schlussarbeiten. Preis pro Stück.

Größe	Best.-Nr.	€ netto	€ brutto
2	67-59308	10,28 8,22	12,33 9,86
4	67-59309	12,67 10,13	15,20 12,16
6	67-59310	13,96 11,17	16,75 13,40
8	67-59311	15,81 12,65	18,97 15,18
10	67-59312	16,88 13,51	20,26 16,21
12	67-59313	18,73 14,98	22,47 17,97

7 | Aquarellpinsel KOLINON, Schwertschlepper

Lange, flache, abgeschrägte Pinselspitze für gleichmäßige Linien und Schriftenmalerei. Preis pro Stück.

Größe	Best.-Nr.	€ netto	€ brutto
1/8	67-59322	9,52 7,62	11,43 9,14
1/4	67-59323	12,84 10,27	15,41 12,32
3/8	67-59324	15,81 12,65	18,97 15,18
1/2	67-59325	19,08 15,26	22,89 18,31



1 | 67-68671

-40%



2 | 67-68684

auf die ganze Seite!

1 | Spalter Pinsel, Serie 7020SP

Ein breiter Flachpinsel mit weißen Naturborsten, rostfreier Silberzwinge und orange lackiertem kurzen Stiel. Geeignet für Öl, Gouache und Gesso. Preis pro Stück.

2 | Spalter Pinsel, Serie 7050SP

Flachpinsel mit orangem Synthetikhaar, rostfreier Silberzwinge und blau lackiertem kurzen Stiel. Geeignet für flüssige Farben und Lacke. Preis pro Stück.

1 | Spalter Pinsel, Serie 7020SP

Breite/mm	Best.-Nr.	€ netto	€ brutto
20	67-68671	5,16 3,09	6,19 3,71
30	67-68672	6,32 3,79	7,58 4,55
40	67-68673	7,36 4,42	8,83 5,30
50	67-68674	10,08 6,05	12,10 7,26
100	67-68675	20,00 12,00	24,00 14,40

2 | Spalter Pinsel, Serie 7050SP

Breite/mm	Best.-Nr.	€ netto	€ brutto
20	67-68684	6,26 3,76	7,51 4,51
30	67-68685	9,00 5,40	10,80 6,48
40	67-68686	9,82 5,89	11,79 7,07
50	67-68687	14,12 8,47	16,94 10,16
100	67-68688	28,72 17,23	34,47 20,68



3 | 67-68681

Leonard
LE MÂTRE D'ŒUVRES



4 | 67-68699

3 | Léonard Spalter Pinsel Serie 7040SP

Synthetikhaar, rostfreie Silberzwinge und orange lackierter, kurzer Stiel. Besonders für Farben und dünnflüssige Klebstoffe, großflächigen Farbauftrag, zum Aufbringen von Firnis, Grundieren, Lasieren und Schlußarbeiten. Preis pro Stück.

4 | Léonard Spalter Pinsel Serie 7080SP

Fehhaar Imitat, rostfreie Silberzwinge und braun lackierter, kurzer Stiel. Ideal für Aquarell, Tusche und Tinte, großflächigen Farbauftrag, zum Aufbringen von Firnis, Grundieren und Schlußarbeiten. Preis pro Stück.

3 | Léonard Spalter Pinsel Serie 7040SP

Breite/mm	Best.-Nr.	€ netto	€ brutto
20	67-68681	5,51 3,30	6,61 3,96
30	67-68682	7,86 4,72	9,43 5,66
50	67-68683	12,36 7,42	14,83 8,90

4 | Léonard Spalter Pinsel Serie 7080SP

Breite/mm	Best.-Nr.	€ netto	€ brutto
20	67-68699	6,86 4,12	8,23 4,94
40	67-68700	11,24 6,75	13,49 8,10



5 | 67-68676



6 | 67-68694

5 | Spalter Pinsel, Serie 7030SP

Breiter Acrylflachpinsel mit Mischhaar (Borsten und Synthetikfasern), rostfreier Silberzwinge und grün lackiertem kurzem Stiel. Geeignet für Acryl- und Ölfarbe sowie Gesso. Preis pro Stück.

6 | Léonard Spalter Pinsel Serie 7070SP

Synthetikhaar, rostfreie Silberzwinge und rot lackierter, kurzer Stiel. Ideal für Acrylfarben und Lacke von mittlerer Konsistenz, für großflächigen Farbauftrag, zum Aufbringen von Firnis, Grundieren und Lasieren. Preis pro Stück.

5 | Spalter Pinsel, Serie 7030SP

Breite/mm	Best.-Nr.	€ netto	€ brutto
20	67-68676	6,14 3,69	7,37 4,43
30	67-68677	7,38 4,42	8,85 5,31
40	67-68678	8,80 5,28	10,56 6,33
50	67-68679	12,02 7,21	14,42 8,65
100	67-68680	26,94 16,17	32,33 19,40

6 | Léonard Spalter Pinsel Serie 7070SP

Breite/mm	Best.-Nr.	€ netto	€ brutto
20	67-68694	7,14 4,28	8,57 5,14
30	67-68695	10,14 6,08	12,17 7,30
40	67-68696	11,36 6,82	13,63 8,18
50	67-68697	16,14 9,69	19,37 11,63
100	67-68698	36,64 21,98	43,97 26,38



7 | 67-68666



8 | 67-68689

7 | Spalter Pinsel, Serie 7010SP

Breiter, dicker Acrylflachpinsel mit schwarzen Synthetikfasern, rostfreier Silberzwinge und schwarz lackiertem kurzem Stiel. Ideal für Firnis, Lasur und großflächige Arbeiten. Preis pro Stück.

8 | Spalter Pinsel Expression, Serie 7060SP

Breiter Flachpinsel mit grauem Synthetikhaar, rostfreier Silberzwinge und grau lackiertem kurzen Stiel. Ideal für flüssige Acrylfarben, Gouache und Lacke. Preis pro Stück.

7 | Spalter Pinsel, Serie 7010SP

Breite/mm	Best.-Nr.	€ netto	€ brutto
20	67-68666	5,12 3,07	6,14 3,68
30	67-68667	6,10 3,67	7,32 4,40
40	67-68668	7,30 4,38	8,76 5,25
50	67-68669	10,43 6,26	12,52 7,51
100	67-68670	24,04 14,42	28,85 17,31

8 | Spalter Pinsel Expression, Serie 7060SP

Breite/mm	Best.-Nr.	€ netto	€ brutto
20	67-68689	6,40 3,84	7,68 4,61
30	67-68690	9,18 5,51	11,01 6,61
40	67-68691	10,10 6,06	12,12 7,27
50	67-68692	14,64 8,78	17,57 10,54
100	67-68693	29,32 17,59	35,18 21,11



Ideale Pinsel für die Acryl- und Ölmalerei!



1 | Léonard Black Ruby Acrylpinsel-Set, Serie 30

Das **5-teilige Set** enthält zwei Rundpinsel der Größe 2 und 12, einen Flachpinsel Größe 17, einen Katzenszungenpinsel Größe 12 und einen Schrägpinsel Größe 4. Synthetische Pinselfasern mit hoher Elastizität, Farbaufnahmefähigkeit und Langlebigkeit. Preis pro Set.

Best.-Nr.	€ netto	€ brutto
67-69086	10,76 5,38	12,91 6,45

4 | Serie 30UB, Katzenszunge

Für Feinarbeiten und Lasuren. Feine Spitze für Details, flache Seite für flächiges Auftragen. **Erhältlich in 3 Größen.** Preis pro Pinsel.

Größe	Best.-Nr.	€ netto	€ brutto
4	67-71734	1,54 0,78	1,85 0,93
8	67-71735	2,42 1,21	2,90 1,45
12	67-71736	3,74 1,88	4,49 2,25

Léonard LE MAÎTRE D'ARTS-VERA *vegan*

Black Ruby von Léonard ist eine Pinselserie mit dunklen bordeauxroten Synthetikfasern. Die Fasern sind extra weniger spitz zulaufend und bieten dadurch mehr Elastizität. Zudem ist der Pinselbesatz leicht gewölbt, um die Präzision zu erhöhen und Arbeiten mit hohem Volumen zu erleichtern. Zwinge aus goldfarbenem Aluminium, schwarzer kurzer Stiel. Ideale Pinsel für die Acryl- und Ölmalerei. Auch für Arbeiten auf Holz und Glas geeignet.

2 | Serie 30RO, rund

Für Konturen, Details und den letzten Schliff. **Erhältlich in 10 Größen.** Preis pro Pinsel.

Größe	Best.-Nr.	€ netto	€ brutto
2	67-71724	0,96 0,48	1,15 0,57
4	67-71725	1,06 0,53	1,27 0,64
6	67-71726	1,16 0,58	1,39 0,70
8	67-71727	1,26 0,63	1,51 0,76
10	67-71728	1,42 0,72	1,70 0,86
12	67-71729	1,68 0,84	2,02 1,01
14	67-71730	1,96 0,98	2,35 1,18
16	67-71731	2,36 1,18	2,83 1,42
18	67-71732	2,88 1,44	3,46 1,73
20	67-71733	3,54 1,78	4,25 2,13

5 | Serie 30PS, schräg

Für feine und breite Linien, rechte Winkel und flächiges Auftragen. **Erhältlich in 3 Größen.** Preis pro Pinsel.

Größe	Best.-Nr.	€ netto	€ brutto
4	67-71721	1,54 0,78	1,85 0,93
8	67-71722	2,42 1,21	2,90 1,45
12	67-71723	3,60 1,80	4,32 2,16

3 | Serie 30PL, flach

Für Hintergründe und flächiges Malen. **Erhältlich in 9 Größen.** Preis pro Pinsel.

Größe	Best.-Nr.	€ netto	€ brutto
2	67-71712	1,26 0,63	1,51 0,76
4	67-71713	1,54 0,78	1,85 0,93
6	67-71714	1,92 0,96	2,30 1,15
8	67-71715	2,32 1,16	2,78 1,39
10	67-71716	2,88 1,44	3,46 1,73
12	67-71717	3,60 1,80	4,32 2,16
14	67-71718	4,74 2,37	5,69 2,84
16	67-71719	5,72 2,87	6,87 3,44
18	67-71720	6,22 3,11	7,46 3,73

6 | Serie 30EV, Fächerpinsel

Für Verwischtechniken und Lasuren. **Größe 8.** Breite 11 mm. Preis pro Pinsel.

Größe	Best.-Nr.	€ netto	€ brutto
8	67-71711	3,14 1,58	3,77 1,89

Jubiläum-Angebot!

I LOVE
ART

Gerstaecker

Gerstaecker



1 | 67-44522



4 | 67-23920

1 | GERSTAECKER 70 Jahre I LOVE ART Synthetikpinsel-Set

Anlässlich unseres 70 jährigen Jubiläums haben wir ein Set mit **5 Synthetikpinseln** entwickelt. Aus goldfarbenen, flexiblen Synthetikfasern mit schwarzer Spitze sowie kurzem, transparenten Stiel und Silberzwinge. Ideal für Öl- und Acrylfarbe. Gummierter Griff für bequemes Arbeiten. Das Set enthält je 1 x Pinsel der Serie 70 (rund, Gr. 16), Serie 792 (flach, Gr. 10), Serie 749 (Fächer, Gr. 8), Serie 793 (Katzenzunge, Gr. 8) und Serie 799 (schräg, Gr. 8). Preis pro Set.

Best.-Nr.	€ netto	€ brutto
67-44522	7,56	9,07

4 | GERSTAECKER Malmesser-Set

Spitzenqualität für Profis. Diese Malmesser werden exklusiv für GERSTAECKER produziert. Handgeschmiedete, elastische Klinge, Griff aus Sapeli-Holz mit Messingzwinge. Set mit **6 beliebten Formen**. Ideal für den Einsatz in der Acryl- oder Ölmalerei. Gegenüber dem Kauf der einzelnen Malmesser **sparen Sie 50 %**. Lieferung solange der Vorrat reicht. Preis pro Set.

Best.-Nr.	€ netto	€ brutto
67-23920	10,33 9,30	12,40 11,16



2 | 67-34101

Unsere Bestseller für die
Pinselreinigung!

-15%

Bestseller

Gerstaecker



3 | 67-34778

-10%

Sparen Sie 50%
gegenüber Einzelkauf

-10%

da Vinci



5 | 67-20114

2 | GERSTAECKER Öko-Pinselreiniger für Acryl- und Ölfarben

Ökologisch, geruchsmild. Enthält nicht-ionische Tenside und Lösungsmittel, die sehr gut biologisch abbaubar sind. **Inhalt 1 Liter**. Preis pro Flasche.

⚠️ **GEFAHR H302 H318**

Best.-Nr.	€ netto	€ brutto
67-34101	14,08 11,98	16,90 14,37

5 | da Vinci Reinigungsseife

Diese spezielle Pinselseife mit ihrer rückfettenden Wirkung reinigt und pflegt Naturhaar, Borsten oder Synthetikfasern und erhält somit die Elastizität und Geschmeidigkeit der Pinsel. Angenehmer Zitrusduft, hochwertige, runde Metalldose. Preis pro Dose.

Inhalt	Best.-Nr.	€ netto	€ brutto
85 g	67-20114	10,55 9,49	12,66 11,39
(Grundpreis 1 kg: € brutto 134,00)			

-10%

VEGAN Bestseller



6 | 67-20505

3 | GERSTAECKER Pinselreiniger

Der geruchsmilde Pinselreiniger löst sämtliche Verschmutzungen aus Harzen, Ölen und Fetten. Verschmutzte Pinsel einige Zeit einweichen und danach die Farbreste mit einem Lappen entfernen. **Inhalt 1 Liter**. Preis pro Dose.

⚠️ **GEFAHR H304 H411 EUH066**

Best.-Nr.	€ netto	€ brutto
67-34778	7,00 6,30	8,40 7,56

6 | da Vinci Spezial-Kernseife, Serie 4033

Zur Pinselpflege seit Jahrzehnten beliebt und bewährt. Größe in mm: 72 x 56 x 25. Preis pro Stück.

Inhalt	Best.-Nr.	€ netto	€ brutto
100 g	67-20505	3,42 3,08	4,10 3,69
(Grundpreis 1 kg: € brutto 36,90)			

Die ausführliche Legende zur CLP-Einstufung finden Sie auf Seite 120!

Bestseller

-15%



1 | 67-22352

Bestseller

-15%



2 | 67-22351

JAX® artcompany

Gerstaecker



-15%

3 | 67-22353



-15%

4 | 67-22951



-15%

5 | 67-22949



-15%

5 | 67-22946



-15%

5 | 67-22947



-20%

6 |

1 | GERSTAECKER

Pinsel-Set mit Nylonmappe

18-teiliges-Pinselset: 9 runde und 9 flache Borstenpinsel in den Größen 1 bis 8 und 10. Lange, naturfarbene, klar lackierte Holzstiele mit nahtloser Silberzwinge. In praktischer dunkel-blaugrauer Nylon-Mappe mit Reißverschluss. Preis pro Set.

Best.-Nr.	€ netto	€ brutto
67-22352	12,89 10,96	15,47 13,15

2 | GERSTAECKER

Pinsel-Set mit Rolltasche

18-teiliges Pinsel-Set in praktischer Pinseltasche aus Baumwolle. Inhalt je 9 runde und 9 flache Borstenpinsel in den Größen 1 bis 8 und 10. Lange, naturfarbene, klar lackierte Holzstiele mit nahtloser Silberzwinge. Preis pro Set.

Best.-Nr.	€ netto	€ brutto
67-22351	12,72 10,82	15,27 12,98

3 | GERSTAECKER

Basic-Borstenpinsel-Set

Preiswertes **10-teiliges Borstenpinsel-Set „Katzenzunge“** für die Öl- und Acrylmalerei in den Größen 6, 8, 10, 12, 14, 16, 18, 20, 22 und 24. Klar lackierte Holzstiele, nahtlose Silberzwinge. Preis pro Set.

Best.-Nr.	€ netto	€ brutto
67-22353	12,72 10,82	15,27 12,98

JAX® artcompany

4 | JAX® artcompany Acrylmalpinsel-Set

6-teiliges Set für die Acrylmalerei. Kräftige, flache Synthetikborsten mit hoher Elastizität und Sprungkraft, auf Schluss gearbeitet. Schwarz lackierte, nahtlose Silberzwinge. Preis pro Set.

Best.-Nr.	€ netto	€ brutto
67-22951	17,49 14,88	20,99 17,85

5 | JAX® artcompany Borstenpinsel-Set

Für die **ÖL- und Acrylmalerei**. Kräftige, mittellange, chinesische Chungking-Borsten. Lange, seidennatt lackierte Holzstiele, nahtlose Silberzwinge. **Sets mit je 6 Größen: Flach:** 2, 4, 6, 8, 10 und 12, **Rund:** 1, 2, 4, 6, 8 und 10 oder **Katzenzunge:** 2, 4, 6, 8, 10 und 12. Preis pro Set.

Form	Best.-Nr.	€ netto	€ brutto
Rund	67-22949	7,78 6,62	9,34 7,94
Flach	67-22946	10,75 9,13	12,90 10,96
Katzenzunge	67-22947	11,32 9,63	13,59 11,56

6 | JAX® artcompany Borsten-Fächerpinsel

Hochwertige, weiße Borsten. Langer, lackierter Stiel mit nahtloser Silberzwinge. Geeignet für spezielle Effekte beim Malen von Gräsern, Laub und Bäumen. Preis pro Stück.

Größe	Best.-Nr.	€ netto	€ brutto
4	67-73427	2,96 2,37	3,55 2,84
6	67-73428	3,56 2,84	4,27 3,41
8	67-73429	3,98 3,18	4,78 3,82

-40%



3 Bänder + Griff

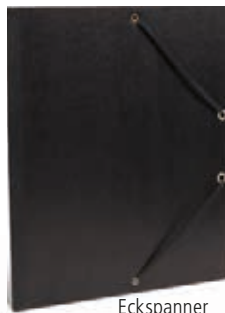

Eckspanner



Eckspanner + Innenklappen

Eckspanner +
ausklappbare Innentaschen

Format/cm	Best.-Nr.	€ netto	€ brutto
Eckspanner			
26 x 33	67-57334	6,04 3,62	7,25 4,35
32 x 45	67-57335	7,63 4,58	9,16 5,50
37 x 52	67-57351	8,89 5,33	10,67 6,40
47 x 62	67-57352	13,51 8,10	16,21 9,72
52 x 72	67-57356	14,97 8,98	17,96 10,78

Format/cm	Best.-Nr.	€ netto	€ brutto
Eckspanner + Innenklappen			
26 x 33	67-57367	8,66 5,19	10,39 6,23
32 x 45	67-57370	11,54 6,93	13,85 8,31
47 x 52	67-57372	19,21 11,53	23,05 13,84
52 x 72	67-38859	22,39 13,43	26,87 16,12
Eckspanner + ausklappbare Innentaschen			
32 x 45	67-57376	16,90 10,14	20,28 12,17



1 | Clairefontaine Zeichenmappe Kraft, schwarz

Sehr robuste Sammelmappe aus starker Graupappe. Außen mit Schmutz abweisendem, schwarzem Kraftpapier kaschiert, innen mit kräftigem Natronpapier ausgestattet. Ideal zur Aufbewahrung von Zeichnungen und Unterlagen. **Erhältlich in verschiedenen Formaten und Ausführungen.** Preis pro Stück.

Format/cm	Best.-Nr.	€ netto	€ brutto
3 Bänder			
32 x 45	67-57375	10,64 6,36	12,73 7,63
3 Bänder + Griff			
59 x 72	67-19834	21,62 12,97	25,94 15,56
67 x 94	67-59620	58,09 34,86	69,71 41,83
75 x 105*	67-59621	68,77 41,26	82,52 49,51
78 x 118*	67-59622	81,75 49,05	98,10 58,86



-15%

2 | Schwarze Aufbewahrungsbox

Box aus **2,0 mm starker Hartpappe** und somit extrem stabil. Handwerklich sauber verarbeitet. Außen und innen mit mattem, tiefschwarzen Papier bezogen, das den Boxen ein vornehmes Aussehen verleiht. Sie sind ideal für die Aufbewahrung von Papierarbeiten und Fotos bis zum Format DIN A3, für kleinteilige Materialien und Utensilien. Maße = ca. Innenmaße. Preis pro Stück.



Bestseller

Best.-Nr.	€ netto	€ brutto
DIN A5, Innen 230 mm x 160 mm x 35 mm		
67-19035	8,48 7,21	10,17 8,65
DIN A4, Innen 325 mm x 230 mm x 35 mm		
67-19036	10,18 8,65	12,21 10,38
DIN A3, Innen 455 mm x 320 mm x 35 mm		
67-19037	14,93 12,69	17,92 15,23

Gerstaecker



-10%

3 | CAPPELLETTO Bilderkrippe auf Rollen

Stabile Bilderkrippe aus geöltem Buchenholz. Ideal zur Aufbewahrung von Bildmaterial. Feststeller an den Rollen sowie eine schwarze Antirutschmatte bieten einen sicheren Halt. **Maße:** 70 cm x 50 cm x 70 cm (L x B x H), Antirutschmatte: 64 cm x 21 cm (L x B). Lieferung erfolgt in Kit-Form. **Gewicht 6 kg.** Preis pro Stück.

Best.-Nr.	€ netto	€ brutto
67-25164	98,31 88,48	117,97 106,17



4 | GERSTAECKER Bilderkrippe

Klappbarer Bilderbock aus geöltem Buchenholz. Die Bilderkrippe hat eine Höhe von 85 cm, die Bildauflage ist 57 cm lang und aufgestellt ca. 48 cm breit. Seitenhöhe für Bilder ca. 40 cm. **Gewicht 3,5 kg.** Preis pro Stück.

Best.-Nr.	€ netto	€ brutto
67-32726	43,73 39,36	52,48 47,23



-15%

5 | GERSTAECKER Zeichenkoffer BASIC

Bestseller

Zeichenkoffer aus leichtem, aber dennoch extrem stabilem, doppelwelligen, schwarzem Kunststoff. Das sehr gute Preis-Leistungs-Verhältnis zeichnet diese sehr unempfindliche Mappe aus. **Maße = Innenformat.** Preis pro Stück.

Nutzformat/cm	Best.-Nr.	€ netto	€ brutto
52 x 39 x 4			
67-19881		12,72 10,82	15,27 12,98
74 x 53 x 4			
67-19882		16,97 14,42	20,36 17,30
86 x 61,5 x 4			
67-19883		18,67 15,87	22,40 19,04
103 x 74 x 4			
67-19884		25,45 21,64	30,54 25,97

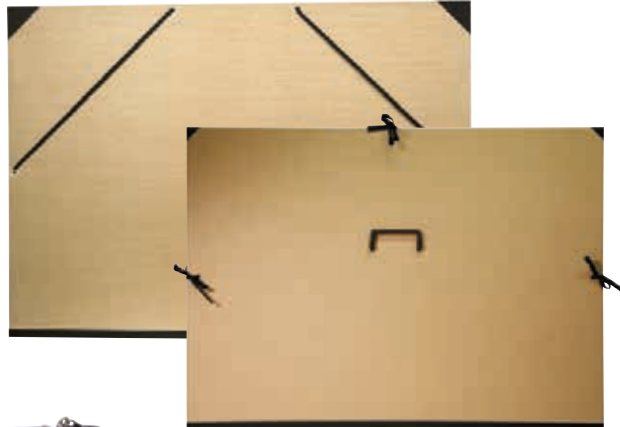

1 | Clairefontaine Transporttasche 3 in 1

Zum Transport und Schutz von Zeichenmappen bis zum Format 50 cm x 70 cm. Dank gummiverstärktem Boden und Metallkarabinerhaken sehr stabil. Mit Halterung für Rolle und Architekturlineal. 3 verschiedene Transportmöglichkeiten: Umhängeschlaufe, Gurte für den Rücken (Rucksack) oder Tragegriff. Maße: **60 cm x 70 cm x 5 cm**, Farbe: Schwarz. Material: Nylon. Preis pro Stück.

Best.-Nr.	€ netto	€ brutto
67-82000	95,79 57,47	114,95 68,96

2 | Clairefontaine Zeichenmappe Kraft, braun

Robuste Mappe aus starker Graupappe mit schmutzabweisendem, braunem Kraftpapier kaschiert. Ohne Innenklappen, Rücken mit schwarzem Buchleinen verstärkt. Elastische Eckspanner oder Bänder. Säurefrei. **Größenangaben in cm.** Preis pro Stück.

Innen/Außen	Best.-Nr.	€ netto	€ brutto
Eckspanner			
24 x 32 / 26 x 33 (A4)	67-19856	6,97 4,18	8,36 5,01
30 x 42 / 32 x 45 (A3)	67-19857	9,04 5,42	10,85 6,51
50 x 70 / 52 x 72	67-19858	17,68 10,61	21,22 12,73
60 x 85 / 67 x 94	67-19859	38,65 23,18	46,38 27,82
3 Bänder + Tragegriff			
56 x 76 / 67 x 94	67-59626	50,40 30,24	60,48 36,29
70 x 100 / 75 x 105	67-59627	62,63 37,58	75,16 45,10

Farbskala Clairefontaine Farbige Zeichenmappe

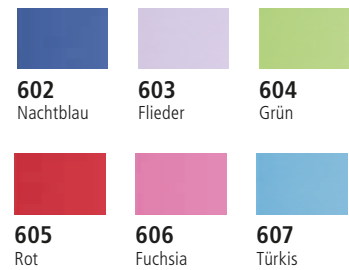

3 | Clairefontaine farbige Zeichenmappen

Ideal für sicheren Transport und Aufbewahrung: Bietet optimalen Schutz durch verstärkten Rücken und Ecken und verfügt über elastische Eckspanner. Der Einband aus Maya-Karton kann nach Belieben kreativ gestaltet werden. **Erhältlich in verschiedenen Farben und Formaten.** Preis pro Stück.

Bitte fügen Sie die in der Abbildung genannte Farb-Nr. an die Best.-Nr. an!

Format/cm	Best.-Nr.	€ netto	€ brutto
26 x 33	67-55618/...	6,12 3,68	7,34 4,41
28 x 38	67-55619/...	6,71 4,03	8,05 4,83
37 x 52	67-55620/...	9,67 5,80	11,60 6,96
52 x 72	67-55621/...	15,48 9,29	18,58 11,15

4 | Clairefontaine Zeichenmappe „Annonay“

Die Mappe mit dem klassischen, französischen Design. Material äußerst stabile Graupappe, Dekorpapier grün-schwarz, glanzfolienkaschiert, dadurch schmutzabweisend. Ohne Innenklappen. Ecken und Rücken Leinen verstärkt. Verschluss mit Gummizug bzw. 3 Leinenbändern. Säurefrei. **Größenangaben in cm bzw. DIN-Format. Erhältlich in Grün-Schwarz und Weiß-Schwarz in verschiedenen Formaten.** Preis pro Stück.



Innen/Außen	Best.-Nr.	€ netto	€ brutto
Grün-Schwarz			
Mit 3 Bändern			
DIN A4+ / 26 x 33	67-19793	8,02 4,82	9,63 5,78
DIN A3+ / 32 x 45	67-19794	9,36 5,62	11,23 6,74
DIN B3+ / 37 x 52	67-57333	10,69 6,41	12,83 7,69
DIN A2+ / 47 x 62	67-19795	15,53 9,32	18,64 11,18
50 x 70 / 52 x 72	67-19796	18,34 11,01	22,01 13,21
60 x 85 / 67 x 94	67-19797	42,68 25,61	51,22 30,73
73 x 103 / 75 x 105	67-19798	59,98 35,99	71,98 43,19
75 x 110 / 78 x 118	67-19799	77,99 46,80	93,59 56,16
Mit 3 Bändern und gestanztem Griff			
50 x 70 / 59 x 72	67-19839	20,14 12,08	24,17 14,50

Innen/Außen	Best.-Nr.	€ netto	€ brutto
Mit Eckspanner			
DIN A4+ / 26 x 33	67-57190	4,71 2,82	5,65 3,39
DIN B4+ / 28 x 38	67-57191	6,43 3,87	7,72 4,64
DIN A3+ / 32 x 45	67-57330	6,47 3,88	7,76 4,66
DIN B3+ / 37 x 52	67-57331	7,47 4,48	8,96 5,37
50 x 70 / 52 x 72	67-57332	12,60 7,56	15,12 9,07
Mit 3 Bändern und Griff			
60 x 85 / 67 x 94	67-59617	53,97 32,38	64,76 38,85
73 x 103 / 75 x 105	67-59618	65,46 39,28	78,55 47,13
75 x 110 / 78 x 118	67-59619	78,04 46,82	93,65 56,19
Weiß-Schwarz Mit 3 Bändern			
DIN A4 / 26 x 33	67-19790	8,39 5,03	10,07 6,04
DIN A3 / 32 x 45	67-19791	9,47 5,68	11,36 6,82
50 x 70 / 52 x 72	67-19792	18,28 10,98	21,94 13,17



1 | Atelierstaffelei

Stabile 3-Bein Atelierstaffelei aus Kiefernholz. Maße 58 cm x 150 cm, Maximale Bildhöhe 100 cm. **Gewicht 2,5 kg.** Preis pro Stück.

Best.-Nr.	€ netto	€ brutto
67-32096*	38,70 32,89	46,44 39,47

Versandkostenhinweis!

Bitte beachten Sie, dass wir aufgrund von Zuschlägen unserer Versand-Dienstleister gezwungen sind, bei großformatigen Produkten eine abweichende Porto- und Verpackungskostenspauschale von 17,85 € brutto für Sperrgut (*) pro Auftrag zu berechnen.



Bestseller

2 | GERSTAECKER Staffelei Hobby & School

Hergestellt aus Buchenholz. Solide und sauber gearbeitet. Schrägstellvorrichtung. Neigung stufenlos variabel. Bildauflage 15-fach höhenverstellbar. **Maße:** Breite 60 cm, maximale Bildhöhe 130 cm, **Gewicht 6 kg.** Die Staffelei wird vormontiert geliefert, nicht fertig montiert. Dauerniedrigpreis! Preis pro Staffelei.

Best.-Nr.	€ netto	€ brutto
67-87908*	73,83 62,76	88,60 75,31

-15%

auf die ganze Seite!

Bestseller



3 | GERSTAECKER Staffelei „Professional“

Staffeleitisch mit Ablagefach (57 cm breit) ist zwischen ca. 30 cm und ca. 130 cm (Oberkante) 29-fach höhenverstellbar. Die Neigung ist stufenlos variierbar. Oberer Bildhalter mit Mittelfräsung für Malpappen. Buchenholz, mit Leinöl behandelt. **Maße:** maximale Bildhöhe ca. 230 cm, Beinlänge ca. 105 cm, Staffeleihöhe min. ca. 160 cm bis max. ca. 260 cm, Breite am Fuß 57 cm, Gewicht ca. 11 kg. Wird fertig montiert geliefert. Preis pro Stück.

Best.-Nr.	€ netto	€ brutto
67-25795*	210,00 178,51	252,00 214,21



Bestseller

4 | GERSTAECKER Alu-Staffelei

Schwarz eloxierte **Alu-Staffelei**, die sich spielend leicht und schnell aufstellen lässt. Einfach verstellbar. **Maße:** Maximale Bildhöhe 82 cm, Bildauflage 48 cm, **Gewicht: 1 kg.** Ein äußerst preisgünstiges Modell. Wird mit schwarzer Nylontasche geliefert. Preis pro Staffelei.

Best.-Nr.	€ netto	€ brutto
67-30819	22,06 18,75	26,47 22,50

Gerstaecker



5 | GERSTAECKER Malhocker

Für das Malen im Freien unentbehrlich. Dreibein Malhocker aus gedrechseltem Buchenholz mit Sitz aus Rindsleder. Besonders solide und leichte Konstruktion. Zusammenklappbar, **Gewicht 1,1 kg.** **Maße:** Beinlänge 58,5 cm, Sitzhöhe 48,5 cm. **Maximale Sitzlast 110 kg.** Preis pro Stück.

Best.-Nr.	€ netto	€ brutto
67-60307	40,30 34,26	48,36 41,11



6 | Tischstaffelei

Aus geöltem Buchenholz, sauber verarbeitete, standfeste Konstruktion. Praktisch, raumsparend, Höhe und Neigung verstellbar. **Maße:** Breite 33 cm. Bildaufspannhöhe 60 cm. **Gewicht ca. 1,4 kg.** Preis pro Stück.

Best.-Nr.	€ netto	€ brutto
67-25756	43,24 36,76	51,89 44,11

-15%

auf
die ganze
Seite!



1 | Studio Design Fusion Craft Zeichentisch mit Glas-Arbeitsfläche

Die klare, winkelverstellbare (bis 42°) Glas-Arbeitsplatte (ca. 90 cm x 60 cm) ist ideal für das Arbeiten mit einem Lightpad. Sie verfügt über vorgefertigte Löcher zum Anbringen eines Lightpadhalters und wird im Handumdrehen zum Leuchttisch. Eine Bleistiftleiste aus Schaumstoff, eine großzügige Ablage unter dem Tisch und 2 herausziehbare Ablagekörbe bieten viel Platz für Zeichenutensilien und Zubehör. Stabiler matt-schwarzer Rahmen aus pulverbeschichtetem Stahl. 4 justierbare Standfüße, höhenverstellbar von 70 cm – 90 cm. **Gesamtmaße ca. 121 cm x 60 cm x 90 cm, Gewicht ca. 27 kg. Lieferbar als Bausatz inkl. Montageanleitung. Preis pro Stück.**

Best.-Nr.	€ netto	€ brutto
67-55923*	288,60	245,31 346,32 294,37

2 | Studio Design HOURGLASS CRAFT COMBI *Neu!*

Set aus Zeichentisch und einem Zeichenhocker. Tisch mit 90 x 60 cm Holz-Arbeitsplatte deren Winkel von 0° bis 45° verstellbar ist. Mit stabilem Stahlrahmen und verstellbaren Füßen für perfekte Stabilität. 60 cm breite Kante zur Ablage von Stiften. **Gesamtmaße 90 x 60 x 76 cm, Belastbarkeit der Arbeitsplatte: 23 kg.** Hocker mit stabilem Stahlbeine und rundem Holzstuhl, Höhe 52 cm, Tragfähigkeit 91 kg. Top Preis-Leistungs-Verhältnis. **Lieferung als Bausatz inkl. Montageanleitung.** Preis pro Set.

Best.-Nr.	€ netto	€ brutto
67-63039	115,29	98,00 138,35 117,60

Versandkostenhinweis!

Bitte beachten Sie, dass wir aufgrund von Zuschlägen unserer Versand-Dienstleister gezwungen sind, bei großformatigen Produkten eine abweichende Porto- und Verpackungspauschale von 17,85 € brutto für Sperrgut (*) pro Auftrag zu berechnen.

3 | Studio Design Fusion Craft Zeichentisch inkl. Hocker

Die weiße, winkelverstellbare (bis 45°) Arbeitsplatte (ca. 91 cm x 61 cm) wird von einer robusten Stahlkonstruktion gehalten und verfügt über eine Bleistiftleiste aus Schaumstoff. Eine großzügige Ablage unter dem Tisch und 2 herausziehbare Ablagekörbe bieten viel Platz für Zeichenutensilien und Zubehör. Der matt-schwarze Rahmen des Zeichentischs besteht aus strapazierfähigem, pulverbeschichtetem Stahl. Höhenverstellbar 70 cm - 90 cm. Die 4 justierbaren Standfüße gewährleisten größtmögliche Stabilität. Der gepolsterte **Metall-Hocker** vervollständigt die Work-Station. **Gesamtmaße ca. 91 cm x 72 cm x 76 cm (B x T x H), Gewicht ca. 27 kg. Lieferbar als Bausatz inkl. Montageanleitung.** Preis pro Stück.

Best.-Nr.	€ netto	€ brutto
67-46186*	206,32	175,38 247,59 210,45



Projizieren Sie Ihre kreativen Visionen!

-15%

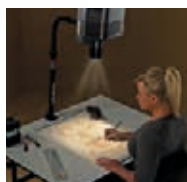

4 | ARTOGRAPH® Prism Projektor LED

Der Tischprojektor ist für die einfache horizontale Projektion von Zeichnungen, Skizzen, Illustrationen und Fotos auf eine Wand zu projizieren, konzipiert. Die umkehrbare Prism™-Linse ermöglicht einen Projektionsbereich von 80 % Verkleinerung bis hin zur 20-fachen Vergrößerung in Farbe. **Technische Daten:** Vorlagengröße 178 mm x 178 mm, Präzisionsgeschliffene optische Glaslinse, LED-Lebensdauer: 50.000 Stunden, 1.100 LUX, Standard Schutzkontaktstecker. Preis pro Stück.

Best.-Nr.	€ netto	€ brutto
67-10026	276,42	234,97 331,71 281,96

5 | ARTOGRAPH® LED TRACER® Projektor

Beliebter LED-Projektor für Einsteiger und Hobbykünstler. Der einfachste Weg, Bilder, Fotos, Designs, Entwürfe und kleine Gegenstände (3D) bis zu 14-mal zu vergrößern. Kompaktes, 1,4 kg leichtes Gerät mit einfacher Bedienung. **Technische Daten:** Vorlagengröße max. 127 mm x 127 mm, Leistung max. 23 Watt / 220 Volt, Vergrößerung 200 % bis 1400 %. Preis pro Stück.

Best.-Nr.	€ netto	€ brutto
67-67581	116,81	99,28 140,17 119,14

-15%

Bestseller



I LOVE ART
Gerstaecker

1 | I LOVE ART Zeichenbrett

3 mm starkes Zeichenbrett mit abgerundeten Ecken und stabiler Bügelklemme aus Metall. Gefertigt aus robustem MDF. Ideal für das Zeichnen, Malen und Skizzieren geeignet. Perfekt Arbeitsfläche unterwegs oder auch für Präsentationszwecke. Preis pro Stück.

Format	Best.-Nr.	€ netto	€ brutto
22,8 x 31,8 (für DIN A4)	67-44636	2,28	2,74
31,5 x 43,5 (für DIN A3)	67-44637	4,15	4,98



2 | ARTOGRAPH® LightPad® LX™

Superhelle LED-Lampen bieten eine perfekte, absolut gleichmäßige Leuchtfläche. Wartungsfreie LED Leuchten mit einer Lebensdauer von bis zu 50.000 Stunden. Kompaktes, **12 mm starkes Profil** mit haltbarem Aluminiumrahmen. Stufenlos verstellbare Helligkeit von **500 bis 5000 Lux, Farbtemperatur 6500 K** (kaltes Weiß). Doppellagiges, beleuchtetes Arbeitsfeld für angenehmes Arbeiten. Stromversorgung mit AC DC Adapter 100 bis 240 V, 50/60 Hz. Lieferung inkl. Schutzhülle. **Erhältlich in 3 Größen.** Preis pro Stück.

Modell 930 LX: Beleuchtete Fläche 229 mm x 305 mm, Gewicht 1,2 kg.

Modell 940 LX: Beleuchtete Fläche 305 mm x 432 mm, Gewicht 2 kg.

Modell 950 LX: Beleuchtete Fläche 432 mm x 610 mm, Gewicht 3,6 kg.

Modell	Best.-Nr.	€ netto	€ brutto
930 LX, 229 x 305	67-48981	163,14	138,68 195,77 166,41
940 LX, 305 x 432	67-48982	248,32	211,08 297,98 253,29
950 LX, 432 x 610	67-48983	345,42	293,61 414,50 352,33

-10%



3 | Metallklammer-Sets

Ideal zum Festklemmen an Papier und Ordnern sowie zum Markieren von Schriftstücken. **Erhältlich in 4 Größen.** Preis pro Packung.

Breite	Best.-Nr.	€ netto	€ brutto
12er-Packung			
20 mm	67-34769	1,04	0,94 1,25 1,13
6er-Packung			
30 mm	67-34794	0,82	0,74 0,99 0,89
4er-Packung			
50 mm	67-34795	1,07	0,96 1,28 1,15
2er-Packung			
70 mm	67-34796	1,65	1,48 1,98 1,77

10%



4 | Briefklemmer

Aus vernickeltem Metall mit starker Feder und rundem Griffstück. Selbst dicke Papierstapel lassen sich fixieren, ohne das etwas verrutscht. Universell einsetzbar, z.B. zum Aufbewahren, Binden, Pressen oder Kleben. Auch zum Aufhängen ideal. In Packungen mit verschiedenen Breiten erhältlich. Preis pro Packung.

Breite	Best.-Nr.	€ netto	€ brutto
12er-Packung			
19 mm	67-34797	0,72	0,64 0,86 0,77
6er-Packung			
25 mm	67-34798	0,72	0,64 0,86 0,77
32 mm	67-34799	0,87	0,78 1,04 0,94
3er-Packung			
41 mm	67-34801	0,76	0,68 0,91 0,82
2er-Packung			
51 mm	67-34802	0,80	0,72 0,96 0,86

-20%



5 | Maulklammern

Klammer und Feder aus vernickeltem Metall. Preis pro Stück bzw. Packung.

Breite	Best.-Nr.	€ netto	€ brutto
Breite ca. 40 mm / Klemmweite ca. 19 mm			
Pro Stück	67-23160	0,41	0,32 0,49 0,39
72er-Packung	67-87192	19,52	15,62 23,42 18,74
Breite ca. 50 mm / Klemmweite ca. 28 mm			
Pro Stück	67-23161	0,68	0,54 0,81 0,65
36er-Packung	67-87193	15,27	12,22 18,32 14,66
Breite ca. 63 mm / Klemmweite ca. 36 mm			
Pro Stück	67-23162	1,09	0,88 1,31 1,05
36er-Packung	67-87194	21,21	16,97 25,45 20,36
Breite ca. 75 mm / Klemmweite 44 mm			
Pro Stück	67-23163	1,35	1,08 1,62 1,30
36er-Packung	67-87195	31,39	25,12 37,67 30,14

JAXON®

1 | JAXON® Ölpastellkreiden-Sets

Ausgezeichnete Qualität und Leuchtkraft. Besonders in der Kunsterziehung erfreuen sich diese Ölpastellkreiden großer Beliebtheit. Sie sind lichteht, gesundheitlich unbedenklich, leicht vermischbar und vielseitig einsetzbar. **70 mm lang, d 11 mm.** Lieferung in stabilen Kartonetuis. Preis pro Etui.

Inhalt siehe www.gerstaecker.at

Inhalt	Best.-Nr.	€ netto	€ brutto
Standard-Farbtöne			
12 Kreiden	67-26840	5,06 4,05	6,07 4,86
24 Kreiden	67-26841	10,05 8,04	12,06 9,65
36 Kreiden	67-26842	13,00 10,40	15,60 12,48
48 Kreiden	67-26843	16,47 13,18	19,76 15,81
60 Kreiden	67-26846	20,75 16,60	24,90 19,92
Metallic-Farbtöne			
6x2 Kreiden	67-26839	5,07 4,05	6,08 4,86
Neon-Farbtöne			
6x2 Kreiden	67-26838	5,07 4,05	6,08 4,86



Auch als Einzelkreiden auf www.gerstaecker.at



2 | Holzkästen für Pastellkreiden

Handwerklich solide verarbeitete Leerkästen aus naturbelassenem Holz. Für Öl- und Softpastellkreiden, aber auch für viele andere Zeichengeräte geeignet. Herausziehbare Schubladen mit Innenunterteilungen. Preis pro Kasten.

Best.-Nr.	€ netto	€ brutto
2 Schubladen, 40 cm x 25 cm x 5,5 cm		
67-26495	33,61 28,57	40,33 34,28
3 Schubladen, 40 cm x 25 cm x 8 cm		
67-26498	41,17 34,99	49,40 41,99



3 | Lieferung ohne Kreide

3 | JAXON® Kreidehalter

Für Kreiden, Graphitstäbchen und Kohle **bis d 15 mm.** Leichtes Fixieren und Wechseln der Kreiden. Strukturierte Griffzone für einen guten Halt in der Hand. **Farbe Schwarz, Inhalt 2 Stück.** Preis pro Packung.

Best.-Nr.	€ netto	€ brutto
67-87448	3,38 2,88	4,06 3,46

SENNELIER

4 | SENNELIER Fixativ d'Artigny

Ein spezielles, nur für Ölpastell- und Wachscreiden entwickeltes Fixativ. Ohne den Farbeindruck zu beeinträchtigen, legt sich ein dichter, wasserfester Film auf die Oberfläche, ohne in die Farbe einzudringen oder sie anzulösen. Das auf einem besonderen Kunstharz und Alkohol basierende Fixativ ergibt einen völlig farblosen, nicht gilbenden und leicht glänzenden Film. Preis pro Dose.

⚠️ ⚠️ **GEFAHR H222 H229 H315 H319**

Inhalt	Best.-Nr.	€ netto	€ brutto
400 ml	67-21281	40,92 9,28	43,40 11,13

(Grundpreis 1 l: € brutto 27,82)

Die ausführliche Legende zur CLP-Einstufung finden Sie auf Seite 120!

Bestseller



67-26556



67-26557



67-26555

-20% auf die ganze Seite!

Auch als Einzelkreiden auf www.gerstaecker.at



67-85264 | Landschaft



67-85266 | Stilleben



67-85265 | Porträt

JAXELL®

1 | JAXELL® Soft-Pastellkreiden-Sets

Ergiebige Pastellkreiden mit sattem Farbaufstrich und hoher Farbbrillanz aufgrund der exzellenten Pigmentierung. Weniger hart als sonstige Carré-Kreiden. Auch wasservermalbar. **Länge: 64 mm, quadratisch (Carré-Form) 10 x 10 mm** mit Banderole. Auch als **halbe Kreiden (30 mm)**. Lieferbar in verschiedenen Sortierungen in der Feinkarton-Packung. Preis pro Set.

Inhalt siehe www.gerstaecker.at

Inhalt	Best.-Nr.	€ netto	€ brutto
Sortimente „Ganze Kreiden“			
12 Kreiden	67-26540	10,41 8,33	12,49 9,99
24 Kreiden	67-26545	17,64 14,11	21,17 16,93
36 Kreiden	67-26548	22,44 17,96	26,93 21,55
48 Kreiden	67-26550	28,41 22,73	34,09 27,28
60 Kreiden	67-26553	35,18 28,15	42,22 33,78
72 Kreiden	67-26555	43,03 34,42	51,63 41,30
Grautöne			
12 Kreiden	67-26556	10,41 8,33	12,49 9,99
Brauntöne			
12 Kreiden	67-26557	10,41 8,33	12,49 9,99

Inhalt	Best.-Nr.	€ netto	€ brutto
Sortiment Landschaft			
24 Kreiden	67-85264	17,73 14,18	21,27 17,01
Sortiment Porträt			
24 Kreiden	67-85265	17,73 14,18	21,27 17,01
Sortiment Stilleben			
24 Kreiden	67-85266	17,73 14,18	21,27 17,01
Sortiment „Halbe Kreiden“			
24 Kreiden	67-85267	10,59 8,47	12,71 10,16
48 Kreiden	67-85268	17,73 14,18	21,27 17,01
72 Kreiden	67-85269	22,44 17,96	26,93 21,55



67-85267

-20%



67-85268



67-85269

Sortiment
„Halbe Kreiden“
JAXELL®

-25%



67-82694

-20% *Bestseller*



67-16765

SENNELIER

5 | SENNELIER Pastelpinsel-Set

3-teiliges Set mit Pinseln der **Größen 4, 8 und 12**. Abgeschrägter Pinselkopf mit extrem weichen Fasern. Ideal zum Verwischen, Verschmelzen, Überblenden und Ausziehen von Pastellen. Preis pro Set.

Best.-Nr.	€ netto	€ brutto
67-82694	14,86	17,83 13,37

6 | JAXELL® Pastellblock

Ingres-Büttenpapier, naturweiß, **100 g/qm**. Für alle Zeichentechniken, Aquarell- und Mischtechnik. **Inhalt 20 Blatt**. Preis pro Block.

Format/cm	Best.-Nr.	€ netto	€ brutto
24 x 31	67-16765	12,34	14,81 11,85
30 x 40	67-16766	20,13	24,16 19,33



67-23044

Bestseller



67-23875

Bestseller

-15%



67-20166

-15%

2 | Spitzer für Pastellkreiden

Anspitzer für Softpastell- und Pastellkreiden. Mit praktischem Auffangbehälter für das abgeriebene Pastellpulver. Lieferung mit Verschlusskappe und Metallbürste zur Reinigung. Preis pro Stück.

Best.-Nr.	€ netto	€ brutto
67-23044	9,32	11,19 9,52

3 | Papierwischer-Set

6-teiliges Set mit verschieden großen Papierwischern. Größen 6 mm x 120 mm, 7 mm x 120 mm, 8 mm x 130 mm, 9 mm x 130 mm, 10 mm x 150 mm, 12 mm x 150 mm. Preis pro Set.

Best.-Nr.	€ netto	€ brutto
67-23875	5,03	6,04 5,13

4 | JAXELL® Universal Fixativ

Idealer und alterungsbeständiger Schutz für Pastell-, Kreide-, Kohle-, Blei- und Buntstift-Zeichnungen, aber auch für Aquarelle und Tusche-Arbeiten. Extrem fein vernebelter Sprühfilm, seidenmatt aufdrocknend. Alkoholische Lösung aus Schellack und Kunstharz. Preis pro Dose.

GEFAHR H222 H229 H319

Die ausführliche Legende zur CLP-Einstufung finden Sie auf Seite 120!

Inhalt	Best.-Nr.	€ netto	€ brutto
400 ml	67-20166	6,27	7,52 6,39

(Grundpreis 1 l: € brutto 15,97)



Hintergrundbild von www.freepik.com



SENNELIER

SENNELIER Künstler-Softpastelle „À L'ÉCU“ extrafein

Die Produkte dieser traditionsreichen Marke aus dem Lande Renoirs und Ingres haben sich aufgrund ihrer außergewöhnlichen Leuchtkraft, Weichheit und unerreicht großen Farbauswahl weltweit einen Spitzenplatz unter den Künstler-Pastellkreiden erobert. Sie werden noch heute entsprechend französischer Tradition in aufwändiger Handarbeit hergestellt. Sie enthalten hochwertigste Pigmente und besitzen höchste Lichtechtheit. Als Bindemittel werden ein natürlicher Klebstoff sowie weitere reine Naturprodukte verwendet. Die überragende Palette von **525 Farbtönen** ermöglicht feinste Farbdifferenzierungen. Die besondere Konsistenz dieser Softpastelle erlaubt aber auch das Mischen der Farben untereinander. Die Kreiden haften hervorragend auf allen üblichen Malgründen.

-15%



Farbskala SENNELIER PASTELS À L'ÉCU Einzelkreiden, Best.-Nr. 67-26650/... (klein) und 67-26680/... (groß)

Intensivblau	463 464 465 467 468 470 466	Korallenrot	920 921 922 923 924 925
Indigo	133 134 135 • 136 137 • 138 139 • 140	Zinnoberrot	080 081 082 083 084 085 086 088
Nachtblau	770 • 771 772 773 774 775	Kapuzinerorange	930 931 932 933 934 935
Preußisch Blau	287 288 289 290 291 292 293 • 294 296	Krapplack gebr.	375 376 377 •
Coelinblau	257 • 259 • 260 261 • 262 • 263 264	Lackbraun	265 266 267 268 269
Stahlblau	710 711 712 713 714 715	Karminbraun	045 046 047
Kobaltblau	353 354 355 356 357 358 359 360	Lackbraunviolett	441 442 444 445 446 448
Ultramarinblau	388 • 389 390 391 392 393 394 395	Van Dyck Violett	405 • 406 407 408 409 411 •
Saphirblau	620 621 • 622	Venetianischrot	089 090 093 094 095
Blauviolett	331 332 333 334 335 336	Siena gebr.	456 457 458 460 462
Kobaltviolett	361 362 363 • 364 365 366 367	Schwarzbraun	001 • 002 003 • 004 005
Purpurblau	281 282 283 284 285	Zinnoberrotbraun	075 • 076 077 078 079
Krappviolett	309 • 310 311 313 315	Warmbraun	190 • 191 192 194 195
Magenta-violett	940 941 942 943 944 945 946 947	Kasseler Braun	412 414 415 416 417
Purpurviolett	323 325 327 329	Bister	057 060 061 • 062 063 064 065
Krappkarmin	378 380 383 384 386 387	Van Dyck Braun	434 436 438 439 440
Lackrosa	270 272 274	Dunkelocker	120 • 122 124 126
Rubinrot	670 671 672 674 676	Rotbraun	006 008 009 010 011 012
Zinnober chin.	790 791 792 793 794 795 • 796 797	Rotocker	067 069 070 071 073 • 074
Karmin	048 • 049 050 • 052 054 056	Ocker Rosa	013 • 014 016 • 017 018 • 019 020 021
Heliosrot	680 • 681 682 • 683 684 685 • 686	Hellgelbgrün	141 143 145 146 147
Persischrot	780 781 782 783 784 785	Gummigutt	368 370 371 372 374
Scharlachlack	303 • 305 307 • 308	Goldocker	127 • 129 131 132
Geraniumlack	700 701 702 703 704 705 706	Lichter Ocker	113 115 116 117 118

Zeichenerklärung • auch als Großkreide lieferbar

Bestseller

1 | SENNELIER Fixativ Delacroix

Spezialfixativ für Kohle- und Kreidezeichnungen. Enthält synthetisches Harz und Alkohol. Erzeugt einen matten, transparenten Schutzfilm von hoher Beständigkeit. Nicht für Softpastellkreide geeignet. Erhältlich in der **400-ml-Sprühdose**. Preis pro Dose.

GEFAHR H222 H229 H319

Best.-Nr.	€ netto	€ brutto
67-20998	10,92	9,28 13,10 11,13

(Grundpreis 1 l: € brutto 27,82)

Die ausführliche Legende zur CLP-Einstufung finden Sie auf Seite 120!

2 | SENNELIER PASTELS À L'ÉCU Einzelkreiden

525 Farbtöne, Größe 65 mm x 10 mm sowie 62 Farbtöne, Größe 106 mm x 20 mm. Lieferbar nur in 3er-Einheiten, auch farblich sortiert. Eigenschaften wie nebenstehend beschrieben. Preis pro Stück.

Bitte fügen Sie die Farb-Nr. an die Best.-Nr. an!

Inhalt	Best.-Nr.	€ netto	€ brutto
Einzelkreide klein 65 x 10 mm	67-26650/...	2,92 2,19	3,51 2,63
Großkreide 106 x 20 mm	67-26680/...	40,08 7,56	42,09 9,07



Farbskala SENNELIER PASTELS À L'ÉCU Einzelkreiden, Best.-Nr. 67-26650/... (klein) und 67-26680/... (groß)

<p>Bleiorange 037 • 038 039 • 040 041 043 • 044</p> <p>Brillantgelb 339 341 • 342 343 344 345 346</p> <p>Kadmium-orange gelbl. 196 • 197 198 •</p> <p>Kadmium-gelb dunkel 610 612 613</p> <p>Kadmium-gelb hell 297 • 298 299 • 301 •</p> <p>Neapelgelb 097 098 099 101 102 • 103</p> <p>Zitronengelb 600 601 602 603 • 604</p> <p>Nickelgelb 900 901 902 903 904</p> <p>Apfelgrün 205 207 • 208 209 •</p> <p>Barytgrün 760 • 761 762 • 763 764 765 766</p> <p>Rasengrün 148 150 152 154</p> <p>Aschegrün 347 349 351 •</p> <p>Chromoxid-grün feurig 250 252 254 256</p> <p>Englischblau 740 741 742 743 744 745</p> <p>Türkisblau 730 731 732 733 734</p> <p>Türkisgrün 720 721 722 723 724 725</p> <p>Englischgrün 182 183 184 • 186 188</p> <p>Tannengrün 910 911 912 913 914 915 916 917 918</p> <p>Laubgrün 199 200 201 202 203 204</p> <p>Zinnobergrün 750 751 752 753 754 755 756</p> <p>Chromgrün 227 228 229 230 231 232 233</p> <p>Schwarzgrün 177 178 179 180 • 181</p> <p>Bronzegrün dunkel 155 156 157 158 159 160</p> <p>235 • 236 237 • 238 239 241</p>	<p>Resedagrün gräul. 210 • 211 212 213 214 216</p> <p>Moosgrün gräul. 167 168 169 171 172 173 174 176</p> <p>Siena natur 507 508 509 511 512</p> <p>Mumie 104 105 106 107 108 109 110</p> <p>Bronzegrün hell 161 163 164 165 166</p> <p>Olivgrau 449 450 451 453 454 455</p> <p>Rotgrau 426 428 430 432 431</p> <p>Mausgrau 397 400 402 403 404</p> <p>Grüngrau gelbl. 491 493 495 497</p> <p>Grauviolett 479 480 481 482 483 484</p> <p>Blaugrau 478 419 421 423 425</p> <p>Grüngrau bläul. 499 500 501 502 503 504 505</p> <p>Grau 514 515 516 517 518 519 520 521 523 • 524</p> <p>Lampenschwarz 526</p> <p>Elfenbeinschwarz • 513</p> <p>Weiß 525 • Intensiv-Weiß 527 • Orient-erde 031</p> <p>Camaieux 950 951 952 953 954 955 956 957 958</p> <p>Irisierend 801 802 803 804 805 806 807 808 809 810 811 812 813 814 815 816 817 818 819 820 821 822 ♦ 823 ♦ 824 ♦ 825 ♦</p>
--	---

Originalgröße



67-26650/...

67-26680/...



SENNELIER Künstler-Softpastelle Kästen auf www.gerstaecker.at

Die ausführliche Legende zur CLP-Einstufung finden Sie auf Seite 120!

Herbst-Angebote 30.08. – 29.10.2024



Farbskala PASTELMAT® Karton kaschiert



1 | Clairefontaine PASTELMAT® Pastellkarton kaschiert

1,8 mm (1100g/qm) starker mit Pastelmat-Papier beschichteter Karton, der das Arbeiten an einer Staffelei ermöglicht und das Einrahmen von Kunstwerken erleichtert. Die Papieroberfläche fühlt sich glatt an und erinnert an Velours. Säurefrei. Weißer Kern. Preis pro Stück.

Bitte fügen Sie die Farb-Nr. an die Best.-Nr. an!

Format/cm	Best.-Nr.	€ netto	€ brutto
50 x 70	67-43023/...	11,48 7,69	13,77 9,23
70 x 100	67-43024/...	22,42 15,03	26,91 18,03
24 x 32	67-66190/...	3,81 2,56	4,57 3,07

2 | Clairefontaine PASTEL™ Revolution Pastellgrundierung

Ideal für das Arbeiten mit Softpastellkreide/ Kohle auf Leinwand. Sorgt für eine Grundierung mit haftender Körnung auf der Oberfläche. Leicht verdünnbar und anpassbar. Nach dem Trocknen fast durchsichtig, kann mit wasserbasierten Farben und Pastellpulver eingefärbt werden. Preis pro Dose.

Inhalt	Best.-Nr.	€ netto	€ brutto
250 ml (Grundpreis 1 l: € brutto 71,56)	67-66864	22,25 14,91	26,70 17,89
500 ml (Grundpreis 1 l: € brutto 63,48)	67-66865	39,48 26,45	47,38 31,74

3 | Clairefontaine PASTEL™ Revolution Fixativ

Fixiert die Pastellkreide zuverlässig auf allen saugenden Oberflächen. Trocknet seidenmatt und erhält den typischen Pastell-Effekt. Abriebfest und feuchtigkeitsresistent. Soft-Pastell-Kunstwerke können so problemlos gerollt transportiert und gerahmt aufgehängt werden. Preis pro Flasche.

ACHTUNG H226

Die ausführliche Legende zur CLP-Einstufung finden Sie auf Seite 120!

Inhalt	Best.-Nr.	€ netto	€ brutto
Sprühflasche 200 ml (Grundpreis 1 l: € brutto 49,25)	67-60523	12,25 8,21	14,70 9,85
Sprühflasche 500 ml (Grundpreis 1 l: € brutto 31,60)	67-60524	19,66 13,17	23,59 15,80
Nachfüllflasche 1 Liter	67-60525	27,58 18,48	33,10 22,17

4 | Clairefontaine PASTELMAT® Pastellkarton

Speziell für die Pastellmalerei. 360 g/qm schwerer Karton, säurefrei, licht- und alterungsbeständig. Einzigartige Oberfläche: Samt und Bimsstein. Ideal für das Übereinanderlegen mehrerer Farbschichten, die Umsetzung präziser Details oder das Erstellen von verschleierte Motiven. Preis pro Bogen.

Bitte fügen Sie die Farb-Nr. an die Best.-Nr. an!

Format/cm	Best.-Nr.	€ netto	€ brutto
24 x 32	67-39562/...	2,36 1,58	2,83 1,90
50 x 70	67-12223/...	6,35 4,26	7,62 5,11
70 x 100	67-12224/...	12,19 8,17	14,63 9,80
DIN A3	67-67574/...	4,23 2,84	5,08 3,41
100 x 140**	67-67575/...	37,65 25,22	45,18 30,27

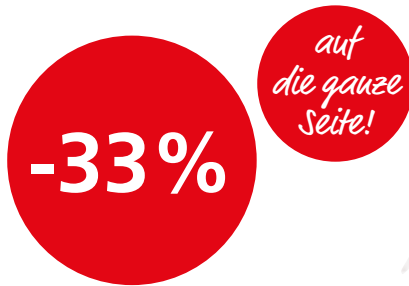

67-66865



67-66864



67-60524



67-60525



67-60523

Farbskala Clairefontaine PASTELMAT® Pastellkarton

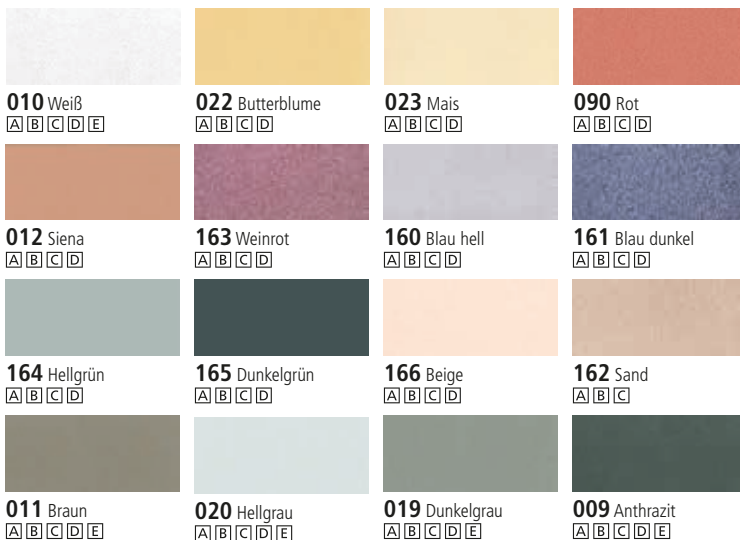

Zeichenerklärung A 24 cm x 32 cm B 50 cm x 70 cm C 70 cm x 100 cm D 100 cm x 140 cm E DIN A3

Versandkostehinweis!

Bitte beachten Sie, dass wir aufgrund von Zuschlägen unserer Versand-Dienstleister gezwungen sind, bei großformatigen Produkten eine abweichende Porto- und Verpackungspauschale von 17,85 € brutto für Sperrgut (*) bzw. 39,90 € brutto für Speditionsgut (**) pro Auftrag zu berechnen.



-33%

1 | Clairefontaine PASTELMAT® Pastellblock

Den sehr feinkörnigen Pastellkarton in **360 g/qm**, mit samtartiger Oberfläche gibt es auch als kopfseitig geleimte Blöcke. Zwischenblätter aus Transparentpapier. Eine Fixierung der Pastellmalerei ist nicht mehr notwendig. **Inhalt: 12 Blatt. Lieferbar in Weiß, Anthrazit und 5 Farbsortierungen.** Preis pro Block.

Format/cm	Best.-Nr.	€ netto	€ brutto
Weiß			
18 x 24	67-15386	17,07 11,43	20,48 13,72
24 x 30	67-15387	24,40 16,35	29,28 19,62
30 x 40	67-15388	39,64 26,56	47,57 31,87



67-15386



67-41484

Format/cm	Best.-Nr.	€ netto	€ brutto
Anthrazit			
18 x 24	67-41484	17,07 11,43	20,48 13,72
24 x 30	67-41485	24,40 16,35	29,28 19,62
30 x 40	67-41487	39,64 26,56	47,57 31,87

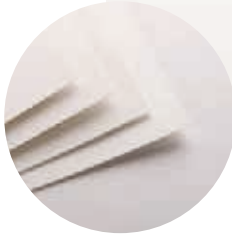

Format/cm	Best.-Nr.	€ netto	€ brutto
Sortierung 1 Je 3 Bogen der Farben Butterblume, Mais, Dunkelgrau und Hellgrau			
18 x 24	67-16857	17,07 11,43	20,48 13,72
24 x 30	67-16858	24,40 16,35	29,28 19,62
30 x 40	67-16859	39,64 26,56	47,57 31,87



67-16857



67-16345

Format/cm	Best.-Nr.	€ netto	€ brutto
Sortierung 2 Je 3 Bogen der Farben Anthrazit, Weiß, Braun und Siena			
18 x 24	67-16345	17,07 11,43	20,48 13,72
24 x 30	67-16346	24,40 16,35	29,28 19,62
30 x 40	67-16347	39,64 26,56	47,57 31,87



Format/cm	Best.-Nr.	€ netto	€ brutto
Sortierung 3 Je 3 Bogen der Farben Hellblau, Dunkelblau, Sand und Weinrot			
18 x 24	67-11773	17,07 11,43	20,48 13,72
24 x 30	67-11774	24,40 16,35	29,28 19,62
30 x 40	67-11775	39,64 26,56	47,57 31,87



67-11773



67-35963

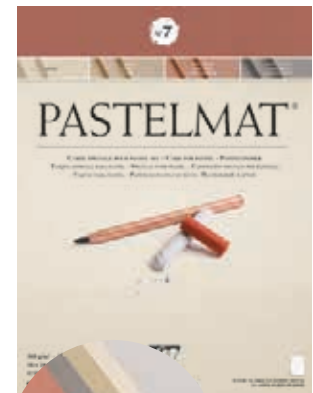

67-11773

Format/cm	Best.-Nr.	€ netto	€ brutto
Sortierung 4 Je 3 Bogen der Farben Dunkelgrün, Hellgrün, Dunkelblau und Weiß			
18 x 24	67-35963	17,07 11,43	20,48 13,72
24 x 30	67-35964	24,40 16,35	29,28 19,62
30 x 40	67-35965	39,64 26,56	47,57 31,87

Format/cm	Best.-Nr.	€ netto	€ brutto
Sortierung 5 Je 3 Bogen der Farben Beige, Sand, Sanguine, Dunkelgrau			
18 x 24	67-67571	17,07 11,43	20,48 13,72
24 x 30	67-67572	24,40 16,35	29,28 19,62
30 x 40	67-67573	39,64 26,56	47,57 31,87



-25%

Starke Haftung!

*Unterschicht:
360 g/qm
Karton!*

Pigmentstaub!

*Die spezielle Oberflächenstruktur
garantiert einen optimalen
Farbabrieb!*

Farbskala „PASTEL CARD“, Best.-Nr. 67-13530/... (50 x 65 cm) und 67-13540/... (60 x 80 cm)



Zeichenerklärung: • auch im Format 60 cm x 80 cm lieferbar

1 | SENNELIER „PASTEL CARD“

Bestseller

360 g/qm, säurefrei, erhältlich in **2 Formaten und 14 Farben**. Die Oberfläche dieses Papiers ist mit einer pH-neutralen, pflanzlichen Beschichtung versehen, die eine ausdrucksvolle, aber nicht zu aggressive Struktur ermöglicht. Der Farbabrieb wird so sehr verbessert, dass der Fixativverbrauch deutlich reduziert werden kann. Geeignet für alle trockenen Techniken wie Softpastelle, Kohle, Farbstifte, Kreide. 14 Farben sind im Format 50 cm x 65 cm lieferbar, die 6 mit einem • gekennzeichneten Farbtöne auch im Format 60 cm x 80 cm. **Mindestmenge: 3 Bogen je Format, auch farblich sortiert**. Preis pro Bogen.

Bitte fügen Sie Farb-Nr. an die Best.-Nr an!

Format/cm		€ netto	€ brutto
50 x 65	67-13530/...	7,56 5,67	9,07 6,80
60 x 80	67-13540/...	13,69 10,27	16,43 12,32

-25%

2 | SENNELIER „PASTEL CARD“ Block

Bestseller

Eigenschaften wie oben beschrieben. In jedem Block finden Sie zu oberst ein Blatt Transparentpapier für erste Entwürfe, die dann auf die verschiedenen Innenseiten des Blocks aufgelegt werden können, um die Harmonisierung der Farben zu erleichtern. **360 g/qm, Blockinhalt 12 Blatt** = je zwei Blatt (001 Neapelgelb, 002 Sand, 003 Siena gebrannt, 010 Hellblau, 012 Hellgrau und 014 Anthrazit). Preis pro Block.

Format/cm	Best.-Nr.	€ netto	€ brutto
16 x 24	67-18540	20,60 15,44	24,72 18,53
24 x 32	67-16645	30,43 22,83	36,52 27,40
30 x 40	67-16660	46,86 35,14	56,23 42,17
39,5 x 59,5	67-18541	96,62 72,47	115,95 86,96

-50%

Sonderposten!

Lieferung solange der Vorrat reicht!



3 | STABILO® CarbOthello Pastellstifte-Sets

Pastellkreide in Stiftform: Der weiche Aufstrich lässt sich beliebig mischen und wischen, mit Wasser vermahlen und radieren. Farbige Abstufungen, Kontraste und Strukturen sind somit unbegrenzt möglich. Die hohe Leucht- und Deckkraft ermöglicht auch das Arbeiten auf farbigen und dunklen Papieren. Farbstifte, Holzgefasst (4,4 mm d, ca. 175 mm lang), stabile Metall-Etuis. Preis pro Set.

Inhalt	Best.-Nr.	€ netto	€ brutto
12 Stifte	67-26594	16,27 8,13	19,52 9,76
48 Stifte	67-27249	69,47 34,74	83,36 41,69
60 Stifte	67-26595	85,71 42,86	102,85 51,43

JAXON®

Bestseller

1 | JAXON® Aquarell Wasservermalbare Wachspastelle

Wasservermalbare, runde Wachspastelle mit hoher Farbbrillanz, sehr guter Lichtechtheit, sattem Farbaufstrich und guter Mischbarkeit mit großzügiger Nuancenvielfalt. Farbspektrum von **36 Farbtönen**. **93 mm lang**, d 8 mm. Attraktives Preis-Leistungs-Verhältnis. Preis pro Set.

Inhalt	Best.-Nr.	€ netto	€ brutto
Feinkartonpackung			
12 Pastelle	67-28866	8,65 7,35	10,38 8,82
24 Pastelle	67-28867	17,38 14,78	20,86 17,74
36 Pastelle	67-28868	26,05 22,14	31,26 26,57
Metallkasten			
36 Pastelle	67-59418	31,54 26,81	37,85 32,17



CARAN D'ACHE

Genève

Bestseller

2 | NEOCOLOR® II Wasservermalbare Wachspastelle

Wasserlösliche Wachspastelle von CARAN D'ACHE im Metalltui. Hervorragende Lichtbeständigkeit. Beste Farbpigmente garantieren leuchtende, intensive Farben, die alle untereinander mischbar sind. Auch für Enkaustik geeignet. NEOCOLOR® II-Pastelle sind **10 cm lang**, d 8,6 mm. Preis pro Etui.

Inhalt siehe www.gerstaecker.at

Inhalt	Best.-Nr.	€ netto	€ brutto
10 Pastelle	67-27112	14,02 12,62	16,83 15,15
15 Pastelle	67-27101	21,68 19,51	26,01 23,41
30 Pastelle	67-27301	39,66 35,69	47,59 42,83
40 Pastelle	67-27102	59,91 53,92	71,89 64,70
84 Pastelle	67-27103	140,92 126,82	169,10 152,19



3 | CARAN D'ACHE SWISSCOLOR Farbstift-Sets

Erstklassige, wasserlösliche Farbstifte mit weicher und widerstandsfähiger Mine. Die leuchtenden Farben sind geeignet zum Zeichnen und Aquarellieren. Erhältlich im **Metalletui**. Preis pro Etui.

Inhalt	Best.-Nr.	€ netto	€ brutto
12 Stifte	67-27197	11,32 10,18	13,58 12,22
18 Stifte	67-27198	15,82 14,23	18,98 17,08
30 Stifte	67-27199	25,68 23,11	30,82 27,73
40 Stifte	67-46550	32,27 29,04	38,72 34,85



67-27197



67-46550

Hervorragendes
Preis-Leistungs-Verhältnis!



-10%

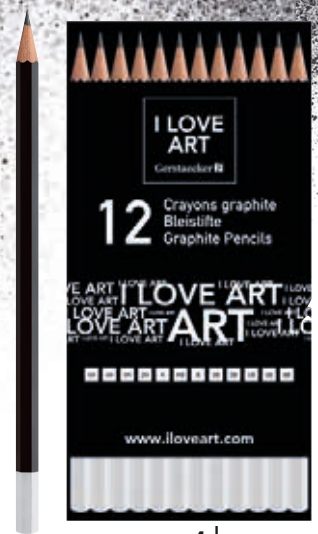
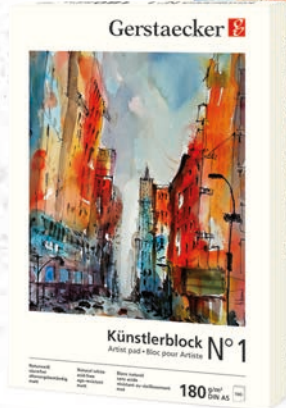

4 | 67-44939

-25%



5 | 67-33741



-25%

2 | 67-33742



3 | 67-28640

-15%



3 | 67-28635

Gerstaecker

1 | GERSTAECKER Künstlerblock N° 1

Hochwertiges, alterungsbeständiges, **naturweißes Künstlerpapier, 180 g/qm**. Feine Körnung auf der einen und mittlere Körnung auf der anderen Seite. Säurefrei, chlorfrei gebleicht, ligninfrei, alkalisch gepuffert, voluminös gearbeitet. Für alle Trocken- und Nasstechniken sowie für Marker und Linoldruck geeignet. Hervorragendes Preis-Leistungs-Verhältnis. Preis pro Block, Packung bzw. Rolle.

Format/cm	Best.-Nr.	€ netto	€ brutto
Block mit 100 Blatt			
DIN A5	67-62871	7,56 6,80	9,07 8,16
DIN A4	67-62872	13,02 11,72	15,62 14,06
30 x 30	67-62873	25,20 22,68	30,24 27,22
DIN A3	67-62874	23,52 21,17	28,23 25,40

Packung mit 50 Bogen			
50 x 70	67-62875	19,18 17,26	23,01 20,71
Rolle, Breite 1,50m			
Länge 10 m	67-62876	46,85 42,17	56,22 50,60
(Grundpreis 1 qm: € brutto 3,37)			

Bestseller

2 | GERSTAECKER Zeichenkohle-Set

24-teiliges, gut sortiertes Sortiment mit Kohle- zeichenmaterial und umfangreichem Zeichenzubehör. Preis pro Set.

Inhalt siehe www.gerstaecker.at

Best.-Nr.	€ netto	€ brutto
67-33742	11,02 8,27	13,23 9,92

JAX artcompany

3 | JAX artcompany Zeichenkohle

Runde, weiche, gut deckende Zeichenkohle in Künstler- qualität, 12 cm lang. Preis pro Packung.

Best.-Nr.	€ netto	€ brutto
d ca. 7 mm, Schachtel mit 5 Stück		
67-28640	5,54 4,71	6,65 5,65
d ca. 5 mm, Schachtel mit 10 Stück		
67-28635	6,63 5,64	7,96 6,77

4 | I LOVE ART Bleistift-Set

Set mit **12 Bleistiften** in guter Qualität. In den gängigsten Härtegraden zum Schreiben, Skizzieren, Zeichnen und Schraffieren. Hexagonaler, schwarz lackierter Holzschaft (Stiftende weiß). **Inhalt:** 6H, 4H, 3H, 2H, H, HB, B, 2B, 3B, 4B, 6B, 8B. Robuste Mine, leicht zu spitzen. Preis pro Set.

Best.-Nr.	€ netto	€ brutto
67-44939	3,13	3,76

5 | GERSTAECKER Zeichenminen-Set

Bestehend aus einem Minenhalter und 6 Reißkohle- Minen in 3 verschiedenen Härtegraden: Je 2 x weich, mittel und hart. Der Minenhalter ist 14 cm lang und für Minen mit 5,6 mm Durchmesser geeignet. **Minenlänge je ca. 10,5 cm**. Preis pro Set.

Best.-Nr.	€ netto	€ brutto
67-33741	10,18 7,63	12,21 9,16

Bestseller

-15%

-15%

-25%



10 | 67-78715

10 | 67-78714

11 | 67-33529



6 | 67-28596

-15%



Neu!

Bestseller

-15%



Gerstaecker

9 | GERSTAECKER Universal-Fixativ

Geeignet als Zwischen- und Schlussfixierung. Auf Alkoholbasis, umweltfreundlich. Extrem feinneblicher Sprühfilm, seidenmatt, wischfest, alterungsbeständig, nicht gilbend. Preis pro Dose.

GEFAHR H222 H229 H319

Inhalt	Best.-Nr.	€ netto	€ brutto
400 ml	67-21015	4,70 3,99	5,64 4,79

(Grundpreis 1 l: € brutto 11,98)

Die ausführliche Legende zur CLP-Einstufung finden Sie auf Seite 120!

Bestseller

6 | Englische Zeichenkohle

Spezialfertigung in feinsten Qualität für höchste Ansprüche. Tiefschwarz, ausgesuchte Stücke, sehr weich gleitend. In **70 und 140 mm Länge**. Preis pro Stück bzw. Packung.

Inhalt	Best.-Nr.	€ netto	€ brutto
Halbe Stangen 70 mm verschiedene Stärken 3-12 mm			
30 Stück	67-28599	4,44 3,78	5,33 4,54
Ganze Stangen 140 mm dünn, d ca. 2 – 3 mm,			
25 Stück	67-28595	3,94 3,35	4,73 4,02
mittel, d ca. 4 – 6 mm,			
25 Stück	67-28596	4,62 3,92	5,54 4,71
stark, d ca. 9 mm,			
12 Stück	67-28597	4,53 3,85	5,44 4,62
extrastark, d ca. 12 – 15 mm,			
1 Stück	67-52774	2,52 2,13	3,02 2,56
extrastark, d ca. 12 – 14 mm,			
4 Stück	67-28598	4,87 4,13	5,84 4,96

6 | 67-28599

7 | I LOVE ART Zeichenkohle Set

25 Zeichenkohlen mit einem hervorragenden Preis-Leistungs-Verhältnis. Ideal geeignet für nahezu alle Skizzen- und Zeichenprojekte. Erhältlich in einer stabilen Kartonrolle, perfekt für Aufbewahrung und Transport. Preis pro Set

Best.-Nr.	€ netto	€ brutto
67-44859	5,03	6,04

8 | KOH-I-NOOR PROGRESSO Grafitstift

Ohne Holzfassung, daher ist auch das Anlegen von größeren Flächen und Verläufen möglich. Die Lackierung verhindert das Abfärben des Graphits. Kann mit normalem Spitzer gespitzt werden. **Länge 153 mm, d 7,5 mm**. Preis pro Stift.

Härte	Best.-Nr.	€ netto	€ brutto
HB	67-28470	1,04 0,88	1,25 1,06
2B	67-28471	1,04 0,88	1,25 1,06
4B	67-28472	1,04 0,88	1,25 1,06
6B	67-28473	1,04 0,88	1,25 1,06
8B	67-28474	1,04 0,88	1,25 1,06

10 | Magnet-Modellpuppen

Aus hellem Hartholz, gute Verarbeitung und Qualität, größtmögliche Beweglichkeit aller Körperteile. Kleine Magnete in den Handinnenflächen und unter den Füßen sowie ein Magnet im Sockel ermöglichen völlig individuelle Bewegungs-Positionen. Preis pro Stück.

Größe	Best.-Nr.	€ netto	€ brutto
ca. 12 cm	67-78714	10,49 8,93	12,59 10,71
20 cm	67-78715	13,43 11,42	16,12 13,70



11 | CANSON® XL® Bristol Spiralblock

180 g/qm, extraweiß. Sehr glatte Oberfläche, 2-lagiges Papier, hohe Lichtdurchlässigkeit, licht- und alterungsbeständig, säurefrei. Spiralgebunden, stabile Rückseite. Perfekt geeignet für Bleistift, Tuschestifte & Airbrush. **Inhalt 50 Blatt**. Preis pro Block.

Format	Best.-Nr.	€ netto	€ brutto
DIN A4	67-33529	8,39 6,29	10,07 7,55
DIN A3	67-33530	14,27 10,71	17,12 12,85

I LOVE ART

Gerstaecker



1 | I LOVE ART Minenschärfer-Klemme

Zum Schärfen und Spitzen von Zeichenutensilien. Kann direkt an den Malgrund geklemmt werden. Beidseitig mit Schärflplatte aus Metall und Auf-fangbehälter für Rückstände. Ideal für Graphit- und Farbstifte, Zeichenkohle und Pastelle. **Klemmweite 2,3 cm, Gesammaß 10 cm x 7 cm.** Preis pro Stück.

Best.-Nr.	€ netto	€ brutto
67-44948	9,28	11,14



2 | HONSELL Knetgummi

Weicher, leicht knetbarer Naturgummi. Exzellentes Radierverhalten. Dieser Radiergummi ist trockener als andere Sorten. **Größe: 50 mm x 35 mm x 10 mm, 22 g.** Preis pro Stück.

Best.-Nr.	€ netto	€ brutto
67-23728	0,92 0,78	1,10 0,94



3 | Spitzer aus Bambus

Zum Anspitzen für Farb- und Bleistifte mit einem Stiftdurchmesser von 6 mm bis 12 mm. Größe ca. 7 cm x 2 cm x 3,5 cm. Preis pro Stück.

Best.-Nr.	€ netto	€ brutto
67-33616	5,45 4,36	6,54 5,23



Läufer



4 | Läufer PLAST Radierer

Transparenter Kunststoff-Radierer für Blei- und Farbstift. Schnelle Schmutzaufnahme. Rationelle **Größe: 65 mm x 21 mm x 12 mm.** Preis pro Stück.

Best.-Nr.	€ netto	€ brutto
67-23463	0,88 0,80	1,06 0,95



Bestseller

6 | FABER-CASTELL Radierstift PERFECTION

Für punktgenaues Radieren von Bleistift und Tinte. **2 Radierspitzen** in verschiedenen Härten, mit jedem handelsüblichen Spitzer wieder ansitzbar. Preis pro Stück.

Best.-Nr.	€ netto	€ brutto
67-23465	1,25 1,13	1,50 1,35



Wonday



7 | Wonday Radiergummi Ovalyne 20

PVC-frei und damit umweltfreundlich. Die ovale Form liegt angenehm in der Hand. **Größe in mm: 56 x 25 x 11.** Preis pro Stück.

Best.-Nr.	€ netto	€ brutto
67-34736	0,32 0,29	0,39 0,35



STAEDTLER



5 | STAEDTLER® Mars plastic

Kunststoff-Zeichenradierer in Premiumqualität für Graphit auf Papier und mattierte Zeichenfolie oder für Folienstiftabstriche auf Overheadfolie. Nahezu rückstandsloses Radierergebnis, geringe Krümelbildung, kein Abfärben, phthalat- und latexfrei, absolut alterungsbeständig. **Größe: 65 mm x 23 mm x 13 mm.** Preis pro Stück.

Best.-Nr.	€ netto	€ brutto
67-23475	1,25 1,13	1,50 1,35



Wonday



8 | Wonday Radiergummi, weiß

Absolut PVC-frei und damit umweltfreundlich. Für eine optimale Handhabung ist der Radierer mit einer Karton-Schutzhülle ummantelt. **Größe in mm: 60 x 20 x 10.** Preis pro Stück.

Best.-Nr.	€ netto	€ brutto
67-34737	0,24 0,22	0,29 0,26



67-34481

67-34482



Neu!

Tombow

9 | TOMBOW® MONO ZERO Classic Radierstift

Idealer Begleiter für Profis, Hobbykünstler, Architekten, Designer, etc. Nachfüllbar mit verschiedenen Spitzen. Für punktgenaues und sauberes Radieren. Schlankes Design, Druckmechanismus und Metallminenführung. Inklusive 2 Nachfüllungen. Preis pro Stück.

Spitzenform	Best.-Nr.	€ netto	€ brutto
Runde Spitze, d 2,3 mm	67-34481	6,97 6,27	8,36 7,52
Rechteckig, 2,5 x 5 mm	67-34482	6,97 6,27	8,36 7,52

Gratisaktion*



1 | FABER-CASTELL Black Edition Buntstifte im Metalletui

100 Farbstifte in einem stylischen, schwarzen Metalletui. Mit Super Soft Mine für farbintensive Effekte auch auf dunklem und farbigem Papier. Ergonomische Dreikantform für besseren Griff. **3,3 mm starke Mine** mit extra weichem Farbabstrich. Schwarzer Schaft, Schaftende in Schreibfarbe. Stiftgröße (d x L) 4 mm x 175 mm. Bruchgeschützte Mine durch Spezialverleimung. Holz aus zertifizierter nachhaltiger Forstwirtschaft, klimaneutral produziert. Preis pro Set.

Best.-Nr.	€ netto	€ brutto
67-66772*	57,13	68,56

* Beim Kauf von 1 Black Edition Buntstifte im Metalletui erhalten Sie 1 FABER-CASTELL Grip Finepen 15er-Set GRATIS!



GRATIS!*



2 | ALBRECHT DÜRER Aquarellstift-Sets

Farbstift und Aquarellfarbe in einem. ALBRECHT DÜRER Aquarellstifte verbinden die Vorzüge beider Gestaltungsmittel. Stiftlänge 174 mm, Minen d 3,8 mm, Stift d 7,6 mm. Sie zeichnen sich durch höchstmögliche Lichtechtheit, brillante Farben, hochwertigste Pigmente, die vollständig wasservermalbar sind, und extreme Bruchsicherheit aus. Preis pro Set.

Inhalt siehe www.gerstaecker.at

Inhalt	Best.-Nr.	€ netto	€ brutto
12 Stifte	67-27865	17,64 15,88	21,17 19,05
24 Stifte	67-27866	35,28 31,76	42,34 38,11
36 Stifte	67-27867	52,93 47,64	63,52 57,17
60 Stifte	67-27869	81,51 73,35	97,81 88,02
120 Stifte	67-27873	168,06 151,25	201,67 181,50



67-27869

3 | FABER-CASTELL Pitt Graphite Matt Sets

Der innovative Pitt Graphite Matt wurde speziell entwickelt, um Lichtreflexionen auf dem Papier zu reduzieren. Die Variation der verschiedenen Härtegrade erzeugt maximale Tiefenwirkung. Ideal für monochrome Grafitarbeiten. Erhältlich im Metall-Etui mit 6 oder 11 Stiften sowie als Blisterpack mit 3 oder 4 Stiften. Beim Blisterpack ist zusätzlich ein Dust-free Kunststoffradierer und Metallspitzer enthalten. Preis pro Set.

Inhalt	Best.-Nr.	€ netto	€ brutto
6-teilig	67-61955	8,65 7,78	10,38 9,34
11-teilig	67-61956	17,22 15,49	20,66 18,59
3 Stifte + Zubehör			
HB, 2B, 4B	67-21221	5,88 5,28	7,05 6,34
10B, 12B, 14B	67-21222	5,88 5,28	7,05 6,34
4 Stifte + Zubehör			
2B, 6B, 10B, 14B	67-21223	5,88 5,28	7,05 6,34





STAEDTLER® pigment arts pen-Sets

Die hochwertigen Fasermaler STAEDTLER® pigment arts pen brush 371, Soft brush 372 und calligraphy 375 beinhalten eine innovative und herausragende neue Tinte, die sogenannte Multi Ink Tinte. Die Tinte basiert auf Premium-Pigmenten, wodurch eine extreme Lichtbeständigkeit und außergewöhnliche Farbbrillanz erreicht wurde. Multi Ink Tinte ist farbtreu, wasserfest, trocknet auf den meisten Oberflächen schnell und lässt sich nach dem Trocknen ohne Verschmieren übermalen. Die Fasermaler sind mit einer medium-festen, gut kontrollierbaren, formstabilen Nylon-Pinselspitze für variable Linienbreiten ausgestattet. Ob für Brush Lettering, Kalligraphie, Illustrationen, Mangas oder Zeichnungen, dieser Pinselstift ist der ideale Allrounder und für Anfänger oder erfahrene Kreative geeignet. Erhältlich in verschiedenen Sets. Preis pro Set.



Inhalt siehe www.gerstaecker.at



pigment arts pen brush 371, calligraphy 375, 12er-Set

Best.-Nr.	€ netto	€ brutto
67-66889	23,52	19,99 28,23 23,99



pigment arts pen brush 371, 24er-Set

Best.-Nr.	€ netto	€ brutto
67-26108	46,97	39,92 56,36 47,91



pigment arts pen brush 371, 60er-Set

Best.-Nr.	€ netto	€ brutto
67-26109	113,43	96,42 136,12 115,70



pigment arts pen brush 371, 24er-Set

Best.-Nr.	€ netto	€ brutto
67-66880	46,97	39,92 56,36 47,91



pigment arts pen brush 371, 36er-Sets

Best.-Nr.	€ netto	€ brutto
67-66881	69,32	58,92 83,18 70,71



pigment arts pen brush 371, Portrait, 12er-Set

Best.-Nr.	€ netto	€ brutto
67-26088	23,52	19,99 28,23 23,99



pigment arts pen brush 371, Warme Farben, 12er-Set

Best.-Nr.	€ netto	€ brutto
67-26089	23,52	19,99 28,23 23,99



pigment arts pen brush 371, Kalte Farben, 12er-Set

Best.-Nr.	€ netto	€ brutto
67-26099	23,52	19,99 28,23 23,99



pigment arts pen brush 371, Basic Farben, 12er-Set

Best.-Nr.	€ netto	€ brutto
67-66877	23,52	19,99 28,23 23,99



pigment arts pen brush 371, Pastell Farben, 12er-Set

Best.-Nr.	€ netto	€ brutto
67-66878	23,52	19,99 28,23 23,99



pigment arts pen brush 371, Natur Farben, 12er-Set

Best.-Nr.	€ netto	€ brutto
67-66879	23,52	19,99 28,23 23,99



pigment arts pen brush 371, Grau, 6er-Set

Best.-Nr. € netto € brutto
67-66887 11,76 **9,99** ~~14,11~~ **11,99**



pigment arts pen brush 371, Rot & Pink, 6er-Sets

Best.-Nr. € netto € brutto
67-66882 11,76 **9,99** ~~14,11~~ **11,99**



pigment arts pen brush 371, Blau & Violett, 6er-Sets

Best.-Nr. € netto € brutto
67-66883 11,76 **9,99** ~~14,11~~ **11,99**



pigment arts pen brush 371, Grün & Türkies, 6er-Sets

Best.-Nr. € netto € brutto
67-66884 11,76 **9,99** ~~14,11~~ **11,99**



pigment arts pen brush 371, Grau & Karamell, 6er-Sets

Best.-Nr. € netto € brutto
67-66885 11,76 **9,99** ~~14,11~~ **11,99**



pigment arts pen brush 371, Pastellfarben, 6er-Set

Best.-Nr. € netto € brutto
67-26110 11,76 **9,99** ~~14,11~~ **11,99**



pigment arts pen brush 371, Gelb & Orange, 6er-Set

Best.-Nr. € netto € brutto
67-26114 11,76 **9,99** ~~14,11~~ **11,99**



pigment arts pen brush 371, Beige & Naturell, 6er-Set

Best.-Nr. € netto € brutto
67-26116 11,76 **9,99** ~~14,11~~ **11,99**



pigment arts pen brush 371, Rot & Braun, 6er-Set

Best.-Nr. € netto € brutto
67-26117 11,76 **9,99** ~~14,11~~ **11,99**



pigment arts pen brush 371, Blau & Grün, 6er-Set

Best.-Nr. € netto € brutto
67-26118 11,76 **9,99** ~~14,11~~ **11,99**



pigment arts pen brush 371, Basic Farben, 6er-Set,

Best.-Nr. € netto € brutto
67-26122 11,76 **9,99** ~~14,11~~ **11,99**



Clairefontaine

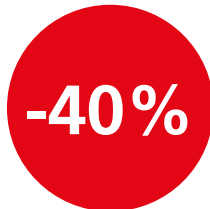

1 | LayOut Pad

75 g/qm, weißes Papier, glatt und robust. **Block mit 70 Blatt.** Säurefrei, pH-neutral. Ideal für Zeichnungen mit Tuschestiften und Alkohol-Markern: ob Mode-, Manga- oder Autozeichnungen. Die Tinte verläuft nicht. Das Papier ermöglicht Schatteneffekte durch Linien-Überlagerung. **Erhältlich in 2 Formaten.** Preis pro Block.

Format	Best.-Nr.	€ netto	€ brutto
DIN A4	67-18373	13,43 8,06	16,12 9,67
DIN A3	67-18374	26,66 15,99	31,99 19,19



-33%



**1 | LYRA
AQUA BRUSH DUO Pinselmaler, einzeln**

Pinselmaler für Künstler, Designer und für kleine und große Hobbymaler. Die Malspitzen sind außerordentlich formstabil und faserig nicht aus. Auf der einen Seite befindet sich eine breite Spitze, die eine nahezu pinselartige Maltechnik erlaubt. Feine Linien und Zeichnungen lassen sich mit der Malspitze auf der zweiten Seite des AQUA BRUSH DUO erstellen. So entstehen flächige Bilder, Layouts usw. mit nur einem Stift in vollendeter Weise. Tipp: wenn man die Pinselspitze in Wasser taucht, lassen sich schöne Effekte erzielen. Achtung, die Farben können später nicht mehr mit Wasser angelöst werden. **Erhältlich sind 80 Farbtöne.** Preis pro Stift.

Bitte fügen Sie die Farb-Nr. an die Best.-Nr. an!

Best.-Nr.	€ netto	€ brutto
67-26200/...	2,04 1,37	2,45 1,64



67-61785

**2 | LYRA
aqua brush duo Pinselmaler-Sets**

Set mit **12, 24 oder 36 Farben.** Preis pro Set. Eigenschaften wie nebenstehend beschrieben.

Inhalt siehe www.gerstaecker.at

Inhalt	Best.-Nr.	€ netto	€ brutto
12 Stifte	67-26201	18,94 12,69	22,73 15,23
24 Stifte	67-26202	37,51 25,12	45,01 30,15
36 Stifte	67-61785	56,80 38,06	68,16 45,67



67-60473



67-60474



67-60475



67-60476

**3 | LYRA aqua brush duo
Pinselmaler-Sets**

Erhältlich in themenbasierten **Sets à 6 Stiften.** Preis pro Set. Eigenschaften wie nebenstehend beschrieben.

Inhalt siehe www.gerstaecker.at

Set	Best.-Nr.	€ netto	€ brutto
Primärfarben	67-60473	10,82 7,25	12,99 8,70
Pastellfarben	67-60474	10,82 7,25	12,99 8,70
Hauttöne	67-60475	10,82 7,25	12,99 8,70
Grautöne	67-60476	10,82 7,25	12,99 8,70

Farbskala LYRA AQUA BRUSH DUO

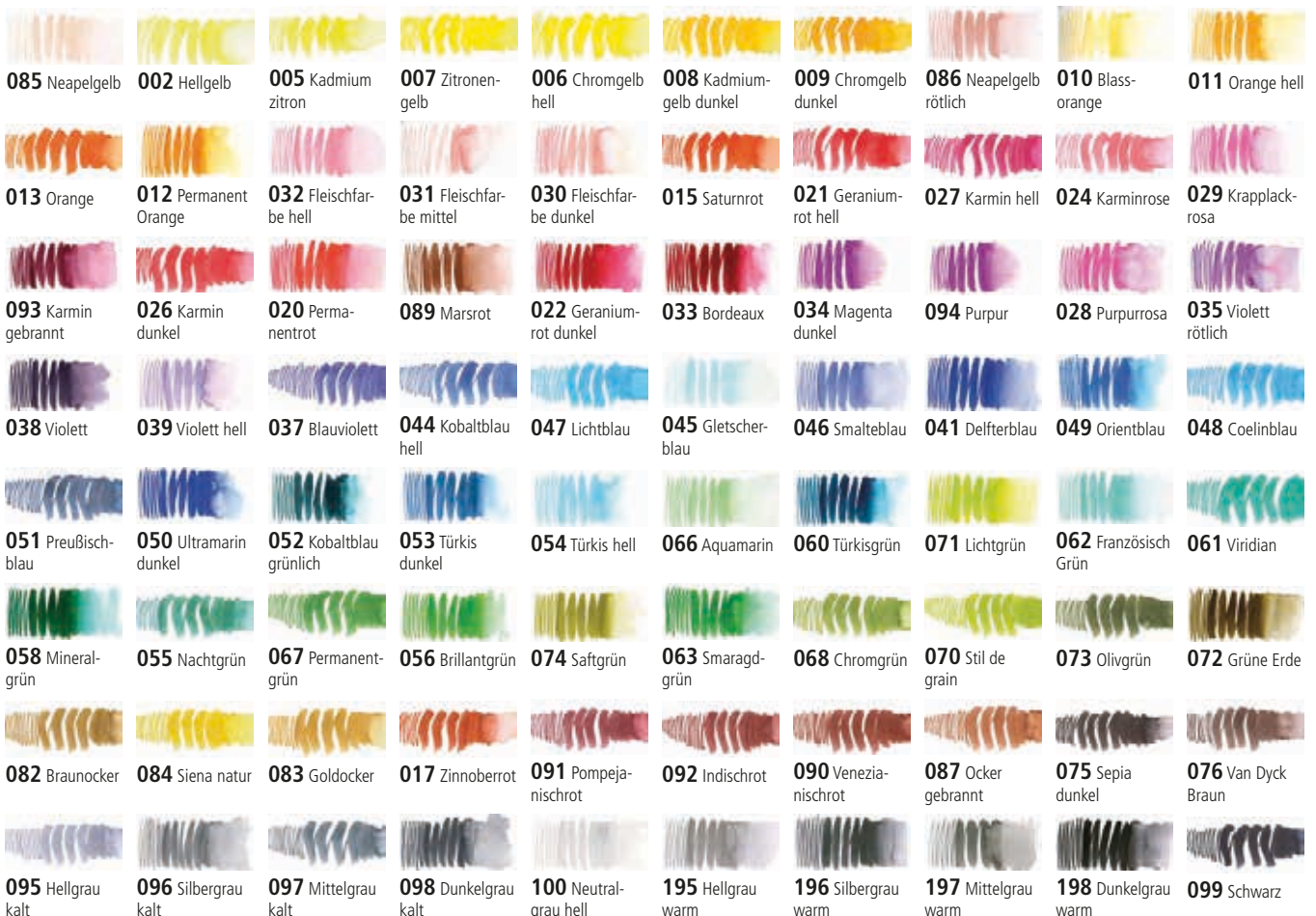



1 | Tombow ABT Dual Brush Pen

Aquarellierbarer Fasermarker mit zwei Spitzen. Die Feinspitze (**Strichstärke 0,8 mm**) kommt überall dort zum Einsatz, wo es um exakte Linienführung geht und eignet sich zum Scribbeln, Arbeiten mit Lineal oder zum Schreiben. Die zweite Spitze (**Strichstärke 0,8 mm - 3,3 mm**) ist breit und flexibel wie ein Pinsel. Die qualitativ hochwertige Nylonspitze bleibt formstabil, Strich für Strich. Hergestellt auf Wasserbasis: Die Farben können miteinander vermischt werden und sind mit herrlichen Farbverläufen aquarellierbar. Perfekt zum Aquarellieren, Kalligraphieren, Karten gestalten, Motiv-Stempeln, Skizzieren, Comiczeichnen, Illustrieren u. v. m. Preis pro Stift.

Bitte fügen Sie die Farb-Nr. an die Best.-Nr. an!

Best.-Nr.	€ netto	€ brutto
67-26554/...	2,83	3,40

4+1 Gratis!*
 * Beim Kauf von 4 Stiften
 (Farben frei wählbar), erhalten Sie
 1 **TOMBOW® Rollup Case GRATIS!**



Farbkarte Tombow ABT Dual Brush Pen

020 peach	090 lemon Cream	131 lemon lime	062 pale yellow	055 process yellow	025 light orange	993 chromeorange	985 chromeyellow	873 coral
933 orange	925 scarlet	905 red	845 carmine	885 warm red	835 persimmon	856 poppy red	847 crimson	815 cherry
837 wine red	800 pale pink	761 camation	772 dusty rose	723 pink	703 pink rose	817 mauve	803 pink punch	743 hot pink
725 rhodamine red	755 rubine red	665 purple	685 deep magenta	757 port red	679 dark plum	676 royal purple	620 lilac	673 orchid
623 purple sage	603 periwinkle	636 imperial purple	606 violet	491 glacier blue	291 alice blue	401 aqua	451 sky blue	533 peacock blue
569 jet blue	565 deep blue	526 true blue	476 cyan	515 light blue	493 reflex blue	535 cobalt blue	528 navy blue	555 ultramarine
243 mint	452 process blue	443 turquoise	379 jade green	407 tiki teal	403 bright blue	373 sea blue	026 yellow gold	133 chartreuse
126 light olive	098 avocado	076 green ochre	173 willow green	195 light green	245 sap green	296 green	553 mist purple	312 holly green
192 asparagus	228 gray green	158 dark olive	249 hunter green	177 dark jade	346 sea green	277 dark green	850 light apricot	910 opal
942 cappucino	990 light sand	992 sand	991 light ochre	946 gold ochre	912 pale cherry	027 dark ochre	977 saddle brown	947 burnt sienna
899 redwood	969 chocolate	879 brown	095 cool gray 1	065 cool gray 5	005 cold grey 8	060 cool gray 6	045 cool gray 10	089 warm gray 1
035 cool gray 12	057 warm gray 5	004 warm grey 8	075 cool gray 3	002 lamp black	079 warm gray 2	003 cool gray 7	015 black	001 blender

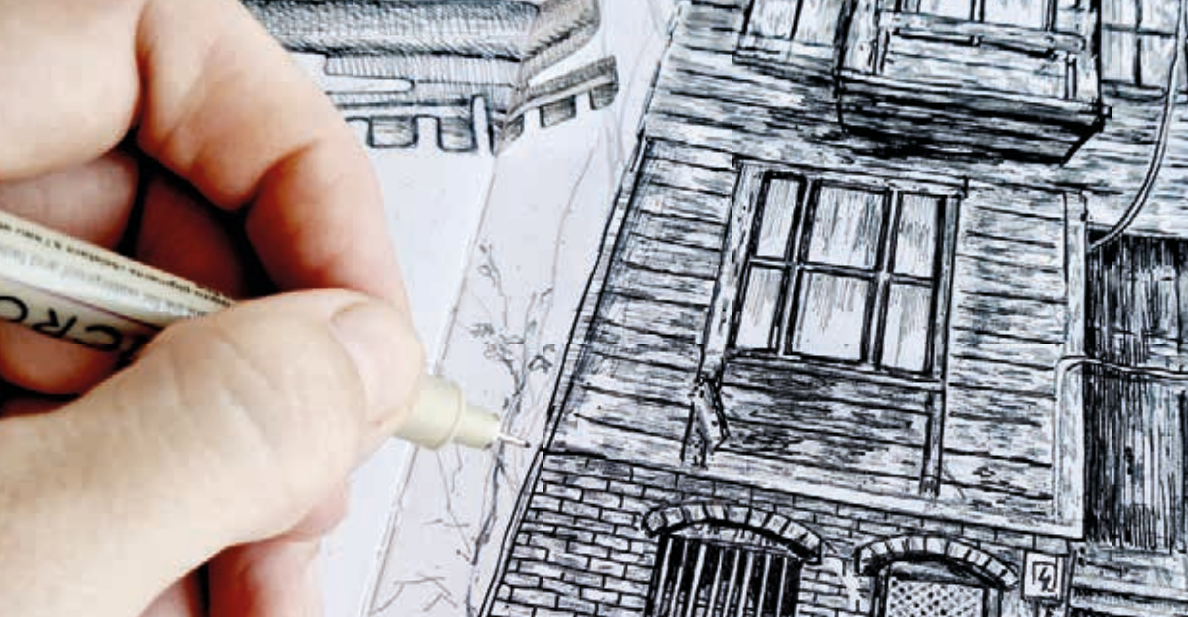

-20%

1 | SAKURA® PIGMA MICRON™ Fineliner, schwarz

Ein feiner Faserstift auf Wasserbasis für sauberes und präzises Zeichnen. Das Besondere ist die schwarze, wasserfeste, schnell trocknende, lichtechte und säurefreie Pigmenttusche. Ideal zum Zeichnen, Illustrieren und für Zentangle-Arbeiten. Preis pro Stift.

Strichbreite	Best.-Nr.	€ netto	€ brutto
0,20 mm	67-26063	2,43 1,94	2,91 2,33
0,25 mm	67-26064	2,43 1,94	2,91 2,33
0,30 mm	67-26065	2,43 1,94	2,91 2,33
0,35 mm	67-26066	2,43 1,94	2,91 2,33
0,40 mm	67-26067	2,43 1,94	2,91 2,33
0,45 mm	67-46572	2,43 1,94	2,91 2,33
0,50 mm	67-26068	2,43 1,94	2,91 2,33
0,60 mm	67-64736	2,43 1,94	2,91 2,33
0,70 mm	67-64737	2,43 1,94	2,91 2,33

-15%

2 | SAKURA® PIGMA MICRON™ Aktions-Set

Spezielles **8-teiliges Aktions-Set** der beliebten PIGMA MICRON™-Serie: **6 Fineliner** (schwarz) in verschiedenen Spitzengrößen, **1 Pinselstift** (schwarz) und zusätzlich **1 kostenloser Everyday Pen** (blau). Preis pro Set.

Best.-Nr.	€ netto	€ brutto
67-53877	15,12 12,85	18,14 15,42

-15%



67-33275



67-62667



67-28686



67-62668



67-62666



67-45475

-15%

3 | SAKURA® PIGMA MICRON™ Fineliner-Sets

Eigenschaften wie obenstehend beschrieben. Erhältlich in verschiedenen Sets. Preis pro Set.

Inhalt siehe www.gerstaecker.at

Set	Best.-Nr.	€ netto	€ brutto
3er-Set 1	67-33275	7,13 6,07	8,56 7,28
3er-Set 2	67-62667	6,96 5,92	8,35 7,10
6er-Set	67-28686	10,72 9,11	12,86 10,93
8er-Set	67-62668	17,81 15,13	21,37 18,16
10er-Set	67-62666	20,82 17,70	24,99 21,24
9er-Set	67-46614	20,88 17,75	25,06 21,30

4 | SAKURA® PIGMA MICRON™ 6 Fineliner + Brush pen

Eigenschaften wie obenstehend beschrieben. Erhältlich als **7er-Set** im Etui. Preis pro Set.

Inhalt siehe www.gerstaecker.at

Best.-Nr.	€ netto	€ brutto
67-45475	13,02 11,07	15,62 13,28

-15%

-15%



67-60387



67-64457



67-64456



67-64459



67-64458



67-59421002

-20%

1 | SAKURA® Gelly Roll Basic, Weiß

Einzigartige Geltinten-Technologie für weichen und flüssigen Farbauftrag. Feine Spitze, **weiße, pigmentierte Tinte** auf Wasserbasis. Lichtbeständig, wasserfest und deckend. Ideal für kontraste auf buntem und dunklem Papier. Preis pro STÜCK.

Best.-Nr.	€ netto	€ brutto
67-59421002	1,92 1,54	2,31 1,85

2 | SAKURA Gelly Roll Bright White-Set

Perfekt für das Zeichnen von strahlendweißen dicken und dünnen Linien. Deckende, hellweiße spezielle Geltinte mit wasserbasiertem Pigment. Kein Verblassen. Konstanter Tintenfluss ohne Druck des Stiftes. **Inhalt: 3 Gelly Roll Stifte mit 0,3 mm, 0,4 mm und 0,5 mm Strichstärke.** Preis pro Set.

Best.-Nr.	€ netto	€ brutto
67-60387	5,88 4,99	7,05 5,99

3 | SAKURA PIGMA MICRON™ Fineliner Grautöne-Sets

Das PIGMA Farb-Sortiment wurde um zwei Grautöne (Kaltgrau und Kaltgrau hell) erweitert. Die bei Designern beliebten Fineliner mit pigmentierter Tinte gibt es somit jetzt auch Grautönen. Preis pro Set.

Inhalt siehe www.gerstaecker.at

Set	Best.-Nr.	€ netto	€ brutto
3er-Set	67-64459	6,88 5,85	8,26 7,02
4er-Set Kaltgrau hell	67-64456	9,59 8,15	11,51 9,78
4er-Set Kaltgrau	67-64457	9,59 8,15	11,51 9,78
8er-Set	67-64458	17,22 14,64	20,66 17,57



-25%

4 | uni-ball pin Fine Line Zeichenstift

Technischer Zeichenstift mit kalibrierter Spitze. Extra wasserfest: Nach dem Trocknen verwischt die pigmentierte Tusche nicht mehr, auch z. B. bei verschüttetem Wasser auf Papier. Lichtbeständig: Arbeiten mit diesem Stift verblassen auch unter ständiger Lichteinwirkung nicht. Erhältlich in verschiedenen Strichbreiten und Farben. Preis pro Stück.

Strichbreite	Best.-Nr.	€ netto	€ brutto
Blau			
Spitze 0,3 mm	67-61437001	1,85 1,38	2,22 1,66
Spitze 0,5 mm	67-61438001	1,85 1,38	2,22 1,66
Rot			
Spitze 0,3 mm	67-61437002	1,85 1,38	2,22 1,66
Spitze 0,5 mm	67-61438002	1,85 1,38	2,22 1,66

Strichbreite	Best.-Nr.	€ netto	€ brutto
Farbe Schwarz			
Spitze 0,03 mm	67-27327011	1,85 1,38	2,22 1,66
Spitze 0,05 mm	67-27327001	1,85 1,38	2,22 1,66
Spitze 0,1 mm	67-27327002	1,85 1,38	2,22 1,66
Spitze 0,2 mm	67-27327003	1,85 1,38	2,22 1,66
Spitze 0,3 mm	67-27327004	1,85 1,38	2,22 1,66
Spitze 0,4 mm	67-27327007	1,85 1,38	2,22 1,66
Spitze 0,5 mm	67-27327005	1,85 1,38	2,22 1,66
Spitze 0,6 mm	67-27327008	1,85 1,38	2,22 1,66
Spitze 0,7 mm	67-27327009	1,85 1,38	2,22 1,66
Spitze 0,8 mm	67-27327006	1,85 1,38	2,22 1,66
Spitze 0,9 mm	67-27327012	1,85 1,38	2,22 1,66
Spitze 1 mm	67-27327013	1,85 1,38	2,22 1,66
Spitze 1,2 mm	67-27327014	1,85 1,38	2,22 1,66
Pinselspitze	67-27327010	1,85 1,38	2,22 1,66

-10%

UHU®



67-22000 67-22010

I LOVE ART
Gerstaecker



67-44808

1 | UHU® Der Alleskleber

Klebt schnell, sauber und dauerhaft fast alle Materialien (für Styropor ungeeignet). Lieferbar in **35-g- und 125-g-Tuben**. Preis pro Tube.

GEFAHR H225 H336

Inhalt	Best.-Nr.	€ netto	€ brutto
35 g	67-22000	3,04 2,71	3,61 3,25
125 g	67-22010	5,94 5,32	7,09 6,38
<small>(Grundpreis 1 l: € brutto 92,86)</small>			
<small>(Grundpreis 1 kg: € brutto 51,04)</small>			

2 | I LOVE ART Klebestift

8 g, abwaschbar. Ideal für Hobby, Schule und Büro. Preis pro Stück.

Best.-Nr.	€ netto	€ brutto
67-44808	0,51	0,61

-15%



Gerstaecker

Bestseller

3 | GERSTAECKER Bastelkleber

Für alle Materialien geeignet. Trocknet transparent auf, auswaschbar, geruchsneutral, lösemittelfrei. Wird mit Wasser verdünnt zu Klarlack. Preis pro Gebinde.

Best.-Nr.	€ netto	€ brutto
200 ml Kunststoffflasche		
67-22187	2,87 2,43	3,44 2,92
<small>(Grundpreis 1 l: € brutto 14,60)</small>		
1000 ml Kunststoffflasche		
67-22188	8,73 7,41	10,47 8,89
1000 ml mit 10 Leerflaschen à 200 ml		
67-21941	16,60 14,11	19,92 16,93

-10%



Marabu

4 | Marabu Fixogum

Bestseller

Montagekleber für den grafischen Bereich. Klebt elastisch Papier, Karton, Folien usw. ohne diese zu verziehen. Einseitig bestrichen lassen sich verklebte Teile wieder voneinander lösen; festere Verbindung durch beidseitiges Bestreichen. Klebstoffreste lassen sich einfach abrubbeln. Naturprodukt, nicht alterungsbeständig. Preis pro Tube bzw. Dose.

GEFAHR H315 H336 H411 H225

Inhalt	Best.-Nr.	€ netto	€ brutto
50 g	67-22354	5,03 4,53	6,04 5,44
<small>(Grundpreis 1 kg: € brutto 108,80)</small>			
125 g	67-22211	11,04 9,91	13,21 11,89
<small>(Grundpreis 1 kg: € brutto 95,12)</small>			
500 g	67-22315	16,73 15,05	20,07 18,06
<small>(Grundpreis 1 kg: € brutto 36,12)</small>			

Die ausführliche Legende zur CLP-Einstufung finden Sie auf Seite 120!

Rapid

-15%



-15%



5 | RAPID® Heißklebepistole EG212

Ergonomisch geformte Heißklebepistole, ideal geeignet zum Verkleben von Bastelarbeiten und Dekorationen. Verfügt über einen Auslösehebel mit „Soft Grip“ für hohen Bedienkomfort und einen einstellbaren Standbügel. Verarbeitet Klebesticks mit einem Durchmesser von 12 mm. **Leistung 25 (250) W, 220-240V. Aufheizzeit ca. 10 Minuten**. Preis pro Stück.

Best.-Nr.	€ netto	€ brutto
67-45525	23,62 20,08	28,34 24,09

-15%



6 | RAPID® ECO-T Heißklebepatronen

12 mm x 190 mm Heißklebepatronen in der **1-kg-Großpackung**. Ideal geeignet für Bastelarbeiten, Deko und hitzeunempfindliche Materialien. Preis pro Packung.

Best.-Nr.	€ netto	€ brutto
Rapid® ECO-T Heißklebepatronen, 190 mm, d 12 mm		
67-45527	25,93 22,04	31,12 26,45
<small>(Grundpreis 1 kg: € brutto 26,45)</small>		

7 | Rapid® EG Point Klebepistole

Zuverlässig, praktisch und dank des abnehmbaren Kabels sehr vielseitig. **7-mm-Präzisionsdüse**, integrierter Standfuß. 80 g/h Kleberfördermenge, 5 Min. Aufheizzeit. Preis pro Stück.

Best.-Nr.	€ netto	€ brutto
Klebepistole		
67-55295	13,11 11,14	15,73 13,37

Best.-Nr.	€ netto	€ brutto
36 x 7-mm-Klebesticks		
67-83244	4,40 3,74	5,28 4,49
<small>(Grundpreis 1 kg: € brutto 35,92)</small>		

-10%



8 | Klebepistole

Klebetemperatur: 170 °C. Technische Daten: **230 Volt, 72 Watt. Inklusive 2 Klebestifte, d 11 mm**. Preis pro Stück.

Best.-Nr.	€ netto	€ brutto
67-24574	8,73 7,86	10,48 9,43
Ersatz-Klebestifte, d 8 mm, 6 Stück		
67-24577	1,00 0,90	1,20 1,08
Ersatz-Klebestifte, d 11 mm, 6 Stück		
67-24575	1,74 1,57	2,09 1,88

1 | Clairefontaine Gewebepband, selbstklebend

Das Gewebepband für Keilrahmen ist ein mattes Textilklebeband mit besonders dichtem Gewebe und einer stoffähnlichen Oberfläche. Ideal zum Abdecken von Nagelungen an Keilrahmen und Schattenfugen. 280 Micron, opak, selbstklebend und übermalbar. **Lieferbar in weiß und schwarz als 50-m-Rolle in verschiedenen Breiten.** Preis pro Rolle.

Breite	Best.-Nr.	€ netto	€ brutto
19 mm			
Schwarz	67-33604035	13,86	16,63 8,31 16,63 9,97
(Grundpreis 1 m: € brutto 0,20)			
Weiß	67-33604040	13,97	16,76 8,38 16,76 10,05
(Grundpreis 1 m: € brutto 0,20)			
25 mm			
Schwarz	67-33605036	16,66	19,99 9,99 19,99 11,99
(Grundpreis 1 m: € brutto 0,24)			
Weiß	67-33605041	16,40	19,68 9,84 19,68 11,81
(Grundpreis 1 m: € brutto 0,24)			



2 | Clairefontaine Klebeband

Ultra-widerstandsfähiges, metallisch graues Klebeband, das durch sein wasserdichtes und flexibles Material überzeugt. Besonders vielseitig einsetzbar. Lässt sich spielend leicht von der Rolle abziehen. Klebt auf fast jeder Oberfläche, wie z. B Holz, Plastik, Metall, Karton, Stoff etc. **Maße: 50 mm x 25 m.** Preis pro Rolle.

Best.-Nr.	€ netto	€ brutto
67-34909045	15,36	18,43 9,22 18,43 11,06
(Grundpreis 1 m: € brutto 0,44)		



-33%

5 | Clairefontaine Kraftpapier-Klebeband, nassklebend

Säurefreies Nassklebeband für die Aquarellmalerei, für Bastel- und Buchbindearbeiten oder zum Fixieren von Papier und Pappe. **Erhältlich als 200-m-Rolle.** Preis pro Rolle.

Breite	Best.-Nr.	€ netto	€ brutto
Braun			
4 cm	67-13861	10,82	12,98 7,24 12,98 8,69
(Grundpreis 1 m: € brutto 0,04)			
7 cm	67-13862	18,46	22,15 12,37 22,15 14,84
(Grundpreis 1 m: € brutto 0,07)			
Weiß			
2,5 cm	67-12974	7,88	9,45 5,28 9,45 6,33
(Grundpreis 1 m: € brutto 0,03)			
4 cm	67-12975	10,53	12,64 7,06 12,64 8,47
(Grundpreis 1 m: € brutto 0,04)			
7 cm	67-12976	19,27	23,12 12,91 23,12 15,49
(Grundpreis 1 m: € brutto 0,08)			

I LOVE ART
Gerstaecker



3 | I LOVE ART Krepp-Klebeband

Ideal für Künstler-, Bastel- und Malerarbeiten im Innenbereich. Zum Fixieren, Markieren, Abdecken und Zusammenkleben. Haftet optimal auf glatten und leicht rauen Untergründen. Leicht ablösbar. Eine Imprägnierung verhindert ein Durchweichen beim Übermalen. **50-m-Rolle.** Preis pro Rolle.

Breite	Best.-Nr.	€ netto	€ brutto
19 mm	67-44717		2,11 2,53
(Grundpreis 1 m: € brutto 0,05)			
30 mm	67-44718		2,79 3,35
(Grundpreis 1 m: € brutto 0,07)			
50 mm	67-44719		4,32 5,18
(Grundpreis 1 m: € brutto 0,10)			

-10%

Bestseller

4 | 3M™ Abdeckband

Feingekrepptes, beigefarbenes Papierklebeband, das sich für allgemeine Abdeck- und Haltezwecke eignet. Lösemittelbeständiger, kontrolliert vernetzter Gummi-Harz-Klebstoff, gute Soforthaftung und hohe Dauerhaftkraft. Kein „Durchbluten“ des Klebebandes. Leichtes Abreißen von Hand. **Erhältlich in 5 Breiten, Rolle à 50 m.** Preis pro Rolle.

Breite	Best.-Nr.	€ netto	€ brutto
18 mm	67-40171	2,62	3,15 2,36 3,15 2,83
(Grundpreis 1 m: € brutto 0,06)			
24 mm	67-40172	3,49	4,19 3,14 4,19 3,77
(Grundpreis 1 m: € brutto 0,08)			
30 mm	67-31110	4,00	4,80 3,60 4,80 4,32
(Grundpreis 1 m: € brutto 0,09)			
36 mm	67-21919	5,25	6,30 4,73 6,30 5,68
(Grundpreis 1 m: € brutto 0,11)			
48 mm	67-21736	6,78	8,14 6,10 8,14 7,32
(Grundpreis 1 m: € brutto 0,15)			



-40%

-33%

-10%

Wonday

6 | Wonday Klebeband

Paket-Klebeband aus PP in 3 Ausführungen. Hohe Klebekraft, besonders reißfest, Breite 5 cm. Rolle à 66 m. Preis pro Rolle.

Best.-Nr.	€ netto	€ brutto
Fragile	67-43644	1,98 2,38 1,78 2,38 2,14
(Grundpreis 1 m: € brutto 0,03)		
Braun	67-43645	1,90 2,28 1,71 2,28 2,05
(Grundpreis 1 m: € brutto 0,03)		
Transparent	67-43646	1,54 1,85 1,38 1,85 1,66
(Grundpreis 1 m: € brutto 0,03)		

7 | Clairefontaine Eco Kraft Klebeband

Klebeband mit leicht faseriger Oberfläche, die das Beschreiben mit Bleistift, Kugelschreiber, Marker etc. ermöglicht. Auch sehr gut geeignet zum Verpacken und für die Verwendung mit einem Abroller. Imprägniertes, recycelbares Klebepapier, ökologischer Klebstoff. **Maße 50 mm x 50 m, Stärke 135 Mikron.** Preis pro Rolle.

Best.-Nr.	€ netto	€ brutto
67-62769	9,65	11,58 6,46 11,58 7,75
(Grundpreis 1 m: € brutto 0,16)		

8 | Clairefontaine Doppelseitiges Klebeband

Doppelseitiges, transparentes Klebeband. Leicht von Hand zu reißen und zu entfernen. Der Schutzstreifen lässt sich einfach entfernen, da er breiter als das Klebeband ist. **Erhältlich als 25-m-Rolle.** Preis pro Stück.

Breite	Best.-Nr.	€ netto	€ brutto
6 mm	67-34964	4,03	4,83 2,41 4,83 2,89
(Grundpreis 1 m: € brutto 0,12)			
12 mm	67-34965	4,98	5,98 2,99 5,98 3,59
(Grundpreis 1 m: € brutto 0,14)			



-20%

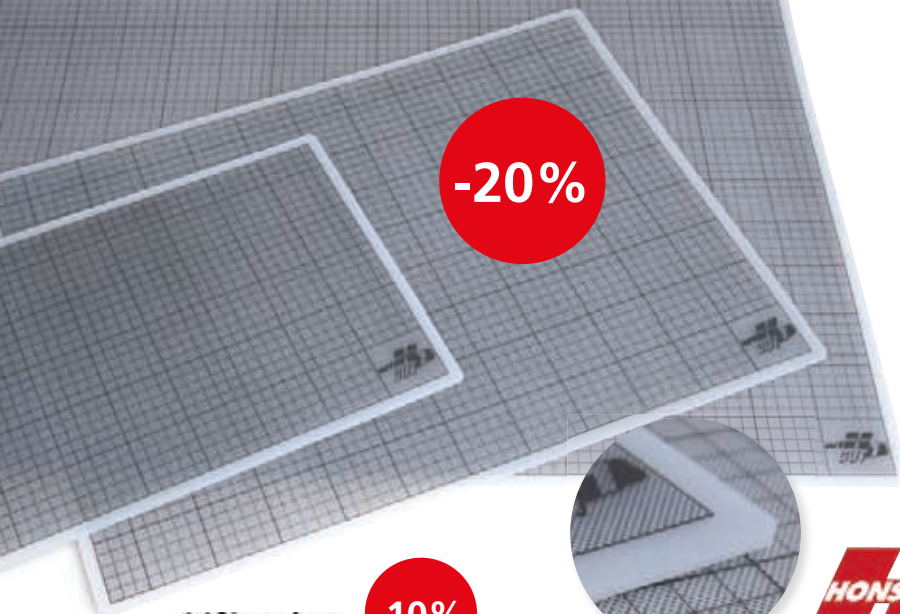

Wonday

-10%



1 | Wonday Standard-Cutter

Stabiler Cutter aus ABS-Kunststoff mit Metallschlitzen, Autoblockierung, Abbrechhilfe. Klinge 18 mm. **Inklusive 2 Ersatzklingen** im Griff. Preis pro Packung/Stück.

Best.-Nr.	€ netto	€ brutto
67-35551	1,84 1,66	2,21 1,99

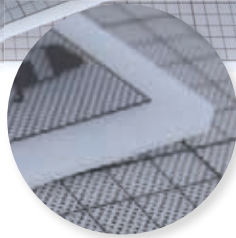

HONSELL
art products

2 | ArtCut1 Schneidematte, transparent

Transparente Schneidematte aus robustem Material, 3 mm dick. Einseitiges Raster mit **10-mm- und 50-mm-Teilung**. Zum Schutz von Tischen und Klingen. Preis pro Stück.

Format/cm	Best.-Nr.	€ netto	€ brutto
30 x 45	67-87049	13,58 10,86	16,29 13,03
45 x 60	67-87048	25,45 20,36	30,54 24,43
60 x 90	67-87047	48,37 38,70	58,04 46,44

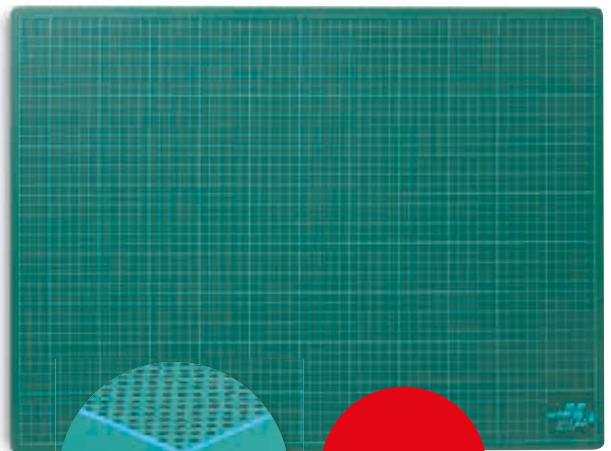

-20%

3 | ArtCutB Schneidematte, Typ C

Grün, mit einseitigem Raster. Beidseitig verwendbar, aus elastischem, robustem Material, **3 mm** stark, mit 10- und 50 mm-Teilung. Schützt Tische und Klingen. Ideal für Schule, Werkstatt und Atelier. Vieltausendfach bewährt. Preis pro Stück.

Format/cm	Best.-Nr.	€ netto	€ brutto
30 x 45	67-21200	7,12 5,70	8,54 6,84
45 x 60	67-21201	15,78 12,62	18,94 15,15
60 x 90	67-21202	29,70 23,76	35,64 28,51

-15%

OLFA
The World Invented joined the world

Bestseller



4 | OLFA® L-1 Universal-Cutter

Stabiler Profi-Cutter mit **18-mm-Abbrechklinge** für alle Einsätze, mit stufenloser Klingenfeststellung durch Rändelschraube. Kunststoffgriff mit Metallführung. Preis pro Stück bzw. Packung.

Best.-Nr.	€ netto	€ brutto
67-21070	8,68 7,38	10,42 8,85
10 Ersatzklingen (silberfarben)		
67-21080	5,74 4,88	6,89 5,86

-10%

martor



5 | MARTOR® GRAFIX BOY mit Klinge Nr. 33

Perfekt für exakte und filigrane Schneidarbeiten. Aus Aluminium gefertigt und dadurch äußerst robust. Strukturierte Griffzone verhindert ein Abrutschen Ihrer Finger. Einfacher Klingewechsel ohne Werkzeug. Ergonomisch, für Links- und Rechtshänder. **Inklusive Konvexklinge Nr. 33**. Preis pro Stück.

Best.-Nr.	€ netto	€ brutto
67-21204	7,56 6,80	9,07 8,16
Ersatzklingen – Packung mit 10 Klingen		
67-21208	12,00 10,80	14,40 12,96

-10%

Bestseller



6 | Safetool Cutter

Für Grafik, Design, Modellbau und Basteln. Selbstretrierender Auto-lock Klingen-Mechanismus. Mit Metallführung. **In 2 Klingebreiten erhältlich**. Preis pro Stück.

Klingenbreite	Best.-Nr.	€ netto	€ brutto
9 mm	67-46929	1,67 1,51	2,01 1,81
18 mm	67-46930	2,52 2,26	3,02 2,71

-15%



7 | OLFA® 180 black Cutter

Cutter mit **9-mm-Abbrechklinge**. Vollmetall mit Schieberaster. Clip mit Abbrechvorrichtung. Preis pro Stück bzw. Packung.

Best.-Nr.	€ netto	€ brutto
67-21050	3,27 2,78	3,92 3,34



-15%

8 | OLFA® Ersatzklingen für 180, 300, SPC 1 Cutter

Für Olfa Cutter 180-black und OLFA-Cutter 300 sowie SPC 1. Packung mit **10 Klingen-Leisten**. Preis pro Packung.

Best.-Nr.	€ netto	€ brutto
Ersatzklingen – Packung à 10 Klingenleisten		
67-21060	3,51 2,98	4,21 3,57



I LOVE ART
Gerstaecker

9 | I LOVE ART Schablonenmesser

Schneidmesser aus Metall. Ist leicht zu führen und dabei besonders präzise. Für feine Schablonschnitte. Klinge auswechselbar. Lieferung mit Schutzkappe und Ersatzklinge. Preis pro Messer.

Best.-Nr.	€ netto	€ brutto
Schablonenmesser		
67-44860	2,52	3,02
Packung mit 5 Ersatzklingen		
67-44861	1,92	2,31



-33%

1 | AIRPLAC® Schneidematte

Beidseitig verwendbare Schneidematte, selbstregenerierend, mit Skalierung. Stärke 3 mm. Preis pro Stück.

Format/cm	Best.-Nr.	€ netto	€ brutto
Blau			
22 x 30	67-55126	4,87 3,26	5,84 3,91
Schwarz			
80 x 120*	67-61877	84,66 56,72	101,59 68,07



Versandkostenhinweis!

Bitte beachten Sie, dass wir aufgrund von Zuschlägen unserer Versand-Dienstleister gezwungen sind, bei großformatigen Produkten eine abweichende Porto- und Verpackungskostenpauschale von 17,85 € brutto für Sperrgut (*) pro Auftrag zu berechnen.

-10%



2 | WEDO COMFORTLINE Silhouettenschere

Komfortabler Softgriff mit großen Grifföffern für bequemes Schneiden. Rostfreier, gebürsteter Edelstahl. Extra spitz zugeschlifene Scherenblätter gewährleisten präzise Schnitte. Länge 11,4 cm. Preis pro Stück.

Best.-Nr.	€ netto	€ brutto
67-21111	5,54 4,98	6,65 5,98

-10%



3 | WEDO Soft-Cut Silhouettenschere, Premium Line

Große Softgrip-Grifföffner, besonders spitz zugeschlifene Scherenblätter. Rostfreier, gebürsteter Edelstahl. Spezialschliff für exakte Schnittleistung. Geeignet für Rechts- und Linkshänder. Länge 10,5 cm. Preis pro Stück.

Best.-Nr.	€ netto	€ brutto
67-21112	7,81 7,02	9,37 8,43

Bestseller

-15%



4 | Papier- und Textilschere

Diese hochwertigen Qualitätsscheren sind heiß geschmiedet, gehärtet, vernickelt, geschliffen. Klinglänge 15 cm. Alle Scheren können nachgeschliffen werden. Umweltfreundliche Verpackung. Preis pro Stück.

Länge	Best.-Nr.	€ netto	€ brutto
Papier- und Textilschere, spitz halbrund			
15 cm	67-21390	9,88 8,39	11,85 10,07



-10%

7 | Zirkel smiling scompas

Formschöner, funktionaler Schweizer Zirkel für Schreibgeräte bis 12 mm Durchmesser. Erhältlich im transparenten, robusten Etui in zwei Ausführungen:

Typ 22: grün mit roter Kugel. Für Kreise bis 420 mm Durchmesser.

Typ 44: gelb mit schwarzer Kugel. Für Kreise bis 500 mm Durchmesser. Mit Teleskop-Verlängerung. Preis pro Stück.

Modell	Best.-Nr.	€ netto	€ brutto
Typ 22, grün			
67-81553	15,18	13,66	18,21 16,39
Typ 44, gelb			
67-81554	19,20	17,28	23,04 20,74

-10%



5 | DAHLE® Scheren-Set HOME

3 Scheren (Länge: 13, 16 und 21 cm). Rostbeständiger, gehärteter Scherenspezialstahl. Ange-schliffene Schneidblätter. Hochwertige Scherengriffe aus ABS-Kunststoff. Für Rechtshänder. Preis pro Set.

Best.-Nr.	€ netto	€ brutto
67-21420	6,18 5,57	7,42 6,68

-10%



6 | DAHLE® Papierschere

Aus hochwertigem, rostfreiem, gehärtetem Edelstahl 54 Rockwell, präzisionsgeschliffen, verschraubt, bruchfeste Griffe aus glasfaserverstärktem PA6, höchst schlagfest, farbecht, lebensmittelecht, spülmaschinenfest. „Made in Solingen“. Preis pro Stück.

Länge	Best.-Nr.	€ netto	€ brutto
13 cm	67-65132	7,60 6,84	9,12 8,21
16 cm	67-21001	8,44 7,61	10,13 9,13
21 cm	67-60385	19,92 17,12	22,83 20,55



-15%



Lieferung ohne Inhalt.

1 | Werkzeugständer und Scherenständer, leer

Leer, Rotbuche massiv. Für die sachgerechte, Werkzeug schonende Aufbewahrung. Preis pro Ständer.

Best.-Nr.	€ netto	€ brutto
Größe ca. 30 cm x 9,5 cm x 3,5 cm, Bohrloch-Abstand ca. 1 cm		
67-80560	25,20 21,42	30,24 25,70
Größe ca. 33 cm x 9,5 cm x 3,5 cm, Bohrloch-Abstand ca. 1,5 cm		
67-80510	26,04 22,13	31,25 26,56
Größe ca. 44 cm x 9,5 cm x 3,5 cm, Bohrloch-Abstand ca. 2,5 cm		
67-80520	29,40 24,99	35,28 29,99



-10%

Wonday

2 | Geodreieck

24 cm mit Präzisionskala in Millimetern und Zentimetern, sowie abnehmbaren Griff. Ideal zum einfachen und präzisen Zeichnen von Parallelen, Winkeln und Geraden. Aus transparentem Plexiglas. Farbiger hinterlegte Winkelgrade. Preis pro Stück.

Best.-Nr.	€ netto	€ brutto
67-34748	1,16 1,04	1,39 1,25

Bestseller

-10%

3 | RUMOLD Stahllineal

Stahllineal aus rostfreiem Edelstahl, mit 0-Punkt an der Außenkante und Aufhängeloch. Mit mm- und 1/2-mm-Einteilung. In 2 Ausführungen erhältlich. Preis pro Stück.

Länge/mm	Best.-Nr.	€ netto	€ brutto
Handliche Ausführung			
150 x 13 x 0,5			
	67-21169	1,21 1,09	1,45 1,31
300 x 13 x 0,5			
	67-21193	1,89 1,71	2,27 2,05
500 x 13 x 0,5			
	67-21194	4,16 3,75	4,99 4,50
Schwere Ausführung			
300 x 25 x 1			
	67-21195	3,87 3,48	4,64 4,17
450 x 25 x 1			
	67-21196	8,88 7,99	10,66 9,59
600 x 26 x 1			
	67-21197	11,40 10,26	13,68 12,31
1000 x 35 x 1,2			
	67-21224	20,79 18,72	24,95 22,46



-10%

Bestseller

RUMOLD

4 | RUMOLD Schullineal

Preisgünstiges Lineal aus transparentem Kunststoff in 20 cm, 30 cm und 50 cm Länge. Preis pro Stück.

Länge	Best.-Nr.	€ netto	€ brutto
20 cm	67-21061	0,66 0,59	0,79 0,71
30 cm	67-21062	0,73 0,66	0,88 0,79
50 cm	67-21063	1,84 1,66	2,21 1,99

-10%



5 | GRAPHOPLEX Alu-Lineal

Aus hochwertigem, eloxiertem Aluminium. Mit Anti-Rutsch-Streifen. Präzise mm-Skala. Stabil und langlebig. Preis pro Stück.

Länge	Best.-Nr.	€ netto	€ brutto
30 cm	67-62677	2,85 2,57	3,42 3,08
40 cm	67-62678	3,98 3,59	4,78 4,31
50 cm	67-62679	5,08 4,58	6,10 5,50
60 cm	67-62680	5,62 5,06	6,75 6,07
100 cm	67-62347	10,32 9,29	12,39 11,15

6 | I LOVE ART Lineale

Aus durchsichtigem, reflektionsfreiem Kunststoff. Eingeprägte cm/mm Skalierung. In verschiedenen Längen mit ausgezeichnetem Preis-Leistungs-Verhältnis erhältlich. Preis pro Stück.

Länge	Best.-Nr.	€ netto	€ brutto
Kunststoff-Lineal			
20 cm	67-44807	0,32	0,39
30 cm	67-44809	0,41	0,49
40 cm	67-44853	0,58	0,70
50 cm	67-44854	0,75	0,90

I LOVE ART
Gerstaecker



Wonday

7 | ALUTECH Lineal

Für alle professionellen und technischen Arbeiten geeignet. Aluminium eloxiert, rutschfest. Mit Tuschenkante und cm-Skala mit mm-Teilung. Preis pro Stück.

-10%

Länge	Best.-Nr.	€ netto	€ brutto
20 cm	67-34824	1,80 1,62	2,16 1,95
30 cm	67-34827	2,16 1,94	2,59 2,33
40 cm	67-34828	2,92 2,62	3,50 3,15
50 cm	67-34829	3,46 3,12	4,15 3,74
60 cm	67-34831	3,96 3,57	4,75 4,28



-10%

8 | Wonday Alu-tech Zeichenschiene

Zeichenschiene aus eloxiertem Aluminium mit fest verschraubtem Kopf. Länge: 60 cm. Preis pro Stück.

Best.-Nr.	€ netto	€ brutto
60 cm, feststehender Kopf		
67-42842	19,66 17,69	23,59 21,23

Bestseller

-15%

1 | GERSTAECKER Schattenfugenrahmen schmal

Holztype „Ayous“. Profilbreite 41 mm, Profilhöhe 34 mm, Sichtkante 10 mm. Falzmaß ca. 31 mm x 24 mm. Für das jeweils angegebene Bildformat ist eine umlaufende Schattenfuge von 10 mm vorgesehen. Preis pro Rahmen.

Gerstaecker

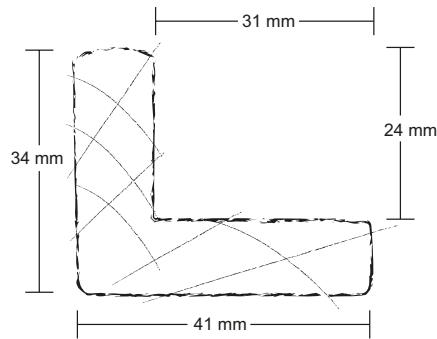

Bildformat/cm Best.-Nr. € netto € brutto

Rechteckige Formate

24 x 30	67-75468	15,31	13,02	18,37	15,62
30 x 40	67-75345	17,88	15,19	21,45	18,23
40 x 50	67-75346	22,69	19,28	27,23	23,14
50 x 60	67-75347	27,78	23,61	33,33	28,33
50 x 70	67-75348	30,21	25,68	36,25	30,82
65 x 50	67-75946	31,42	26,72	37,71	32,06
60 x 80	67-75349	35,35	30,05	42,42	36,06
70 x 100	67-75441	42,71	36,30	51,25	43,56
80 x 100	67-75442	46,01	39,11	55,21	46,93

Quadratische Formate

40 x 40	67-75443	20,25	17,22	24,30	20,66
50 x 50	67-75444	25,28	21,49	30,34	25,79
60 x 60	67-75445	30,21	25,68	36,25	30,82
80 x 80	67-75446	40,38	34,32	48,45	41,18



-10%

Bestseller

2 | Luftpolsterfolie

Perfekter Schutz gegen Zerkratzen und Scheuern von Bildern, Rahmen und Skulpturen bei Transport und Versand. **Breite 1,20 m**, Noppendurchmesser ca. 10 mm, Folienstärke 70 µm. 100 % recyclingfähig. Preis pro Rolle.

Länge	Best.-Nr.	€ netto	€ brutto
10 m	67-18568	13,69	12,32 16,43 14,78
(Grundpreis 1 qm: € brutto 1,23)			
50 m	67-18103	35,03	31,53 42,04 37,84
(Grundpreis 1 qm: € brutto 0,63)			



Vorderansicht mit Keilrahmen



Rückansicht mit Keilrahmen

-15%



3 | Schrauben-Set

Passend zur Befestigung von Keilrahmen in einem Schattenfugenrahmen. **Packung mit 10 Schrauben 3 x 20 mm**. Preis pro Packung.

Best.-Nr.	€ netto	€ brutto
67-81218	0,92	0,78 1,10 0,94

-25%



4 | Sägezahnabhängiger

Zum Schrauben, **44 mm breit, 10 mm lang**, Farbe vermessingt inkl. Schrauben. **Packung mit 10 Stück**. Preis pro Packung.

Best.-Nr.	€ netto	€ brutto
67-81189	2,11	1,58 2,53 1,90

-10%

5 | Luftpolsterfolienbeutel

Geeignet für Rahmen und Bilder bis zu einem Format von 70 cm x 90 cm bzw. 80 cm x 110 cm, 110 cm x 110 cm und 110 cm x 130 cm. **Folienstärke 150 µm**. 100 % recyclingfähig. Preis pro Stück.

Format/cm	Best.-Nr.	€ netto	€ brutto
80 x 100	67-18101	2,61	2,34 3,13 2,81
90 x 120	67-11541	3,10	2,79 3,72 3,35
120 x 120	67-66721	3,35	3,02 4,02 3,62
120 x 140	67-66722	3,86	3,47 4,63 4,16



-15%



Bestseller

1 | I LOVE ART Wechselrahmen Siena

Holz-Wechselrahmen mit seidenmatter Lasierung in Weiß und Schwarz. Leistenprofil (Tiefe 30 mm, Breite 15 mm). Clipseystem für einfaches und schnelles Wechseln der Exponate. Die Nutbreite im Profil, eine stabile Hartfaserrückwand sowie die flexible Drehfeder-Halterung erlauben auch das problemlose Rahmen von Bildern mit Doppelpassepartout. Extrem bruchfeste Polystyrolscheibe mit hervorragender Lichtdurchlässigkeit. **Bitte beachten Sie, dass das Polystyrolglas beidseitig mit einer abziehbaren Schutzfolie versehen ist.** Preis pro Stück.

Bitte fügen Sie die Farb-Nr. an die Best.-Nr. an!

Format/cm	Best.-Nr.	€ netto	€ brutto
Rechteckige Formate			
10 x 15•	67-70688/...	5,68 4,82	6,81 5,79
13 x 18•	67-70689/...	6,72 5,71	8,06 6,85
18 x 24•	67-70690/...	8,14 6,93	9,77 8,31
21 x 29,7	67-85491/...	9,45 8,03	11,34 9,64
24 x 30	67-70691/...	10,80 9,18	12,96 11,01
29,7 x 42	67-85492/...	14,62 12,42	17,54 14,90
30 x 40	67-70693/...	13,61 11,57	16,33 13,88
40 x 50	67-70694/...	18,53 15,75	22,24 18,90
42 x 59,4	67-84750/...	21,93 18,65	26,32 22,38
50 x 60	67-70695/...	24,24 20,61	29,09 24,73



001 Schwarz

002 Weiß

Format/cm	Best.-Nr.	€ netto	€ brutto
Rechteckige Formate			
50 x 65	67-70696/...	25,08 21,32	30,10 25,58
50 x 70	67-70697/...	26,38 22,42	31,65 26,90
59,4 x 84,167-84751/...	35,17 29,89	42,20 35,87	
60 x 80	67-70698/...	33,78 28,71	40,53 34,45
Quadratische Formate			
20 x 20•	67-69996/...	8,14 6,93	9,77 8,31
30 x 30	67-70692/...	12,09 10,28	14,51 12,33
40 x 40	67-69997/...	16,93 14,39	20,32 17,27
50 x 50	67-69998/...	23,07 19,61	27,68 23,53

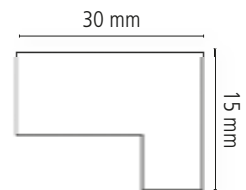

Hinweis!

• Die mit einem Punkt versehenen Formate verfügen über einen Aufsteller auf der Rückseite.

-10%

Bestseller

Skizze der Schienenanbringung mit Deckenanschluss

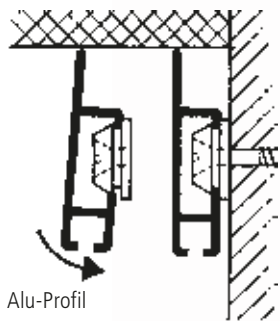

Alu-Profil
Abm: 32 mm x 8,2 mm

Hinweis!

Eine ausführliche Montageanleitung des STAS Studio-Bilderschienen-Sets finden Sie online auf www.gerstaecker.at



-15%



2 | STAS Bilderschienen-Set „CLIPRAIL MAX“

Komplettangebot. Inhalt: eine **150 cm lange Bilderschiene** in Weiß oder Silber, 5 Befestigungsclips, 1 Schienenverbinder, je 6 Schrauben und Dübel, 2 Perlonseile mit Aufhängung, 2 Smart Spring-Bildhaken, 2 Endkappen (= 1 Eckverbindungsstück). Preis pro Set.

Farbe	Best.-Nr.	€ netto	€ brutto
Weiß	67-81036	22,26 20,03	26,71 24,04
Silber	67-81037	22,26 20,03	26,71 24,04

3 | Griffmagnet Neodym 55N

Hergestellt aus Neodym, dem stärksten Werkstoff der Welt für Dauermagnete. Dadurch verfügt er über eine erstaunlich hohe Haftkraft von **55 N**. Vernickeltes Metallgehäuse. Schlichtes und elegantes Design. **Höhe 16 mm, d 12 mm, Gewicht 7 g.** Preis pro Stück.

Best.-Nr.	€ netto	€ brutto
67-38689	1,54 1,31	1,85 1,57

1 | nielsen C2 Alu-Wechselrahmen

Ein minimalistisches, schmales, rechteckiges Profil, sehr dezent durch die matte, längsgebürstete Oberfläche und 8 naturnahe Metallic-Farbtöne. Maximale Einlegetiefe 1,5 mm. **Profilbreite 10 mm, Profilhöhe 18,2 mm.** Preis pro Rahmen.

- 056 Weiß glanz 064 Silber matt
- 003 Silber 051 Grau matt
- 053 Schwarz matt 016 Eloxal Schwarz
- 065 Gold matt 068 Walnuss matt

Bitte fügen Sie die Farb-Nr. an die Best.-Nr. an!

Format/cm Best.-Nr. € netto € brutto

Foto-Formate mit Aufsteller

10 x 15	67-77955/...	10,04	8,54	12,05	10,25
13 x 18	67-77956/...	11,15	9,48	13,38	11,37
18 x 24	67-77957/...	14,35	12,20	17,22	14,64

Rechteckige Formate

DIN A4	67-76217/...	19,84	16,87	23,81	20,24
24 x 30	67-76210/...	20,23	17,19	24,27	20,63
30 x 40	67-76211/...	23,02	19,57	27,62	23,48
DIN A3	67-68058/...	24,74	21,02	29,69	25,23
40 x 50	67-76212/...	28,67	24,37	34,41	29,24
40 x 60	67-68064/...	41,56	35,32	49,87	42,38
DIN A2	67-68059/...	37,60	31,96	45,12	38,35
50 x 60	67-76213/...	35,07	29,81	42,08	35,77
50 x 65	67-68868/...	46,58	39,60	55,90	47,52
50 x 70	67-76214/...	37,74	32,08	45,29	38,49
DIN A1	67-68063/...	54,53	46,35	65,44	55,62
60 x 80	67-76215/...	44,54	37,86	53,45	45,43
60 x 90	67-68870/...	66,58	56,59	79,89	67,91
70 x 90	67-76233/...	55,56	47,22	66,67	56,66
70 x 100	67-76216/...	55,88	47,49	67,05	56,99

Quadratische Formate

30 x 30	67-68866/...	22,33	18,98	26,80	22,78
40 x 40	67-68867/...	31,07	26,40	37,28	31,68
50 x 50	67-76218/...	32,02	27,22	38,42	32,66
60 x 60	67-68869/...	51,96	44,17	62,35	53,00
70 x 70	67-76219/...	45,53	38,69	54,63	46,43

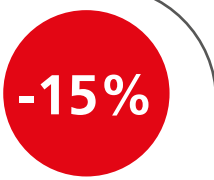

2 | nielsen C2 mit Polystyrolglas

Hohe Bruchfestigkeit durch elastisches, nicht splinterndes **Polystyrolglas**, ein robuster, hochwertiger, thermoplastischer Kunststoff. Besonders lichtdurchlässig. Beidseitig mit abziehbarer Schutzfolie versehen. Nur in **Silber matt** erhältlich. Preis pro Rahmen.

Format/cm € netto € brutto

50 x 60	67-78774/...	41,22	35,03	49,46	42,04
50 x 70	67-76625/...	43,36	36,86	52,03	44,23
60 x 80	67-76626/...	53,36	45,36	64,03	54,43

Lieferbare Farbtöne nielsen® DESIGN C2

056 Weiß Glanz	003 Silber B	064 Silber matt
051 Grau matt	053 Schwarz matt	016 Eloxal Schwarz B
068 Walnuss matt A B	065 Gold matt A B	

Zeichenerklärung

- A nicht im Format 10 cm x 15 cm, 13 cm x 18 cm und 18 cm x 24 cm erhältlich
- B nicht im Format DIN A1, DIN A2, DIN A3 und 40 cm x 60 cm erhältlich

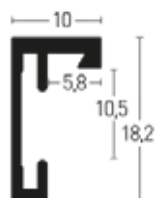

-10%

auf die ganze Seite!

ASRE

Bestseller

1 | ASRE Studio-Bilderschiene

Aluminiumprofil, weiß lackiert oder silberfarben. Befestigung unsichtbar, hoch belastbar. Abmessung der Bilderschiene: **Höhe 22,5 mm, Breite 8 mm**, erhältlich in Längen von **1,50 m und 2 m**. Bitte beachten Sie die aus verpackungs- und frachttechnischen Gründen notwendigen Mindestmengen. Preis pro Stück.

Länge	Best.-Nr.	€ netto	€ brutto
Weiß			
1,50 m, Mindestmenge 3 Stück			
	67-81190	10,34 9,31	12,41 11,17
2 m, Mindestmenge 3 Stück*			
	67-81000	11,19 10,08	13,43 12,09
Silberfarben			
1,50 m, Mindestmenge 3 Stück			
	67-81210	10,42 9,38	12,51 11,26
2 m, Mindestmenge 3 Stück*			
	67-81200	11,28 10,15	13,53 12,18

2 | ASRE Messing-Befestigungsclips

Werden in kleinem Abstand zur Decke angeschraubt. Notwendig sind ca. 3 Stück pro Meter. Die Bilderschiene werden dann an diesen Befestigungsclips angebracht. Preis pro Stück.

Best.-Nr.	€ netto	€ brutto
67-81002	0,32 0,28	0,38 0,34

3 | ASRE Dübel mit Schraube

Zum Anschrauben der Befestigungsclips. **Beutel mit je 10 Stück**. Preis pro Beutel.

Best.-Nr.	€ netto	€ brutto
67-81005	1,06 0,95	1,27 1,14

4 | ASRE Sicherheits-Schienenverbinder

Für Studio-Bilderschiene. Sie werden an den Schienentrennstellen eingeschoben und sorgen für eine saubere Schienenverbindung. Preis pro Stück.

Best.-Nr.	€ netto	€ brutto
67-81001	1,81 1,63	2,17 1,96

5 | ASRE Metallgleithaken

Werden in die Bilderschiene eingeschoben. Zum späteren Einhängen der Perlonseile. Passend z. B. zu Bilderschiene Best.-Nr. 81000. Preis pro Stück.

Farbe	Best.-Nr.	€ netto	€ brutto
Weiß	67-81202	0,43 0,39	0,52 0,47
Silber	67-81004	0,43 0,39	0,52 0,47



Perfekter Halt für Ihre Bilder!

6 | ASRE Endkappen

Bilden einen sauberen Abschluss am Schienenende, passen rechts und links z. B. für Bilderschiene Best.-Nr. 81000. Preis pro Stück.

Farbe	Best.-Nr.	€ netto	€ brutto
Weiß	67-81003	0,44 0,39	0,53 0,47
Silbergrau	67-81201	0,41 0,37	0,49 0,44

7 | ASRE Mini-Bildhaken

Aus Vollmetall, verstellbar, mit Feststell-Schlitz zum Anziehen. Vernickelt. Lieferbar in Weiß und Silber. Passend für ASRE-Studio-Bilderschiene. Für kleinere Bilder **bis max. 3,5 kg**. Preis pro Stück.

Farbe	Best.-Nr.	€ netto	€ brutto
Weiß	67-81203	1,13 1,02	1,35 1,22
Silber	67-81009	1,10 0,99	1,32 1,19

8 | ASRE Bildhaken

Schmale, extra feste Metallausführung, mit Feststell-Schlitz zum Anziehen. Belastbar **bis ca. 10 kg** Bildgewicht. Mit gerundeter Schraube zur Schonung der Perlonseile. Für alle Seilstärken bis d 2 mm geeignet. Preis pro Stück.

Farbe	Best.-Nr.	€ netto	€ brutto
Weiß	67-81204	1,51 1,35	1,81 1,62
Silber	67-81006	1,55 1,39	1,86 1,67

Hinweis!

Zur Montage einer Bildschiene (2 m lang) benötigen Sie zusätzlich zur Schiene:

- 5 Befestigungsclips Best.-Nr. 67-81002
- 5 Dübel mit Schrauben, z. B. Best.-Nr. 67-81005
- 2 Endkappen, Best.-Nr. 67-81003 bzw. 67-81202
- Metallgleithaken je nach Anzahl der Bilder (2 Stück pro Bild), Best.-Nr. 67-81004 bzw. 67-81202
- Schienenverbinder, wenn mehrere Bilderschiene miteinander verbunden werden sollen, Best.-Nr. 67-81001

Bestseller

9 | ASRE Perlon- und Stahldrahtseil

Mit gepresster Öse. Passend für Mini-Bildhaken und größere, verstellbare Bildhaken. Auf ein Seil können auch mehrere Bildhaken aufgeschoben werden. Preis pro Stück.

Stärke/Länge	Best.-Nr.	€ netto	€ brutto
Stahldrahtseil 1,3 mm			
1,0 m	67-81020	1,46 1,32	1,75 1,58
1,5 m	67-81021	1,68 1,52	2,02 1,82
2,0 m	67-81022	1,96 1,77	2,35 2,12
2,5 m	67-81023	2,44 2,20	2,93 2,64
Perlonseil 1,5 mm			
1,0 m	67-81015	0,64 0,57	0,77 0,69
Perlonseil 1,5 m			
1,5 m	67-81016	0,66 0,59	0,79 0,71
2,0 m	67-81017	0,89 0,80	1,07 0,96
2,5 m	67-81018	1,07 0,96	1,28 1,15
Perlonseil 2,0 mm			
1,0 m	67-81010	0,74 0,67	0,89 0,80
1,5 m	67-81011	0,83 0,75	1,00 0,90
2,0 m	67-81012	1,04 0,94	1,25 1,13
2,5 m	67-81013	1,23 1,10	1,47 1,32

Versandkostenhinweis!

Bitte beachten Sie, dass wir aufgrund von Zuschlägen unserer Versand-Dienstleister gezwungen sind, bei großformatigen Produkten eine abweichende Porto- und Verpackungspauschale von 17,85 € brutto für Sperrgut (*) pro Auftrag zu berechnen.



Bestseller

-15%

1 | GERSTAECKER Galerie-Passepartout

Fertig geschnittene Passepartouts. Passepartoutkarton in bestbewährter Qualität, säurefrei, mit weißem Kern, **Stärke je nach Oberflächenstruktur von ca. 1,25 – 1,45 mm**. Die Oberfläche ist matt, teils dezent gerippt (Ingres-Struktur). Preis pro Stück.

Bitte fügen Sie die Farb-Nr. an die Best.-Nr. an!

Farbskala GERSTAECKER Galerie-Passepartout

001 Reinweiß ● ●	002 Astralweiß ● ●	003 Chamois hell ● ●	012 Sonnengelb	008 Kirschtrot	007 Burgunderrrot	006 Kobaltblau
015 Permanentgrün	004 Grau grünlich	009 Steingrau	014 Hellgrau ●	016 Mittelgrau	013 Dunkelgrau	011 Samtschwarz ● ●

Zeichenerklärung ● auch in quadratischen Formaten lieferbar
● lieferbar als Fotoformat

Rahmenformat/cm	Bildausschnitt/cm	Best.-Nr.	€ netto	€ brutto
Rechteckige Formate				
20 x 30	12,5 x 17,5	67-14180/...	2,43 2,07	2,91 2,48
24 x 30	13,8 x 19,0	67-14181/...	2,42 2,06	2,90 2,47
28 x 35	16,6 x 23,5	67-14182/...	2,86 2,43	3,43 2,91
30 x 40	18,5 x 26,5	67-14183/...	3,38 2,88	4,05 3,45
30 x 40	19,5 x 29,5	67-14184/...	3,38 2,88	4,05 3,45
40 x 50	23,5 x 29,5	67-14185/...	4,97 4,22	5,96 5,06
40 x 50	28,5 x 38,5	67-14186/...	4,97 4,22	5,96 5,06
50 x 60	28,5 x 38,5	67-14187/...	6,61 5,62	7,93 6,74
50 x 60	38,5 x 48,5	67-14188/...	6,61 5,62	7,93 6,74
50 x 65	38,5 x 53,5	67-58842/...	7,30 6,21	8,76 7,45
50 x 70	28,5 x 43,5	67-14189/...	8,47 7,20	10,16 8,64
60 x 80	38,5 x 58,5	67-14190/...	11,14 9,44	13,33 11,33
DIN A4	9,7 x 14,7	67-65936/...	2,28 1,94	2,74 2,33
DIN A4	12,5 x 17,5	67-65937/...	2,28 1,94	2,74 2,33
DIN A4	14 x 19	67-65938/...	2,28 1,94	2,74 2,33

Rahmenformat/cm	Bildausschnitt/cm	Best.-Nr.	€ netto	€ brutto
Rechteckige Formate				
DIN A3	12,5 x 17,5	67-65939/...	4,40 3,74	5,28 4,49
DIN A3	16,6 x 23,5	67-65940/...	4,40 3,74	5,28 4,49
DIN A3	19,5 x 29,5	67-65941/...	4,40 3,74	5,28 4,49
● Quadratische Formate				
20 x 20	9,5 x 9,5	67-13981/...	1,62 1,38	1,95 1,65
30 x 30	19 x 19	67-13982/...	3,07 2,61	3,68 3,13
40 x 40	19 x 19	67-13983/...	3,97 3,38	4,77 4,05
40 x 40	24 x 24	67-13984/...	3,97 3,38	4,77 4,05
50 x 50	29 x 29	67-13985/...	7,75 6,59	9,30 7,91
60 x 60	39 x 39	67-13986/...	8,58 7,29	10,30 8,75
70 x 70	49 x 49	67-13987/...	14,23 12,10	17,08 14,52
● Fotoformate				
13 x 18	8,7 x 12,7	67-15357/...	0,98 0,83	1,18 1,00
18 x 24	9,7 x 14,7	67-15358/...	1,22 1,03	1,46 1,24

-15%



Bestseller



2 | Maped® MatCutter Schneide-Set

60-cm-Maped-Alu-Lineal sowie je 1 Maped Schneidegerät mit 90° und 45°. Sie ermöglichen exaktes Arbeiten, genaue Schnittkontrolle, ergonomisches Design und hohen Sicherheitsstandard. Preis pro Set.

Best.-Nr.	€ netto	€ brutto
67-21490	69,00 58,65	82,80 70,38

Bestseller

-10%

3 | Klarsicht-Schutzhüllen

Aus glasklarer, stabiler PP-Folie, Stärke 38 µm. Säurefrei. **Packungen à 10 Stück**. Preis pro Packung.

Außenmaß/cm	Best.-Nr.	€ netto	€ brutto
14 x 19	67-14060	1,43 1,29	1,72 1,55
19 x 25	67-14061	1,78 1,60	2,13 1,92
21 x 29	67-14062	1,97 1,78	2,36 2,13
22 x 30,5	67-14063	2,03 1,82	2,43 2,19
25 x 31	67-14064	1,95 1,76	2,34 2,11
28,5 x 35,5	67-14065	2,60 2,33	3,12 2,80



Außenmaß/cm	Best.-Nr.	€ netto	€ brutto
31 x 41	67-14066	2,81 2,53	3,37 3,04
41 x 61	67-14068	4,44 4,00	5,33 4,80
41 x 51	67-14067	4,39 3,96	5,27 4,75
51 x 71	67-14069	5,98 5,38	7,17 6,45
61 x 81	67-14070	8,22 7,40	9,87 8,88
71 x 101	67-14071	10,35 9,32	12,42 11,18



-10%

Bestseller

-10%

Bestseller



1 | ABIG Handhebel-Druckpresse

Für alle Hochdrucktechniken. Bei dieser einfachen Druckpresse wird die Druckkraft über einen Hebelarm erzeugt. Unterschiedlich hohe Druckstöcke können verwendet werden. Durch eine zweifache Verstellung der oberen Platte sind Druckstockstärken von ca. 3 bis 30 mm möglich. Diese Pressen sind eine preisgünstige Alternative zu den Walzendruckpressen. Preis inkl. Verpackung und Fracht.

Best.-Nr.	€ netto	€ brutto
Druckfläche 21 x 30 cm (DIN A4), Größe 42 x 30 x 20 cm, Gewicht 6,7 kg		
67-10053	235,74 212,17	282,89 254,60
Druckfläche 30,5 x 30,5 cm, Größe 46 x 31 x 20 cm, Gewicht 8,0 kg		
67-10099	293,20 263,88	351,84 316,66

2 | ABIG Druckpresse 500 mm

Solide Ausführung für gute Druckergebnisse bei Linol- und Holzschnitt sowie Radierung. Stabiles Aluminium-Gussgestell, Ober- und Unterwalze aus Stahl ($d = 80$ mm). Druckregulierung mittels Sterngriffen auf den Druckspindeln. Antrieb durch vierarmiges Sternrad mit 4 Ballengriffen. Drucktisch aus Multiplex mit aufgeschraubter, elektrolytisch verzinkter, starker Stahlplatte. Der Drucktisch bewegt sich beidseitig über Gleitführungen aus technisch hochwertigen speziellen reibungsminimierenden Kunststoffbahnen. Durchlasshöhe zwischen Druckplatte und Oberwalze von 18 mm. Drucktisch 50 cm x 70 cm, Gewicht 34 kg, inkl. 1 Druckfilz weiß, weich, ca. 5 mm stark, 49 cm x 90 cm. Stellfläche mind. 56 cm x 46,5 cm. Preis inkl. Verpackung und Fracht.

Best.-Nr.	€ netto	€ brutto
67-10052	1442,00 1297,80	1730,40 1557,36



Bestseller

-10%



3 | ABIG Linolschnitt-Garnitur

Bestehend aus birnenförmigem Holzheft mit Ausstoßer für einfachen und schnellen Werkzeugwechsel sowie 5 verschiedenen Messern, und zwar Geißfuß, Ziereisen U-Form, Hohleisen 3 mm und 4 mm sowie Konturenmesser. Hergestellt aus **Edelstahl**, jedes einzelne Messer ist gehärtet, vernickelt und handgeschliffen. Für Schulen ideal und unentbehrlich. Preis pro Set.

Best.-Nr.	€ netto	€ brutto
67-34244	8,22 7,40	9,87 8,88

Bestseller

-10%



4 | ABIG Starke Farbwalzen

Größere Farbaufnahme durch größeren Umfang. Vernickeltes Flachgestell mit Holzgriff und Auflieger. Gleitlager aus Polyamid gewährleisten leichten Lauf. **Walzendurchmesser 50 mm!** Aluminium-Kunststoffkern, somit wasserunempfindlich. Seit Jahrzehnten bewährt. Preis pro Stück.

Breite	Best.-Nr.	€ netto	€ brutto
60 mm	67-34437	21,48 19,33	25,78 23,20
120 mm	67-34438	29,69 26,72	35,63 32,07
150 mm	67-34439	32,20 28,98	38,64 34,78
200 mm	67-34440	38,66 34,79	46,39 41,75



-10%

Bestseller

5 | ABIG Farbwalzen

Im Rundstahlgestell, vernickelt, mit Auflagestützen, rotem Walzenbezug und Kunststoffkern. Gemäß Abbildung sind **3 Varianten** lieferbar. Preis pro Stück.

Best.-Nr.	€ netto	€ brutto
60 mm Walzenbreite, d 20 mm		
67-34427	5,37 4,83	6,44 5,80
90 mm Walzenbreite, d 30 mm		
67-34428	8,44 7,61	10,13 9,13
120 mm Walzenbreite, d 30 mm		
67-34429	9,81 8,83	11,77 10,59

10%

ab
10 Stück

-15%

1 | Linolplatten

Bestseller

Stets frisch, besonders leicht zu schneiden, messerschonend, uni braun oder hellbeige. **Stärke 3,2 mm. Mindestmenge 5 Stück.** Preis pro Stück.

Format	Best.-Nr.	€ netto	€ brutto
Braun			
DIN A5	67-34160	1,75	2,10
Staffelpreis ab 10 Stück		1,57	1,88
DIN A4	67-34161	3,28	3,93
Staffelpreis ab 10 Stück		2,95	3,54
DIN A3	67-34162	6,29	7,55
Staffelpreis ab 10 Stück		5,66	6,79
DIN A2	67-34163	12,25	14,70
Staffelpreis ab 10 Stück		11,02	13,22
Hellbeige			
13 cm x 18 cm	67-34193	3,30	3,96
Staffelpreis ab 10 Stück		2,97	3,56

2 | Rhenalonplatten

Kunststoffplatten, glasklar. Bestens als Alternative für Zink- oder Kupferplatten bei der Kaltnadelradierung geeignet. Aber auch für Fenstergestaltung, Modellbau, Monotypien usw. Sehr beliebt in Schulen. **0,5 mm stark.** Preis pro Packung.

Format/cm	Best.-Nr.	€ netto	€ brutto
Packung à 2 Stück			
30 x 40	67-38148	3,89	4,67
		3,31	3,97
Packung à 10 Stück			
11 x 15	67-38145	4,18	5,02
		3,56	4,27
15 x 21	67-38146	6,08	7,29
		5,17	6,20
21 x 30	67-38147	11,77	14,12
		10,00	12,00

3 | Asiatisches Sperrholz

Ungewöhnlich leicht und präzise zu schneiden. Scharfe Schnittkanten und stabile Stege sind durch eine besonders hohe Dichte gewährleistet. **Stärke 5 mm.** Preis pro Stück.

Format/cm	Best.-Nr.	€ netto	€ brutto
Rechteckige Formate			
22,5 x 30	67-34170	4,44	5,33
		3,78	4,54
30 x 45	67-34171	8,39	10,07
		7,13	8,56
45 x 60	67-34172	19,32	23,18
		16,42	19,70
Quadratische Formate			
28 x 28	67-31896	7,05	8,46
		5,99	7,19
38 x 38	67-31897	10,49	12,59
		8,93	10,71
48 x 48	67-31898	19,74	23,69
		16,78	20,14
58 x 58	67-31899	21,00	25,20
		17,85	21,42

-10%

-15%

4 | Easy-Print-Druckplatte

Spezieller, leicht zu schneidender Kunststoff auf stabiler Graupappe. **Stärke 4 mm.** Ideal mit dem Cutter oder Konturenmesser zu bearbeiten. Die EASY-Print-Technik kann sowohl mit der Druckpresse als auch mit dem Handreiber durchgeführt werden. **Mindestmenge möglichst 5 Stück.** Preis pro Stück.

Format	Best.-Nr.	€ netto	€ brutto
DIN A5	67-34185	2,25	2,70
		2,03	2,43
DIN A4	67-34186	4,01	4,81
		3,61	4,33
DIN A3	67-34187	7,28	8,73
		6,55	7,86

5 | Styreneplatten

Ideal als Unterrichtsmaterial in der Kunstszene. Bei dieser einfachen Drucktechnik wird das Motiv in die feinen Styreneplatten geritzt. Die Plattenherstellung ist absolut ungefährlich, weil keinerlei scharfkantige Werkzeuge benötigt werden. **Weiß, 3 mm stark,** auch für Monotypien und Hochdruck geeignet. Lieferbar in **Packungen à 10 Stück** pro Größe. Preis pro Packung.

Format	Best.-Nr.	€ netto	€ brutto
DIN A4	67-55800	6,14	7,37
		5,22	6,26
DIN A3	67-55801	8,83	10,60
		7,51	9,01

Gerstaecker

6 | GERSTAECKER Schneidebrett

Aus Schichtholz, mit Anlegekante und Stirnleiste mit V-Kerbung für ein sicheres Schneiden ohne Verwutschen. Für Rechts- und Linkshänder. **Maße: 22,5 x 30 cm.** Preis pro Stück.

Best.-Nr.	€ netto	€ brutto
67-34219	15,96	19,15
	13,57	16,28

7 | I LOVE ART Linolschnitt-Werkzeug-Set

Das Set enthält 6 verschiedene, extrascharfe Linolschnitt-Messer mit Holzgriff und Metallzwinge. Perfekt für den Linolschnitt, aber auch für die Bildhauerei mit weichen Materialien geeignet. Preis pro Set.

Best.-Nr.	€ netto	€ brutto
67-44936	4,66	5,59



-15%



1 | Schmincke Aqua-Linoldruckfarbe

Das Schmincke Linoldruckfarben-Sortiment besteht aus **15 brillanten Farbtönen** sowie den **3 Metall-Effekttönen** Gold, Silber und Kupfer. **Alle 18 Farbtöne sind in 35-ml-Tuben und 120-ml-Tuben, 7 Töne in 250-ml-Flaschen sowie Elfenbeinschwarz in 1000-ml-Flaschen** erhältlich. Preis pro Flasche bzw. Tube.

Bitte fügen Sie die Farb-Nr. an die Best.-Nr. an!

Inhalt	€ netto	€ brutto
<input type="checkbox"/> 35-ml-Tube , Best.-Nr. 67-34841/...		
PG 1	5,73 4,88	6,88 5,85
(Grundpreis 1 l: € brutto 167,14)		
PG 2	7,13 6,06	8,55 7,27
(Grundpreis 1 l: € brutto 207,71)		



Inhalt	€ netto	€ brutto
<input type="checkbox"/> 120-ml-Tube , Best.-Nr. 67-34842/...		
PG 1	12,08 10,27	14,50 12,32
(Grundpreis 1 l: € brutto 102,67)		
PG 2	14,80 12,58	17,76 15,10
(Grundpreis 1 l: € brutto 125,83)		
<input type="checkbox"/> 250-ml-Flasche , Best.-Nr. 67-34843/...		
PG 1	16,90 14,36	20,28 17,23
(Grundpreis 1 l: € brutto 68,92)		
<input type="checkbox"/> 1-Liter-Flasche , Best.-Nr. 67-46830/...		
PG 1	49,52 42,08	59,42 50,50

Zeichenerklärung

★★★★	höchste Lichtechtheit	<input checked="" type="checkbox"/>	halbdeckend	<input type="checkbox"/>	120-ml-Tube
★★★★	sehr gute Lichtechtheit	<input checked="" type="checkbox"/>	deckend	<input type="checkbox"/>	250-ml-Flasche
<input type="checkbox"/>	lasierend	PG 1,2	Preisgruppe	<input type="checkbox"/>	1000-ml-Flasche
<input checked="" type="checkbox"/>	halblasierend	<input type="checkbox"/>	35-ml-Tube		

Farbkarte Schmincke Aqua Linoldruckfarbe

100 Titanweiß ★★★★★ <input checked="" type="checkbox"/> <input type="checkbox"/> <input type="checkbox"/> <input type="checkbox"/> PG 1	210 Permanentgelb ★★★★★ <input checked="" type="checkbox"/> <input type="checkbox"/> <input type="checkbox"/> <input type="checkbox"/> PG 1	220 Indischgelb ★★★★★ <input checked="" type="checkbox"/> <input type="checkbox"/> <input type="checkbox"/> PG 1	320 Zinnoberrot ★★★★★ <input checked="" type="checkbox"/> <input type="checkbox"/> <input type="checkbox"/> PG 1	325 Karmintrot ★★★★★ <input checked="" type="checkbox"/> <input type="checkbox"/> <input type="checkbox"/> PG 1	330 Magenta ★★★★★ <input checked="" type="checkbox"/> <input type="checkbox"/> <input type="checkbox"/> PG 1	430 Ultramarin ★★★★★ <input type="checkbox"/> <input type="checkbox"/> <input type="checkbox"/> <input type="checkbox"/> PG 1	435 Preußischblau ★★★★★ <input checked="" type="checkbox"/> <input type="checkbox"/> <input type="checkbox"/> PG 1	440 Cyan ★★★★★ <input checked="" type="checkbox"/> <input type="checkbox"/> <input type="checkbox"/> <input type="checkbox"/> PG 1
520 Permanentgrün ★★★★★ <input checked="" type="checkbox"/> <input type="checkbox"/> <input type="checkbox"/> PG 1	530 Chromoxidgrün ★★★★★ <input checked="" type="checkbox"/> <input type="checkbox"/> <input type="checkbox"/> PG 1	610 Lichter Ocker ★★★★★ <input checked="" type="checkbox"/> <input type="checkbox"/> <input type="checkbox"/> PG 1	620 Gebr. Siena ★★★★★ <input checked="" type="checkbox"/> <input type="checkbox"/> <input type="checkbox"/> PG 1	630 Sepiabraun ★★★★★ <input checked="" type="checkbox"/> <input type="checkbox"/> <input type="checkbox"/> PG 1	735 Elfenbeinschwarz ★★★★★ <input checked="" type="checkbox"/> <input type="checkbox"/> <input type="checkbox"/> <input type="checkbox"/> PG 1	810 Silber ★★★★★ <input checked="" type="checkbox"/> <input type="checkbox"/> <input type="checkbox"/> PG 2	820 Gold ★★★★★ <input checked="" type="checkbox"/> <input type="checkbox"/> <input type="checkbox"/> PG 2	830 Kupfer ★★★★★ <input checked="" type="checkbox"/> <input type="checkbox"/> <input type="checkbox"/> PG 2

-15%



2 | Schmincke Linoldruckfarben-Set

Set mit 5 x 20-ml-Tuben. Produkteigenschaften wie obenstehend beschrieben. **Inhalt:** Titanweiß, Permanentgelb, Magenta, Cyan, Elfenbeinschwarz. Preis pro Kartonset.

EUH208-108

Best.-Nr.	€ netto	€ brutto
67-34849	19,32 16,42	23,18 19,70
(Grundpreis 1 l: € brutto 197,00)		

Alle Farbtöne der Schmincke Aqua-Linoldruckfarbe haben folgende CLP-Einstufungen: **EUH208-108**
Die ausführliche Legende zur CLP-Einstufung finden Sie auf Seite 120!

-10%

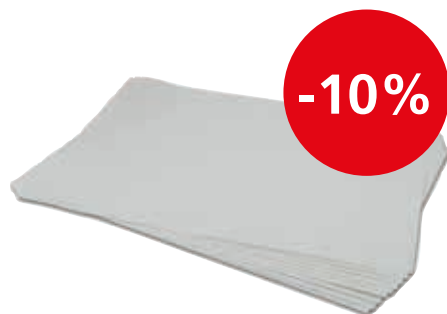

Bestseller

3 | GERSTAECKER Schul-Kupferdruckkarton

Weiß, matt, **180 g/qm, Format 50 cm x 70 cm**, säurefrei, vierseitiger Schnitttrand. Diese sehr preisgünstige Sorte ist konzipiert für den Großverbrauch im Schulbereich, bietet sich aber auch für Probedrucke an. Seit Jahrzehnten bestbewährt. **Erhältlich als Packung mit 25 und 50 Bogen**. Preis pro Packung.

Inhalt	Best.-Nr.	€ netto	€ brutto
25 Bogen	67-54564	37,81 34,02	45,37 40,83
50 Bogen	67-12200	62,12 55,92	74,55 67,10

-15%



Gerstaecker

4 | GERSTAECKER Linoldruckpapier

Warmes Weiß, 1,5-faches Volumen. Ideal für alle Hochdruck-Techniken, wie Linol- und Holzschnitt, Materialdruck, Easy Print, Siebdruck usw. **Format 45 x 64 cm**. Preis pro Packung.

Best.-Nr.	€ netto	€ brutto
100 g/qm, Packung mit 100 Bogen		
67-54987	26,30 22,36	31,56 26,83
150 g/qm, Packung mit 50 Bogen		
67-54989	17,11 14,55	20,53 17,46



1 | 67-43689

-25%

1 | Speedball® deluxe Soft Farbwalze

Gummiwalze aus weichem, natürlichem Latex mit präzisionsgeschliffenem Finish. Stabiler Metallbügel mit Kunststoffgriff. Anwendbar mit allen wasserlöslichen und ölbasierten Linoldruck-Farben. Shore-Härte: 40/42. Preis pro Stück.

Breite/cm	Best.-Nr.	€ netto	€ brutto
ca. 3,81	67-43684	13,96 10,47	16,75 12,56
ca. 5,08	67-43685	14,73 11,04	17,67 13,25
ca. 6,35	67-43686	15,58 11,69	18,70 14,03
ca. 7,62	67-43687	16,14 12,11	19,37 14,53
ca. 8,89	67-43688	16,68 12,52	20,02 15,02
ca. 10,16	67-43689	17,67 13,25	21,20 15,90
ca. 15,24	67-43690	19,70 14,78	23,64 17,73



-25%

5 | Handreiber

Für Handabzüge von Linol- und Holzschnitt, Materialdruck u. a. sehr stabile Konstruktion, die auch einen sehr starken Andruck erlaubt. Material Kunststoff-Spritzguss, starkwandig. Reibefläche mit Nylongewebe überzogen, das mit einem Stahlband fixiert wird. Das Nylongewebe gewährleistet beste Gleitfähigkeit, auch auf rauen und empfindlichen Papiere, **d 114 mm**. Preis pro Stück.

Best.-Nr.	€ netto	€ brutto
67-34568	26,04 19,53	31,25 23,44



2 |

-25%



2 | Speedball® Lino Cutter Set Nr. 1

Das Set enthält 1 x ergonomischer Griff und 5 x Schabemesser in den Größen 1, 2, 3, 5, 6. Hochwertiger Stahl, der präzise schneidet. Perfekt geeignet zum Schneiden von Linoleum. Handverstellbares Metallfutter. Abnehmbares Endstück zur Aufbewahrung der Messer. Preis pro Set.

Best.-Nr.	€ netto	€ brutto
67-59489	14,63 10,98	17,56 13,17

3 | Speedball® Holz-/ Linolschnitt-Unterlage

Hervorragend geeignet für einfaches, kontrolliertes Schneiden. Einfache Platzierung an der Tischkante, rutschfest. Gefertigt aus hochbeständigem Metall. Maße: ca. 18 cm x 23 cm. Preis pro Stück.

Best.-Nr.	€ netto	€ brutto
67-60223	12,22 9,17	14,66 11,00



4 |

-25%



3 |

4 | Speedball® Speedy Carve Platten

Hergestellt aus neuem, revolutionärem Material. Lässt sich besonders leicht schneiden und bietet dennoch die gleiche Genauigkeit, Detailstärke und Druckqualität die traditionelle Linolplatten auszeichnen. Geeignet für Druckfarben auf Wasser- sowie Ölbasis. **Erhältlich in 5 Formaten**. Preis pro Stück.

Format	Best.-Nr.	€ netto	€ brutto
3" x 4" (ca. 7,6 cm x 10,2 cm)	67-60197	3,78 2,83	4,53 3,40
4" x 6" (ca. 10,2 cm x 15,2 cm)	67-60193	6,04 4,53	7,25 5,44
6" x 12" (ca. 15,2 cm x 30,5 cm)	67-60198	17,64 13,22	21,17 15,87
9" x 11,75" (ca. 22,8 cm x 29,8 cm)	67-66933	26,04 19,53	31,25 23,44
11,75" x 11,75" (ca. 29,8 cm x 29,8 cm)	67-66934	35,28 26,46	42,34 31,75



6 | 67-46696

-25%



6 | 67-48580

6 | ESSDEE Soft Farbwalzen

Die besonders weiche Gummistärke von 40 Shore ist bestens geeignet für unebene Flächen und erlaubt eine enorm große Farbaufnahme. Optimal für den Reliefdruck. Sonstige Eigenschaften wie oben beschrieben. **Erhältlich in verschiedenen Rollenbreiten**. Preis pro Stück.

Rollenbreite	Best.-Nr.	€ netto	€ brutto
Einfach			
50 mm	67-46692	7,96 5,97	9,55 7,16
75 mm	67-46694	9,15 6,87	10,98 8,24
100 mm	67-46695	10,22 7,68	12,27 9,21
150 mm	67-46696	12,16 9,12	14,59 10,94
200 mm	67-46697	15,08 11,31	18,10 13,57

Extrabreit mit Doppelgriff

250 mm	67-48580	18,36 13,78	22,03 16,53
300 mm	67-48581	22,04 16,53	26,45 19,84

-10%



7 | ESSDEE 3 in 1 Linol-Schneide-Set

Inhalt: 5 x verschiedene Lino Schneider, 1 x Griff, 1 x Stempelhalter, 1 x Aluminiumzwinde, 1 x Handreiber, der wie ein traditionelles Stempelwerkzeug funktioniert. Preis pro Set.

Best.-Nr.	€ netto	€ brutto
67-46684	6,88 6,19	8,26 7,43



1 | Speedball® Akua Liquid Pigment® Monotypiefarbe

Außergewöhnlich kräftige und dennoch transparente Farben für alle Monotypie-Techniken. Hergestellt aus hochwertigen, lichtechten Pigmenten und einer Flüssigkeit auf Soja-Öl Basis. Kann dank der besonders flüssigen Konsistenz über einen längeren Zeitraum verwendet werden und bietet Künstlern viele Stunden, um ein Bild zu erstellen. Lässt sich leicht mit Wasser und Seife reinigen. Preis pro Flasche.

⚠ **ACHTUNG H317**

Preisgruppe	€ netto	€ brutto
Best.-Nr. 67-58321/...		
PG 1	13,10 8,78 15,72	10,54
(Grundpreis 1 l: € brutto 89,32)		
PG 2	13,66 9,15 16,39	10,98
(Grundpreis 1 l: € brutto 93,05)		
PG 3	14,73 9,88 17,68	11,85
(Grundpreis 1 l: € brutto 100,42)		
PG 4	17,46 11,70 20,95	14,04
(Grundpreis 1 l: € brutto 118,98)		



2 | Speedball® Linoldruck-Textilfarbe

Textilfarbe mit hoher Deckkraft und guter Lichtechtigkeit. Sie lässt sich einfach verarbeiten und bildet eine weiche Struktur auf dem Textil. Bis zu 24 Stunden Trocknungszeit und nach 4 – 7 Tagen waschmaschinenfest bei niedriger Temperatur. Ideal für den Druck mit Linoleum und Holz geeignet. **In zahlreichen kräftigen Farben erhältlich.** Preis pro Tube.

Bitte fügen Sie die Farb-Nr. an die Best.-Nr. an!

Inhalt	€ netto	€ brutto
75 ml 67-59492/...	9,96 7,47 11,95	8,96
(Grundpreis 1 l: € brutto 119,47)		
150 ml 67-66932/...	15,64 11,73 18,77	14,08
(Grundpreis 1 l: € brutto 93,87)		

3 | Speedball® Drawing Fluid / Screen Filler Set

Inhalt: 1 x Drawing Fluid, 237 ml, 1 x Screen Filler, 237 ml, 1 x Gebrauchsanleitung, englischsprachig. Mit dem Drawing Fluid erstellen Sie eigene Motive beim Siebdruck. Tragen Sie ein kreatives Design direkt auf dem sauberen Sieb auf und lassen Sie es trocknen. Anschließend bedecken Sie die freien Bereiche mit Screen Filler. Zum Schluss besprühen Sie das Sieb mit kaltem Wasser und wischen das Drawing Fluid ab. Preis pro Set.

Best.-Nr.	€ netto	€ brutto
67-60191	20,12 15,09 24,15	18,11

Farbskala SPEEDBALL® Linoldruck-Textilfarbe

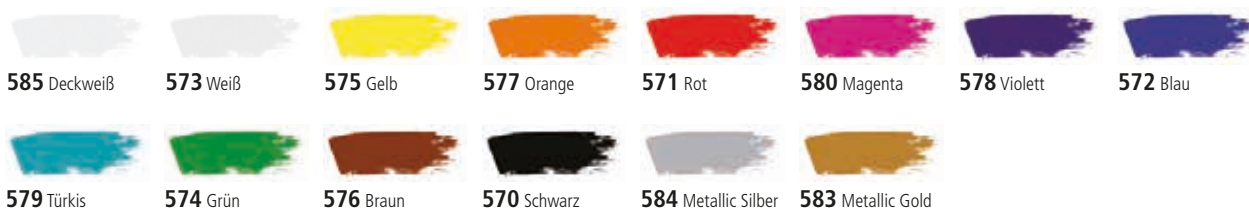

Farbskala SPEEDBALL® Akua Liquid Pigment® Monotypiefarbe



Die ausführliche Legende zur CLP-Einstufung finden Sie auf Seite 120!

1 | Speedball® Siebdruck-Textilfarbe

Sie bietet Künstlern lebendigere Farben, mit guter Deckkraft. Lassen sich sauber und glatt verarbeiten und überzeugen durch ein weiches Griffgefühl. Durch Erhitzung z.B. durch ein Bügeleisen werden die Farben dauerhaft fixiert. Ideal für Einsteiger, Hobby- sowie Profikünstler geeignet. **Erhältlich in zahlreichen Farbtönen in 2 Gebindegrößen.** Preis pro Dose.

Bitte fügen Sie die Farb-Nr. an die Best.-Nr. an!

Preisgruppe € netto € brutto

☒ 237 ml, Best.-Nr. 67-58596/...

PG 1 10,49 **7,88** ~~12,59~~ **9,45**
 (Grundpreis 1 l: € brutto 39,87)

PG 2 21,84 **16,38** ~~26,21~~ **19,65**
 (Grundpreis 1 l: € brutto 82,91)

☒ 946 ml, Best.-Nr. 67-58597/...

PG 1 30,08 **22,56** ~~36,09~~ **27,07**
 (Grundpreis 1 l: € brutto 28,62)

Zeichenerklärung

★ schwache Lichtechtheit, ★★ gute Lichtechtheit, ★★★ sehr gute Lichtechtheit, ★★★★ exzellente Lichtechtheit, PG 1,2 Preisgruppe, ☒ 237 ml
 ☒ 946 ml

2 | Speedball® Siebdruck-Textilfarbe Opak

Erzielt durch seine hohe Deckkraft optimale Ergebnisse auf dunklen Textilien. Weitere Eigenschaften wie oben beschrieben. **Erhältlich in 237-ml-Dosen.** Preis pro Dose.

Bitte fügen Sie die Farb-Nr. an die Best.-Nr. an!

Inhalt Best.-Nr. € netto € brutto

67-58581/... 11,68 **8,76** ~~14,01~~ **10,51**
 (Grundpreis 1 l: € brutto 44,53)

Zeichenerklärung

★★ gute Lichtechtheit
 ★★★ sehr gute Lichtechtheit
 ★★★★ exzellente Lichtechtheit



3 | Schmincke Siebdruckmedium

Transparentes Medium für Siebdruck und Drucktechniken mit Acrylfarben. Es wird mit 10 – 50 % Acrylfarbe gemischt, extrem trocknungsverzögernd und ohne Farbtonveränderung. Preis pro Dose.

Inhalt Best.-Nr. € netto € brutto

500 ml 67-35153 **14,53** **17,44**
 (Grundpreis 1 l: € brutto 34,88)

1000 ml 67-35154 **21,92** **26,31**



-25%

Farbskala Speedball® Siebdruck-Textilfarbe

563 Weiß ★★★★☒ PG 1	565 Gelb ★★☒ PG 1	569 Orange ★★★★☒ PG 1			
561 Rot ★★☒ PG 1	684 Burgunderrot ★★☒ PG 1	550 Violett ★★★★☒ PG 1	551 Pfauenblau ★★★★☒ PG 1	562 Blau ★★★★☒ PG 1	566 Blue Denim ★★★★☒ PG 1
564 Grün ★★★★☒ PG 1	567 Braun ★★★★☒ PG 1	560 Schwarz ★★★★☒ PG 1	652 Process Yellow ★★★★☒ PG 1	651 Process Magenta ★★☒ PG 1	650 Process Cyan ★★★★☒ PG 1
523 Weiß nachtleuchtend ☒ PG 2	521 Gelb nachtleuchtend ☒ PG 2	520 Blau nachtleuchtend ☒ PG 2	522 Grün nachtleuchtend ☒ PG 2	653 Fluoreszierend Gelb ★☒ PG 1	691 Fluoreszierend Orange ★☒ PG 1
687 Fluoreszierend Pink ★☒ PG 1	692 Fluoreszierend Magenta ★☒ PG 1	654 Fluoreszierend Blau ★☒ PG 1	690 Fluoreszierend Limettengrün ★☒ PG 1		

-25%



Farbskala Speedball® Siebdruck-Textilfarbe Opak

803 Pearly White ★★★★	801 Raspberry ★★	802 Blue Topaz ★★★★	804 Emerald ★★★★	805 Citrine ★★
806 Amethyst ★★★	809 Sherbet ★★	800 Black Pearl ★★★★	807 Silver ★★★★	808 Gold ★★★

-15%

4 | Siebdruckrahmen

Ideal zum Bedrucken von Textilien. Einfach in der Anwendung, erlaubt leichtes Austauschen, Platzieren und Spannen von Textilien. Holz-Rahmen, Format 30 x 40 cm. **Nutzformat: 24 x 34 cm.** Preis pro Stück.



Best.-Nr. € netto € brutto
 67-64680 13,58 **11,54** ~~16,29~~ **13,85**

1 | PLASTILINE® Modelliermasse

Ein Profi-Produkt für zahlreiche Anwendungsgebiete: Ob für die Erstellung von Plastiken, zur Restaurierung, Realisierung von Abgüssen, Messungen von Reliefs oder zur Erstellung von Reproduktionen (Genauigkeit 1/10 mm) und Kopien. Kann mit den Händen, einer Heißluftpistole oder einem Fön aufgeweicht werden, beim Abkühlen im Kühlschrank härtet sie wieder aus. Mit Acrylfarbe bemalbar. Preis pro Gebinde.

Härtegrade:

- 40 = Aufweichung bei 39 – 41 °C
- 50 = Aufweichung bei 48 – 52 °C
- 55 = Aufweichung bei 52 – 56 °C
- 60 = Aufweichung bei 56 – 58 °C
- 70 = Aufweichung bei 58 – 60 °C.

-40%



Neapelrose

Inhalt	Best.-Nr.	€ netto	€ brutto
--------	-----------	---------	----------

Härtegrad 40

1 Kg	67-67600	22,02 13,21	26,42 15,85
------	----------	--------------------	-------------------------------

750 g	67-63509	17,61 10,57	21,13 12,68
-------	----------	--------------------	-------------------------------

(Grundpreis 1 kg: € brutto 16,91)

Härtegrad 50

1 Kg	67-67601	22,02 13,21	26,42 15,85
------	----------	--------------------	-------------------------------

750 g	67-63507	17,61 10,57	21,13 12,68
-------	----------	--------------------	-------------------------------

(Grundpreis 1 kg: € brutto 16,91)

Härtegrad 55

750 g	67-67619	17,61 10,57	21,13 12,68
-------	----------	--------------------	-------------------------------

(Grundpreis 1 kg: € brutto 16,91)

1 Kg	67-67602	22,02 13,21	26,42 15,85
------	----------	--------------------	-------------------------------

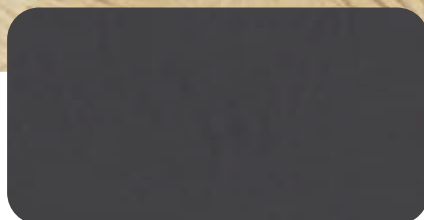

Schwarz

Inhalt	Best.-Nr.	€ netto	€ brutto
--------	-----------	---------	----------

Härtegrad 40

750 g	67-67613	17,61 10,57	21,13 12,68
-------	----------	--------------------	-------------------------------

(Grundpreis 1 kg: € brutto 16,91)

1 Kg	67-67594	22,02 13,21	26,42 15,85
------	----------	--------------------	-------------------------------

Härtegrad 50

750 g	67-67614	17,61 10,57	21,13 12,68
-------	----------	--------------------	-------------------------------

(Grundpreis 1 kg: € brutto 16,91)

1 Kg	67-67595	22,02 13,21	26,42 15,85
------	----------	--------------------	-------------------------------

Härtegrad 55

750 g	67-67615	17,61 10,57	21,13 12,68
-------	----------	--------------------	-------------------------------

(Grundpreis 1 kg: € brutto 16,91)

1 Kg	67-67596	22,02 13,21	26,42 15,85
------	----------	--------------------	-------------------------------

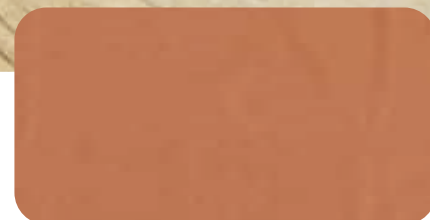

Ockerrot

Inhalt	Best.-Nr.	€ netto	€ brutto
--------	-----------	---------	----------

Härtegrad 40

750 g	67-67616	17,61 10,57	21,13 12,68
-------	----------	--------------------	-------------------------------

(Grundpreis 1 kg: € brutto 16,91)

1 Kg	67-67597	22,02 13,21	26,42 15,85
------	----------	--------------------	-------------------------------

Härtegrad 50

750 g	67-67617	17,61 10,57	21,13 12,68
-------	----------	--------------------	-------------------------------

(Grundpreis 1 kg: € brutto 16,91)

1 Kg	67-67598	22,02 13,21	26,42 15,85
------	----------	--------------------	-------------------------------

Härtegrad 55

750 g	67-67618	17,61 10,57	21,13 12,68
-------	----------	--------------------	-------------------------------

(Grundpreis 1 kg: € brutto 16,91)

1 Kg	67-67599	22,02 13,21	26,42 15,85
------	----------	--------------------	-------------------------------



2 | PLASTILINE® Kennenlern-Set

Ideal zum Kennenlernen: Das 6er-Set enthält **6 x 80 g** in allen erhältlichen Farben und Härtegraden. Gebrauchsfertige Modelliermasse auf Basis von Wachs und Öl. Inklusive Informationsbroschüre. Preis pro Set.

Best.-Nr.	€ netto	€ brutto
67-66218	25,20 18,90	30,24 22,68

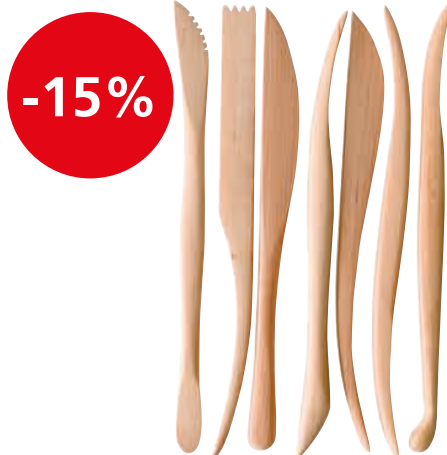

Bestseller

3 | Modellierholz-Set

Aus Hartholz (Birke) zum Modellieren von Details bei Köpfen, Masken, Plastiken, Miniaturen usw. **Länge 20 cm**. Set mit **7 verschiedenen Formen** im Zip-Bag. Preis pro Set.

Best.-Nr.	€ netto	€ brutto
67-65320	10,92 9,28	13,10 11,13



Bestseller

4 | Modellier-Set

Die komplette kleine Töpferwerkstatt in stabiler Holzbox. Das **8-teilige Set** beinhaltet Modellierschlinge (Länge ca. 20 cm), Schwamm, Holzspatel, Modellierholz, große Modellierschlinge, Graviernadel, Metallspatel und Drahtschlinge. Preis pro Set.

Best.-Nr.	€ netto	€ brutto
67-65330	17,64 14,99	21,17 17,99

Die Abbildungen zeigen das Farbverhalten der Tonmassen bei unterschiedlichen Brenntemperaturen.

67-62140, weiß, unschamottiert



67-62142, weiß, fein schamottiert



67-62141, rot, unschamottiert

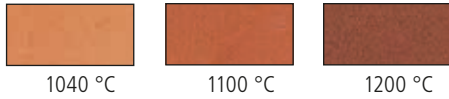

67-62143, rot, fein schamottiert

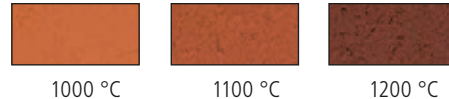

67-62056, feinst schamottiert



1 | GERSTAECKER Tonmasse

Tonmassen von bester Qualität. **Brennbereich 1000 – 1260 °C.** Bei weißen Tonmassen variiert die Brennfarbe je nach Brenntemperatur von **weiß bis hellgrau**, bei roten Tonmassen von hellrot bis dunkelrot. Preis pro **10-kg-Batzen** zzgl. Frachtkosten.

Farbe	Best.-Nr.	€ netto	€ brutto
Unschamottiert Weiß			
	67-62140	7,43 6,70	8,92 8,04
(Grundpreis 1 kg: € brutto 0,80)			
Rot			
	67-62141	7,43 6,70	8,92 8,04
(Grundpreis 1 kg: € brutto 0,80)			
Frachtkosten pro Batzen			
	67-10000	1,17	1,40

Versandkostenhinweis!

Tonversand unschlagbar günstig!
Wir liefern Ihnen Tonmassen frachtgünstig nach Hause. Denn wir berechnen die Tonfracht nur anteilig mit 1,40 Euro (brutto) pro Batzen. Somit profitieren auch Sie von unseren günstigen Frachtkonditionen als Vierversender.
Bei Frost kein Tonversand!

Best.-Nr.	€ netto	€ brutto
Fein schamottiert, Körnung 0 – 0,5 mm Weiß		
67-62142	8,12 7,30	9,74 8,76
(Grundpreis 1 kg: € brutto 0,88)		
Rot		
67-62143	8,12 7,30	9,74 8,76
(Grundpreis 1 kg: € brutto 0,88)		
Frachtkosten pro Batzen		
67-10000	1,17	1,40

2 | Tonmasse Nigra 2002, feinst schamottiert

Brennbereich 1000 – 1240 °C. Brennfarbe schwarz. Schamottierung 20 % mit 0 – 0,2 mm Körnung. **10-kg-Batzen in Folie.** Preis pro Batzen zzgl. Frachtkosten.

Best.-Nr.	€ netto	€ brutto
67-62056	12,52 11,26	15,02 13,51
(Grundpreis 1 kg: € brutto 1,35)		
Frachtkosten pro Batzen		
67-10000	1,17	1,40



3 | Keramik-Dekorfarbkasten

Mit Wasser anlösbar, sehr ergiebig und untereinander mischbar. Für Unterglasur- und Majolikatechnik geeignet. Empfohlene Brenntemperatur 1050 °C.

Metallkasten mit 12 ausgewählten Farbtönen. Preis pro Kasten.

Inhalt siehe www.gerstaecker.at

Best.-Nr.	€ netto	€ brutto
67-68200	33,94 30,55	40,73 36,66



4 | Keramik-DreifüÙe

Für sicheres Aufstellen im Brennofen, bei zugleich geringster Flächenberührung. **Gepackt zu 12 Stück.** Geeignet für Brände bis max. 1360 °C. Preis pro Packung.

Größe	Best.-Nr.	€ netto	€ brutto
33 mm	67-63497	10,92 9,28	13,10 11,13
58 mm	67-63498	13,43 11,42	16,12 13,70
77 mm	67-63499	21,84 18,57	26,21 22,28

Bestseller

5 | GERSTAECKER Töpfer-Set

9-teiliges Set. Inhalt: Modellerschlinge (Länge ca. 20 cm), Schwamm, Holzspatel, Modellierholz, große Modellerschlinge, Graviernadel, Metallspachtel, Töpfermesser und Drahtschlinge. Preis pro Set.

Best.-Nr.	€ netto	€ brutto
67-63026	8,48 7,21	10,17 8,65



6 | GERSTAECKER Töpferscheibe

Leichtläufige Töpferscheibe mit hervorragendem Preis-Leistungs-Verhältnis. Aus robustem Kunststoff, mit Zentrierriegen. Auf 3 Kugeln gelagert, **d 20 cm.** Preis pro Stück.

Best.-Nr.	€ netto	€ brutto
67-62352	14,41 12,25	17,29 14,70



Bestseller

-10%

1 | GERSTAECKER Keramiplast lufttrocknende Modelliermasse

Geschmeidige Modelliermasse mit keramischen Grundsubstanzen aus natürlichen Rohstoffen (Cellulose). Lufttrocknend. Sie lässt sich sägen, bohren, schmirgeln, schleifen und mit allen handelsüblichen Farben bemalen. Preis pro Packung.

Inhalt	Best.-Nr.	€ netto	€ brutto
Weiß			
0,5 kg	67-49309	2,52 2,26	3,02 2,71
(Grundpreis 1 kg: € brutto 5,42)			
1 kg	67-49292	4,28 3,86	5,14 4,63
2,5 kg	67-49293	8,39 7,56	10,07 9,07
(Grundpreis 1 kg: € brutto 3,63)			



67-49291

67-49292



-10%

Bestseller

2 | PLUS Modelliermasse

Lufttrocknende Modelliermasse aus natürlichen Tonerden. **Naturweiß, Inhalt 1 kg.** Bemalbar mit allen Arten von Farben und Malstiften. Preis pro Packung.

Best.-Nr.	€ netto	€ brutto
67-49600	6,26 5,64	7,51 6,77

Auch in 500 g-Blöcken erhältlich
www.gerstaecker.at

-40%



67-49661333



-40%

3 | DARWI® Modelliermasse

Sehr homogene, selbsthärtende Modelliermasse. Gebrauchsfertig, lufttrocknend, kein Schrumpfen beim Trocknen. Hervorragend geeignet zum Restaurieren und Gestalten von Gefäßen, Reliefs, Figuren, Skulpturen uvm. Haftet an den unterschiedlichsten Trägermaterialien, wie Holz, Styropor, Keramik, Glas, Kunststoff etc. Preis pro Block.

Inhalt	Best.-Nr.	€ netto	€ brutto
Classic Weiß			
1 kg	67-49661222	4,58 2,74	5,49 3,29
Terracotta			
1 kg	67-49661333	4,58 2,74	5,49 3,29

4 | DARWI® ROC Modelliermasse

Weißer homogene Modelliermasse. Trocknet außergewöhnlich hart auf. Hohe Stoßfestigkeit. **Erhältlich als 1-kg-Block.** Preis pro Block.

Best.-Nr.	€ netto	€ brutto
67-49060	7,34 4,40	8,81 5,28



5 | Natürlich Töpfern - Rakuritāti di Mari

Von Rina Chinow. 160 Seiten, Format 26 x 19 cm. Softcover.

Ein Buch voller Kreativität mit Schritt-für-Schritt-Anleitungen zum Töpfern rund um das Thema Meer.

Best.-Nr.	€ brutto
67-90797	29,60



6 | Plastisches Gestalten von Kindern und Jugendlichen

Von Stefan Becker. 340 Seiten, Format 27 x 21 cm, Hardcover.

Vermittelt die theoretischen Grundlagen der Forschung zu Entwicklungsprozessen im Formen und Modellieren von der Kita bis zum späten Jugendalter bietet.

Best.-Nr.	€ brutto
67-90795	41,00

-15%



7 | Dekorpresse

Handpresse zur Herstellung von aufzubringenden Profilen zur Verzierung Ihrer Ton- und Keramikarbeiten. Mit **19 Schablonen-Einsätzen** für vielfältige Designs. Gesamtlänge 14 cm. Preis pro Stück.

Best.-Nr.	€ netto	€ brutto
67-64076	13,10 11,13	15,72 13,36



-10%



1 | TERRA-SZ-COLOR® Effekt-Glanzglasuren

Erstklassige Glanz- und Effektglasuren von hervorragender und erprobter Qualität. Sehr ergiebig, bleifrei, nicht kennzeichnungspflichtig und somit auch für Schulen, therapeutische und soziale Einrichtungen geeignet. Eine ausführliche Beschreibung finden Sie auf www.gerstaecker.at.

Erhältlich als Flüssigglasur in 230-ml- und 500-ml-Dosen sowie als Pulverglasur im 1-kg-Beutel.

TERRA-SZ-COLOR® Effekt-Glanzglasuren

Farbskala TERRA-SZ-COLOR® Effekt-Glanzglasuren, Brennbereich 1020 – 1080 °C

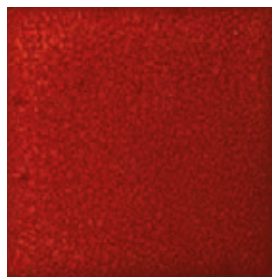

Mohnblume

Seidenglänzende, deckende, seilenrote Glasur ohne Kennzeichnungspflicht. Dicker auftragen, läuft nicht ab.



Rosenquarz

Effektglasur in Pinkrosa mit bräunlichen Ausscheidungen und seidenglänzender Oberfläche. Im liegenden Brand schöne Flockenbildung.

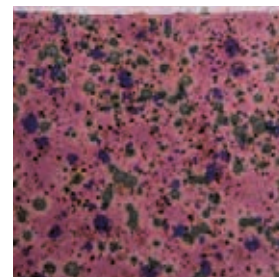

Wilde Malve

Effektvolle Glasur in hellem Purpur mit seidenglänzender Oberfläche.

Inhalt	€ netto	€ brutto
200-ml-Dose, flüssig	10,02	12,02
67-61384028	9,02	10,82
(Grundpreis 1 l: € brutto 54,10)		
500-ml-Dose, flüssig	20,02	24,02
67-61385028	18,02	21,62
(Grundpreis 1 l: € brutto 43,24)		
1-kg-Beutel, Pulver	23,12	27,74
67-61360028	20,81	24,97

Inhalt	€ netto	€ brutto
200-ml-Dose, flüssig	7,71	9,25
67-61384058	6,93	8,32
(Grundpreis 1 l: € brutto 41,60)		
500-ml-Dose, flüssig	15,43	18,51
67-61385058	13,88	16,66
(Grundpreis 1 l: € brutto 33,32)		
1-kg-Beutel, Pulver	14,41	17,29
67-61360058	12,98	15,57

Inhalt	€ netto	€ brutto
200-ml-Dose, flüssig	10,02	12,02
67-61384068	9,02	10,82
(Grundpreis 1 l: € brutto 54,10)		
500-ml-Dose, flüssig	20,02	24,02
67-61385068	18,02	21,62
(Grundpreis 1 l: € brutto 43,24)		
1-kg-Beutel, Pulver	22,78	27,33
67-61360068	20,49	24,59



2 | Von Hand geformt

Von Lilly Maetzig. 176 Seiten, Format 25,3 x 20,1 cm, Hardcover.

Enthält 22 Projekte für stilvolle Objekte, Schritt-für-Schritt-Anleitungen und wertvolle Tipps. Durchgehend farbige Fotografien.

Best.-Nr. 67-90796 € brutto **37,10**

TERRA-SZ-COLOR® Effekt-Glanzglasuren

Farbskala TERRA-SZ-COLOR® Effekt-Glanzglasuren, Brennbereich 1020 – 1080 °C

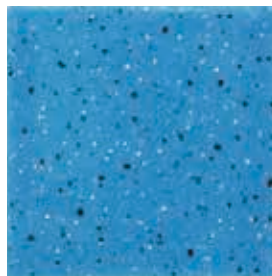

Azzuro

Glänzendes, deckendes Hellblau mit mehrfarbigem Spreneleffekt, der den Glasuren eine Tiefenwirkung verleiht. Normaler bis dicker Auftrag vorteilhaft.

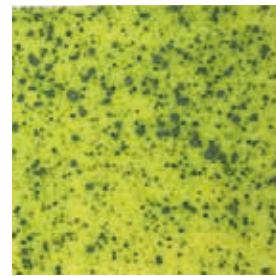

Tropica

Glänzende Glasur in frischem Gelbgrün mit Spreneleffekt. Normal auftragen.

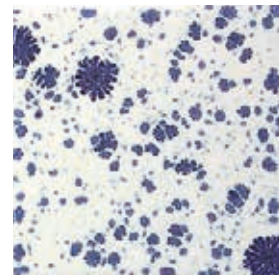

Polarstern

Weißer Glanzglasur mit blauen Spreneleffekten. Normal auftragen.

Inhalt	€ netto	€ brutto
200-ml-Dose, flüssig	7,26	8,71
67-61384053	6,54	7,85
(Grundpreis 1 l: € brutto 39,25)		
500-ml-Dose, flüssig	14,51	17,41
67-61385053	13,05	15,66
(Grundpreis 1 l: € brutto 31,32)		
1-kg-Beutel, Pulver	13,32	15,98
67-61360053	11,99	14,39

Inhalt	€ netto	€ brutto
200-ml-Dose, flüssig	9,01	10,81
67-61384071	8,11	9,73
(Grundpreis 1 l: € brutto 48,65)		
500-ml-Dose, flüssig	17,99	21,59
67-61385071	16,19	19,43
(Grundpreis 1 l: € brutto 38,86)		
1-kg-Beutel, Pulver	16,34	19,61
67-61360071	14,72	17,66

Inhalt	€ netto	€ brutto
200-ml-Dose, flüssig	7,71	9,25
67-61384077	6,93	8,32
(Grundpreis 1 l: € brutto 41,60)		
500-ml-Dose, flüssig	15,43	18,51
67-61385077	13,88	16,66
(Grundpreis 1 l: € brutto 33,32)		
1-kg-Beutel, Pulver	14,04	16,85
67-61360077	12,64	15,17

TERRA-SZ-COLOR® Glanzglasuren

Farbskala TERRA-SZ-COLOR® Glanzglasuren, Brennbereich 1020 – 1080 °C



- | | | | | |
|---|---|--|--|--|
| <p>Zitronen
Hellgelbe, deckende, glänzende Glasur. Normal auftragen, läuft nicht ab.</p> | <p>Feuerball
Glänzende, intensivrote Glasur, die auch auf farbigem Ton ihre Farbkraft zeigt. In dickerer Lage deckend.</p> | <p>Babyrosa
Deckendes, glänzendes Babyrosa, auch auf farbigem Scherben. Normal auftragen.</p> | <p>Holunderbeere
Glänzendes Lila, das in dickerer Lage deckend ausbrennt.</p> | <p>Blattgrün
Halbdeckendes, glänzendes Blattgrün. Bei dünnerem Auftrag durchscheinend. Normal bis dicker auftragen, läuft nicht ab.</p> |
|---|---|--|--|--|

Inhalt	€ netto	€ brutto	Inhalt	€ netto	€ brutto	Inhalt	€ netto	€ brutto	Inhalt	€ netto	€ brutto	Inhalt	€ netto	€ brutto
200-ml-Dose, flüssig			200-ml-Dose, flüssig			200-ml-Dose, flüssig			200-ml-Dose, flüssig			200-ml-Dose, flüssig		
	7,26	8,71		7,26	8,71		7,26	8,71		10,02	12,02		6,42	7,71
67-61386009	6,54	7,85	67-61386025	6,54	7,85	67-61386066	6,54	7,85	67-61386062	9,02	10,82	67-61386023	5,79	6,95
(Grundpreis 1 l: € brutto 39,25)														
500-ml-Dose, flüssig			500-ml-Dose, flüssig			500-ml-Dose, flüssig			500-ml-Dose, flüssig			500-ml-Dose, flüssig		
	14,51	17,41		14,51	17,41		14,51	17,41		20,02	24,02		12,85	15,42
67-61387009	13,05	15,66	67-61387025	13,05	15,66	67-61387066	13,05	15,66	67-61387062	18,02	21,62	67-61387023	11,57	13,88
(Grundpreis 1 l: € brutto 31,32)														
1-kg-Beutel, Pulver			1-kg-Beutel, Pulver			1-kg-Beutel, Pulver			1-kg-Beutel, Pulver			1-kg-Beutel, Pulver		
	12,94	15,53		13,22	15,87		14,05	16,86		22,75	27,30		14,51	17,41
67-61363009	11,65	13,98	67-61363025	11,91	14,29	67-61363066	12,65	15,18	67-61363062	20,47	24,56	67-61363023	13,05	15,66

TERRA-SZ-COLOR® Mattglasuren & Effektglasuren

Farbskala TERRA-SZ-COLOR® Mattglasuren und Effekt-Mattglasuren, bleifrei, Brennbereich 1020 – 1080 °C

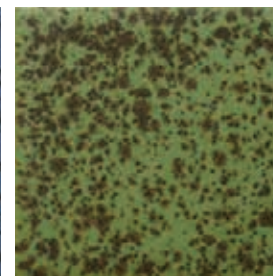
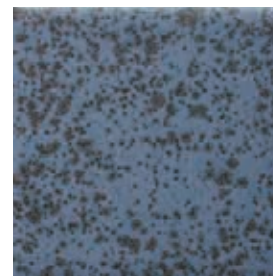
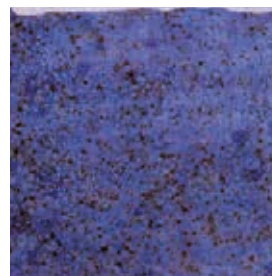
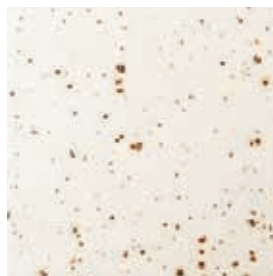

- | | | | | |
|---|---|---|--|---|
| <p>Maiglöckchen
Seidenmattes Weiß mit angenehmer Oberfläche. Normal auftragen, läuft nicht ab.</p> | <p>Gänseblümchen
Schönes Mattweiß mit brauner Sprenkelung in unterschiedlicher Körnung. Auf schwarzem Ton Neigung zum Aufkochen.</p> | <p>Nordic blue
Seidenglänzendes Effektblau mit weichem Sprenkeleffekt. Normal auftragen.</p> | <p>Marina
Intensive, blaugraue, gesprenkelte Mattglasur mit seidiger Oberfläche. Normal auftragen, läuft nicht vom Scherben ab.</p> | <p>Birne Abata
Grüne, braun gesprenkelte Mattglasur mit glatter Oberfläche. Dicker Auftrag führt zu rustikalem Effekt. Läuft nicht ab.</p> |
|---|---|---|--|---|

Inhalt	€ netto	€ brutto	Inhalt	€ netto	€ brutto	Inhalt	€ netto	€ brutto	Inhalt	€ netto	€ brutto	Inhalt	€ netto	€ brutto
200-ml-Dose, flüssig			200-ml-Dose, flüssig			200-ml-Dose, flüssig			200-ml-Dose, flüssig			200-ml-Dose, flüssig		
	7,26	8,71		7,71	9,25		7,71	9,25		7,71	9,25		7,71	9,25
67-61388017	6,54	7,85	67-61388066	6,93	8,32	67-61388067	6,93	8,32	67-61388013	6,93	8,32	67-61388014	6,93	8,32
(Grundpreis 1 l: € brutto 39,25)														
500-ml-Dose, flüssig			500-ml-Dose, flüssig			500-ml-Dose, flüssig			500-ml-Dose, flüssig			500-ml-Dose, flüssig		
	14,51	17,41		15,43	18,51		15,43	18,51		15,43	18,51		15,43	18,51
67-61389017	13,05	15,66	67-61389066	13,88	16,66	67-61389067	13,88	16,66	67-61389013	13,88	16,66	67-61389014	13,88	16,66
(Grundpreis 1 l: € brutto 31,32)														
1-kg-Beutel, Pulver			1-kg-Beutel, Pulver			1-kg-Beutel, Pulver			1-kg-Beutel, Pulver			1-kg-Beutel, Pulver		
	12,85	15,42		15,80	18,96		15,42	18,50		16,80	20,16		16,62	19,94
67-61366017	11,57	13,88	67-61366066	14,22	17,06	67-61366067	13,88	16,66	67-61366013	15,12	18,14	67-61366014	14,95	17,94



-15%

1 | KRONE Modellgips

Feiner Modellgips aus selektiertem, naturweißen Gipsstein. Geringes Expansionsverhalten und geschmeidige Konsistenz. Ermöglicht müheloses Formen und Modellieren, lässt sich gießen und verfügt über eine hohe Oberflächenhärte und Druckfestigkeit. Findet Anwendung in Bauhandwerk, Baudenkmalpflege und allen Arten der Kunst. Preis pro Packung.

Inhalt	Best.-Nr.	€ netto	€ brutto
1,5 kg	67-79454	2,26 1,92	2,71 2,31
(Grundpreis 1 kg: € brutto 1,54)			
5 kg	67-62050	4,78 4,07	5,74 4,88
(Grundpreis 1 kg: € brutto 0,98)			
25 kg	67-62051	17,22 14,64	20,66 17,57
(Grundpreis 1 kg: € brutto 0,70)			



-20%



2 | Gipsmulde

Aus schadstofffreiem TPE, zum Anrühren dickflüssiger Massen, Höhe 95 mm, Öffnungsdurchmesser 125 mm, Bodendurchmesser 72 mm. Preis pro Stück.

Best.-Nr.	€ netto	€ brutto
67-62040	1,34 1,08	1,61 1,29

-15%



Bestseller

3 | Wickeldraht

Verzinkt, d 0,65 mm, ca. 30-m-Spule. Auch ideal für kleinere Arbeiten oder Details und zum Modellieren mit Pappmaché oder Gips verwendbar. Preis pro Spule.

Best.-Nr.	€ netto	€ brutto
67-68510	1,88 1,60	2,26 1,92
(Grundpreis 1 m: € brutto 0,06)		

-10%

67-62230



Bestseller

-10%

67-62248



Bestseller

-25%

67-62231



Gerstaecker

4 | GERSTAECKER Gipsbinden

Mit diesem preiswerten Modelliergewebe lassen sich genaue Abdrücke erzielen. Für eine Maske benötigen Sie ca. 3 Binden. (1 kg Gipsbinden = ca. 1,8 qm = ca. 11 Masken). Preis pro Stück.

Größe	Best.-Nr.	€ netto	€ brutto
6 cm x 3 m	67-62232	1,37 1,03	1,64 1,23
(Grundpreis 1 m: € brutto 0,41)			
8 cm x 4 m	67-62231	2,27 1,71	2,72 2,05
(Grundpreis 1 m: € brutto 0,51)			

5 | Artex Gipsbinden Großpackung

Als Großpackung mit Rollenresten in unterschiedlichen Breiten. Die inhaltliche Sortierung variiert. **Inhalt 2,5 kg.** Preis pro Packung.

Best.-Nr.	€ netto	€ brutto
67-62248	20,92 18,82	25,10 22,59
(Grundpreis 1 kg: € brutto 9,04)		

6 | Gipsbinden

Voluminöse Gipsbinde (8 cm breit und 4 m lang) eingepackt in Weichplastik. Lieferbar als Einzelrolle oder als **Großpackung mit 50 Rollen.** Preis pro Stück bzw. Packung.

Best.-Nr.	€ netto	€ brutto
67-62230	2,93 2,64	3,52 3,17
(Grundpreis 1 m: € brutto 0,79)		
Großpackung mit 50 Stück		
67-62235	113,32 101,99	135,98 122,39
(Grundpreis 1 m: € brutto 0,61)		

-10%

67-80095



Rayher.

67-29914



-10%

67-29916



7 | RAYHER Seitenschneider

Geeignet für **harte und weiche Drähte.** Die Griffe des Seitenschneiders sind ummantelt mit rotem PVC. Cr-V Qualität. **11,5 cm lang.** Preis pro Stück.

Best.-Nr.	€ netto	€ brutto
67-80095	5,33 4,81	6,40 5,77

8 | Drahtscheren

Heiß geschmiedete Drahtscheren. Geeignet zum Schneiden von Drähten, Drahtgeflecht, Metallfolien und weichen Blechen. **Lieferbar in 2 Ausführungen.** Preis pro Stück.

Best.-Nr.	€ netto	€ brutto
Hobby-Drahtschere - schwarz lackierter Griff, 18 cm		
67-29914	10,60 9,54	12,72 11,45
Profi-Drahtschere, 13 cm		
67-29916	10,62 9,57	12,75 11,48



Anwendungsbeispiel

-10%

-15%

-15%

1 | Speckstein in Schulsortierung

Die Sortierung beinhaltet **mindestens 12** vorwiegend weichere Steine bis **ca. 3 kg**, **insgesamt befinden sich 25 kg im Karton**. Nur farblich gemischt lieferbar. Sonderwünsche sind bei der Schulsortierung leider nicht möglich. Bitte beachten Sie, dass sich Sägeflächen nicht immer vermeiden lassen. Preis pro Karton.

Best.-Nr.	€ netto	€ brutto
67-50050	50,92 45,82	61,10 54,99

(Grundpreis 1 kg: € brutto 2,20)

Bestseller

2 | Speckstein in Standardsortierungen

Speckstein in Standardsortierungen für plastisches Gestalten! Speckstein lässt sich vielseitig bearbeiten, Sie können ihn sägen, raspeln, feilen, schnitzen und schleifen. Härtegrad nach Mohs 1. **Mindestmenge 30 kg**. Preis pro kg.

Best.-Nr.	€ netto	€ brutto
Steine bis ca. 5 kg*		
67-50000	2,03 1,72	2,43 2,07
Steine zwischen ca. 5 kg und 15 kg*		
67-50010	2,03 1,72	2,43 2,07
Steine ab 15 kg*		
67-50015	2,03 1,72	2,43 2,07

Versandkostenhinweis!

*Mindestmenge 30 kg! Bestellen Sie bitte nur in vollen 10-kg-Mengen! Ab 83,19 € Warenwert zzgl. MwSt. (auch in Verbindung mit anderen Artikeln) liefern wir porto- bzw. frachtfrei.

Durch unsere sorgfältige Auswahl der Abbaugebiete sowie regelmäßige Laboruntersuchungen der Rohsteine können wir Ihnen garantieren, dass unser Material frei von jeglichen gesundheitsgefährdenden Stoffen ist.



Bestseller

-15%

5 | Riffelraspel-Set „L“

Inhalt: 8 Riffelraspeln in Standard-Qualität. **25 cm Gesamtlänge**. Beide Enden unterschiedlich geformt bzw. gebogen und mit Raspelhieb versehen. Preis pro Set.

Best.-Nr.	€ netto	€ brutto
67-52420	24,18 20,55	29,01 24,66



Bestseller

-15%

4 | Lithofin® MN Politur

Wachshaltige Schutz- und Pflegepolitur. Frischt den Farbton und die Struktur des Steines auf. Schwach lösungsmittelhaltig. Preis pro Tube, Dose bzw. Kanister.

GEFAHR H226 H304 H373 H312 H332 H315

Inhalt	Best.-Nr.	€ netto	€ brutto
Creme			
150 ml	67-52134	10,34 8,77	12,37 10,52
500 ml	67-52140	17,92 15,23	21,51 18,28
Flüssig			
1 Liter	67-52145	27,85 23,68	33,42 28,41

3 | GERSTAECKER Galeriesockel

Ideal zur Präsentation von Skulpturen und anderen Gegenständen, auch übereinander zu Säulen stapelbar. **Seitenteile aus ca. 8 mm, Deckel und Boden aus ca. 12 mm** starkem MDF gefertigt. Tragkraft pro Sockel ca. 50 kg – 60 kg. Naturbelassen. Preis pro Sockel.

Format/cm	Best.-Nr.	€ netto	€ brutto
20 x 20 x 80	67-54022	46,68 39,68	56,01 47,61
25 x 25 x 60	67-54023	36,32 30,88	43,58 37,05
30 x 30 x 30	67-54025	22,54 19,16	27,05 22,99
35 x 35 x 35	67-64102	27,60 23,45	33,12 28,14
30 x 30 x 50	67-54026	40,60 34,51	48,72 41,41
30 x 30 x 70	67-54027	50,74 43,12	60,89 51,75
30 x 30 x 80	67-54028	54,17 46,04	65,00 55,25
30 x 30 x 100	67-54029	57,49 48,88	68,99 58,65
35 x 35 x 80	67-54024	57,58 48,94	69,10 58,73
40 x 40 x 40	67-54030	34,14 29,02	40,97 34,83
40 x 40 x 100	67-54031	73,83 62,76	88,60 75,31
60 x 30 x 100	67-54032	62,53 53,14	75,03 63,77



-15%

6 | Raspel-Sets

Riffelraspel-Set mit 3 Raspeln in rund, halbrund und flach mit blauem Kunststoffgriff. Raspeln mit 20 bzw. 25 cm Länge, Klinge mit 15 bzw. 20 cm Länge. Raspelhieb 3. Preis pro Set.

Länge	Best.-Nr.	€ netto	€ brutto
15 cm	67-52001	11,02 9,37	13,23 11,24
20 cm	67-52000	12,72 10,82	15,27 12,98

Mach mal Pause & lass dich inspirieren!

Viele Buch-Neuheiten auf www.gerstaecker.at



1 | Aquarellmalerei. Der Watercolor-Grundkurs

Von Anja Gensert. 96 Seiten, Format 23,5 cm x 19,7 cm, Broschur mit Fadenheftung.

Best.-Nr. 67-92400 € brutto **20,60**



2 | Malwerkstatt für Kinder - malen, zeichnen, präsentieren

Von Claudia Huboi. 144 Seiten, durchgehend farbig illustriert und fotografiert. Format 17 cm x 24 cm, Softcover.

Von Wasserfarben bis Tinte, vom Buntstift zum Filzer: Ausgangspunkt in diesem Buch sind verschiedene Malmaterialien und dazu passende Techniken, die kapitelweise vorgestellt werden.

Best.-Nr. 67-91634 € brutto **25,70**



3 | Bücher restaurieren - Reparatur und Pflege Schritt für Schritt.

Von Katharina Rücker-Weinger. 192 Seiten, durchgehend farbig bebildert. Format 24 cm x 17cm, Hardcover.

Das Fotoalbum fällt auseinander, das Kochbuch hat Flecken, das Lieblingskinderbuch ist eingerissen. Die Buchrestauratorin Katharina Rücker-Weinger zeigt, wie man Bücher selbst repariert.

Best.-Nr. 67-91032 € brutto **37,10**



4 | Kreativ unter freiem Himmel

Von Roberta Bergmann. 160 Seiten, durchgehend farbig illustriert und fotografiert. Format 24 x 17 cm, Hardcover.

Kreative Projekte outdoor – denn Stadt und Natur sind perfekte Quellen der Inspiration. Zeichnen, drucken, tapen, formen oder fotografieren. Vom Urban Sketching bis zur Eisskulptur.

Best.-Nr. 67-90799 € brutto **28,80**



5 | Papiere schöpfen und gestalten - Projekte aus Altpapieren und Pflanzen

Von Eva Hauck und Dorina Tessmann. 128 Seiten, durchgehend farbig Fotos. Format 24 cm x 17 cm, Softcover mit Klappen.

Papier recyceln und mit Naturmaterialien ergänzen. Alle Handgriffe, Schritt für Schritt in großformatigen Abbildungen dargestellt.

Best.-Nr. 67-91188 € brutto **28,80**



1 | Watercolor Wonderland

Von Lisa Neumann. 128 Seiten, Format 24,1 cm x 20,5 cm, Hardcover.

Best.-Nr. 67-92531 € brutto **20,60**



2 | Watercolor – Fabelhafte Blütenwelten

Von Denise Rey. 128 Seiten, Format 24,1 cm x 20,5 cm, Hardcover.

Best.-Nr. 67-92521 € brutto **20,60**



3 | Kinder-Werkstatt Holz, Stein, Metall

Von Eva Hauck und Claudia Huboi. 96 Seiten, durchgehend farbige Fotos. Format 20 cm x 22,1 cm, Softcover.

Best.-Nr. 67-91584 € brutto **20,50**



4 | Töpfern - Modellieren und gestalten mit Ton

Von Dieter Baumann / Sofie Meys. 182 Seiten, Format 22,6 cm x 16 cm, Hardcover.

Best.-Nr. 67-90789 € brutto **22,00**



5 | Japanische Papierkunst

Von Adeline Klam. 80 Seiten, Format 26,1cm x 19,3 cm, Hardcover.

Best.-Nr. 67-92310 € brutto **17,50**



6 | Die Jahreszeiten in Aquarellen

Von Harriet de Winton. 144 Seiten, Format 24,6 cm x 19,4 cm, Hardcover.

Best.-Nr. 67-92428 € brutto **22,00**



7 | Watercolor – Countryside

Von Isabella Stollwerk. 128 Seiten, Format 24,1 cm x 20,5 cm, Hardcover..

Best.-Nr. 67-92520 € brutto **20,60**



8 | TV BOY - Das Buch

Von Arianna Ghilardotti. 160 Seiten, mit vielen farbigen Abbildungen. Format 26,6 cm x 21,8 cm x 2 cm, Hardcover.

Best.-Nr. 67-90801 € brutto **34,70**



9 | Botanicals – Naturmotive in Aquarell

Von Sophie Crossart. 144 Seiten, Format 24,1 cm x 20,5 cm, Hardcover.

Best.-Nr. 67-92560 € brutto **22,70**



10 | Magical Manga Girls zeichnen

Von Huyen Reichert. 144 Seiten, Format 25,5cm x 21,5 cm, Softcover.

Best.-Nr. 67-92601 € brutto **16,50**



11 | Airbrush - Das Standardwerk

Von Roland Kuck. 240 Seiten, Format 26,6 cm x 21,5 cm, Hardcover.

Best.-Nr. 67-92541 € brutto **30,90**



12 | Alle können schnitzen - 33 Projekte

Von Kreatives Projektteam. 136 Seiten, Format 25 x 19 cm, Softcover.

Best.-Nr. 67-90798 € brutto **15,00**

I LOVE ART

Kunstmateriale für junge Künstler!



Gesso

Best. Nr. 44390

Staffellei

Best. Nr. 44630

Acrylfarbe

Best. Nr. 44350

Synthetikipinsel

Best. Nr. 44662



Mehr als 1000 Artikel.
QR-Code scannen
& direkt bestellen!

Sonderbestellschein „Herbstaktion“ Gültig vom 30.08. – 29.10.2024

Artikelbezeichnung	Bestell-Nr. (+ggf. Farb.-Nr.)	Menge	VE	Einzelpreis	Gesamt
GERSTAECKER STUDIO 1-Keilrahmen, 20 x 30 cm	7 3 0 0 2	3	St.	5,12	15,36

Meine Daten

Kunden-Nr.

 Name/ Vorname

 Firma / Institution

 Straße / Haus-Nr.

 PLZ / Ort

Ansprechpartner (bei Schulen, Kliniken, Firmen, Institutionen)
 Name/ Vorname

 Firma / Institution

 Straße / Haus-Nr.

 PLZ / Ort

Lieferanschrift – wenn abweichend von der Rechnungsanschrift
 Name/ Vorname

 Firma / Institution

 Straße / Haus-Nr.

 PLZ / Ort

 Tel. / Mobil / Fax

Mein Zahlungswunsch

Überweisung
 UniCredit Bank Austria AG, IBAN: AT97 1200 0100 3150 0001, BIC: BKAUATWW

Baukeinzug
 SEPA Lastschriftmandat Gerstaecker Österreich GmbH, Margaretenstraße 113, A-1050 Wien
 Creditor ID (CID): AT13ZZZ00000068863
 Vorname und Name (Kontoinhaber)

 Straße und Hausnummer

 PLZ und Ort

 Kreditinstitut (Name)

 IBAN

 BIC

Rechnung
 * Nur für Bestandskunden mit Kundennummer. Für Neukunden bitten wir um Vorauszahlung per Paypal, Überweisung oder um Erteilung des SEPA Lastschriftmandats.

E-Rechnung an den Bund
 Bitte teilen Sie uns die Auftragsreferenz des Bundes mit.
 Weitere Infos zur Auftragsreferenz finden Sie hier: https://www.erechnung.gv.at/erb/recipients_fedgov_orderref Auftragsreferenz des Bundes:

 Ort/ Datum Unterschrift



-50%

Tiefpreis!

1 | Watercolor Porträt

Von Nelli Andrejew. 128 Seiten, mit vielen farbigen Abbildungen. Format 20,5 x 24 cm. Hardcover.

Die Autorin zeigt in Ihrem Buch, wie man mit Bleistift und Aquarell im Handumdrehen ein perfektes Star-Porträt malt. Bekannte Gesichter im trendigen Watercolor-Look: Michelle Obama, John Lennon, Leonardo DiCaprio und viele mehr können Sie mit diesem Anleitungsbuch fast spielerisch aufs Papier bringen. Der Grundlagenteil am Anfang des Buchs führt Sie ein in die Materialien und Techniken zur Aquarellmalerei. Ausgestattet mit diesem Grundwissen können Sie anschließend 15 Motive Schritt für Schritt nacharbeiten und kolorieren. Es erwarten Sie garantierter Zeichenspaß und Malerfolg, auch wenn Sie noch Anfänger sind. **Nur solange der Vorrat reicht.**

Best.-Nr. 67-91441

€ brutto

17,50 **8,75**

Legende zur CLP-Einstufung

Gemäß der neuen CLP-Verordnung (Classification, Labelling and Packaging) zur Harmonisierung der Einstufungs- und Kennzeichnungssysteme von Chemikalien stellen wir unseren Kunden künftig Informationen, die bisher nur auf dem jeweiligen Produktetikett ersichtlich waren, vorab zur Verfügung. Deshalb sind einige Produkte in unserer Aktionsbroschüre mit Gefahren-Piktogrammen, H-Sätzen oder EUH-Sätzen gekennzeichnet.

Gefahren-Piktogramme

Ein Gefahren-Piktogramm ist ein Bild auf einem Kennzeichnungsetikett mit einem Warnsymbol und bestimmten Farben, um über die Schäden zu informieren, die ein bestimmter Stoff oder ein Gemisch der Gesundheit oder der Umwelt zufügen können.



Umweltgefährlich



Reizend



Gesundheitsschädlich



Ätzend



Entzündlich

**Achtung
Gefahr**

**Alle Sicherheitsdatenblätter
zum Download finden Sie unter:**

www.gerstaecker.at

Für alle diese gekennzeichneten Produkte gilt: Vor Verwendung stets Etikett und Produktinformation lesen! Warnhinweise und -symbole in den Gebrauchsanleitungen oder auf den Verpackungen beachten!

H-Sätze

Die H-Sätze (Hazard Statements) sind knappe Sicherheitshinweise für Gefahrstoffe, die im Rahmen des global harmonisierten Systems zur Einstufung und Kennzeichnung von Chemikalien (GHS) verwendet werden. Sie beschreiben Gefährdungen (engl. hazard), die von den chemischen Stoffen oder Zubereitungen ausgehen.

H-200-Reihe: Physikalische Gefahren

- H222** Extrem entzündbares Aerosol.
- H225** Flüssigkeit und Dampf leicht entzündbar.
- H226** Flüssigkeit und Dampf entzündbar.
- H229** Behälter steht unter Druck: kann bei Erwärmung bersten.

H-300-Reihe: Gesundheitsgefährdend

- H302** Gesundheitsschädlich bei Verschlucken.
- H304** Kann bei Verschlucken und Eindringen in die Atemwege tödlich sein.
- H312** Gesundheitsschädlich bei Hautkontakt.
- H315** Verursacht Hautreizungen.
- H317** Kann allergische Hautreaktionen verursachen.
- H318** Verursacht schwere Augenschäden.
- H319** Verursacht schwere Augenreizung.
- H332** Gesundheitsschädlich bei Einatmen.
- H335** Kann die Atemwege reizen.
- H336** Kann Schläfrigkeit und Benommenheit verursachen.
- H373** Kann die Organe schädigen bei längerer oder wiederholter Exposition.

H-400-Reihe: Umweltgefährdend

- H410** Sehr giftig für Wasserorganismen mit langfristiger Wirkung.
- H411** Giftig für Wasserorganismen, mit langfristiger Wirkung.
- H412** Schädlich für Wasserorganismen, mit langfristiger Wirkung.

EUH-Sätze

Die EU verwendet zusätzliche EUH-Sätze. Es handelt sich dabei zum großen Teil um Kennzeichnungen, die im ehemaligen EU-Kennzeichnungssystem als R-Sätze definiert waren, die aber bei den Verhandlungen zum GHS keine Berücksichtigung mehr fanden. Die EU sichert so ihre vor der Einführung des GHS bestehenden Besitzstände.

- EUH066** Wiederholter Kontakt kann zu spröder oder rissiger Haut führen.
- EUH208-1** Enthält 1,2-Benzisothiazol-3(2H)-One. Kann allergische Reaktionen hervorrufen.
- EUH208-18** Enthält Benzisothiazolinone, Chloromethylisothiazolinone und Methylisothiazolinone. Kann allergische Reaktionen hervorrufen.
- EUH208-19** Enthält 1,2-Benzisothiazol-3(2H)-on, Gemisch aus: 5-Chlor-2-methyl-2H-isothiazol-3-on (EG nr.247-500-7) und 2-Methyl-2H-isothiazol-3-on (EG nr. 220-239-6) (3:1). Kann allergische Reaktionen hervorrufen.
- EUH208-27** Enthält NiS, Cobalt und Cobalt-chlorid. Kann allergische Reaktionen hervorrufen.
- EUH208-29** Enthält: 1,2-Benzisothiazol-3(2H)-one, 2-Methyl-2H-isothiazol-3-one, reaction mass of 5-chloro-2-methyl-4-isothiazolin-3-one (EC no. 247-500-7) and 2-methyl-4-isothiazolin-3-one (EC no. 220-2369-6) (3:1). Kann allergische Reaktionen hervorrufen.
- EUH208-92** Enthält Diamino-Ethan 1,2. Kann allergische Reaktionen hervorrufen.
- EUH208-103** Enthält Biozidprodukte: Enthält: BIT, CIT, MIT, OIT, Bronopol. Kann allergische Reaktionen hervorrufen.
- EUH208-108** Enthält Biozidprodukte. Enthält BIT, CIT, MIT, OIT. Kann allergische Reaktionen hervorrufen.
- EUH208-121** Enthält 2-methyl-1,2-benzothiazol-3(2H)-one (MBIT). Kann allergische Reaktionen hervorrufen.
- EUH208-122** Enthält 1,2-Benzisothiazol-3(2H)-one (BIT), 2-Methyl-1,2-Benzisothiazol-3(2H)-on (MBIT). Kann allergische Reaktionen hervorrufen.
- EUH208-123** Enthält Copper tris((diethylamino)methyl)phthalocyanine, 2-methyl-1,2-benzothiazol-3(2H)-on (MBIT). Kann allergische Reaktionen hervorrufen.
- EUH208-124** Enthält Formaldehyd, C.I. BASIC RED 1:1, 2-methyl-1,2-benzothiazol-3(2H)-on (MBIT). Kann allergische Reaktionen hervorrufen.
- EUH208-131** Enthält 1,2-Benzisothiazol-3(2H)-on;Methylisothiazolinon. Kann allergische Reaktionen hervorrufen.
- EUH208-138** Enthält COLORANT REACTIVE BLACK 5. Kann allergische Reaktionen hervorrufen.
- EUH208-139** Enthält C R R 347. Kann allergische Reaktionen hervorrufen.
- EUH211** Achtung! Beim Sprühen können gefährliche lungengängige Tröpfchen entstehen. Aerosol oder Nebel nicht einatmen.



Bestseller

-10%

1 | Schutzhüllen für Grußkarten

Die Schutzhüllen bieten den idealen Schutz, wenn Sie z. B. Ihre Passepartout- oder Grußkarten samt Umschlag bei verschiedenen Anlässen verkaufen oder ausstellen. **Für die Karten-Formate DIN A6, DIN lang, DIN A5 jeweils mit und ohne Klebeverschluss erhältlich.** Die Formate für DIN A6 und DIN lang, ohne Klebeverschluss, haben stattdessen eine 3 cm lange Klappe. **Packungen à 50 Stück.** Preis pro Packung.

Best.-Nr.	€ netto	€ brutto
Mit Klebeverschluss		
für DIN A6 = 13 cm x 18 cm		
67-15838	2,93 2,64	3,52 3,17
für DIN lang = 11,5 cm x 22,5 cm		
67-15839	4,11 3,70	4,93 4,44
für DIN A5 = 16,5 cm x 24 cm		
67-15840	4,70 4,23	5,64 5,07
Ohne Klebeverschluss		
für DIN A6 = 13 cm x 18 cm		
67-18105	2,17 1,96	2,61 2,35
für DIN lang = 11,5 cm x 22,5 cm		
67-18106	3,78 3,39	4,53 4,07
für DIN A5 = 16,5 cm x 24 cm		
67-18107	4,44 4,00	5,33 4,80



Passepartoutkarten

Individuell selbst gestalten - beispielsweise mit einer Seidenmalerei, einer Marmorier- oder Enkaustikarbeit, Zeichnung, Deckfarbenmalerei, Aquarell, einem Foto oder einer Druckgrafik. Die verschiedenen Ausschnitte bieten unendliche Möglichkeiten, um eine einzigartige Grußkarte zu erstellen. Unter folgenden Varianten können Sie wählen:

-15%

2 | Passepartoutkarten, weiß

Im Format DIN A6 = 10,5 cm x 14,8 cm. Eine Packung enthält jeweils **5 Karten** pro genanntem Ausschnitt mit Gegenblättern und Hüllen. Ideal für Ihre individuelle Kartengestaltung! Preis pro Packung. Folgende Varianten sind lieferbar:

Best.-Nr.	€ netto	€ brutto
Quadrat = 5 cm x 5 cm		
67-18061	2,11 1,79	2,53 2,15
Oval = 8,5 cm x 6,5 cm		
67-18062	2,11 1,79	2,53 2,15
Rechteck = 8,8 cm x 6,8 cm		
67-18063	2,11 1,79	2,53 2,15
8-Eck im Quadrat = 7,5 cm x 7,5 cm		
67-18064	2,11 1,79	2,53 2,15
8-Eck im Rechteck = 6,5 cm x 9,5 cm		
67-18065	2,11 1,79	2,53 2,15
Rechteck modern		
67-18066	2,11 1,79	2,53 2,15
Rund mit d/6,5 cm Ausschnitt		
67-18067	2,11 1,79	2,53 2,15



-15%

Bestseller

3 | Ausschnitte gemischt

5 Karten: 2 x mit Oval, 1 x mit Quadrat und 2 x mit Rechteck, jeweils mit Gegenblättern im Format DIN A6 = 10,5 cm x 14,8 cm sowie Hüllen, lieferbar **nur in Weiß.** Preis pro Packung.

Best.-Nr.	€ netto	€ brutto
67-18060	2,54 2,16	3,05 2,59

Einfach scannen & losstöbern!



Weitere attraktive Angebote finden Sie in unserem Webshop unter „Web Exklusiv Herbst 2024“





Datenschutzerklärung

Nachfolgend möchten wir Sie über den Umgang mit Ihren Daten gem. Art. 13 Datenschutzgrundverordnung (DSGVO) informieren.

Verantwortlicher

Für die Datenerhebung und Verarbeitung ist die Gerstaecker Österreich GmbH, Margaretenstraße 113, A-1050 Wien verantwortlich.

Datenverarbeitung im Rahmen von Bestellungen

Wir speichern und verwenden Ihre personenbezogenen Daten, die Sie uns im Laufe eines Bestellvorganges übermitteln, nach Art. 6 Abs. 1 lit. b) DSGVO ausschließlich zur Abwicklung Ihrer Bestellungen. Ihre E-Mail-Adresse nutzen wir dabei für Mitteilungen zum Stand Ihrer Bestellung. Dies umfasst auch die damit einhergehende Kundenbetreuung sowie die eventuelle spätere Gewährleistungsabwicklung.

Falls erforderlich, werden personenbezogene Daten an die Unternehmen weitergegeben, die an der Abwicklung dieses Vertrags beteiligt sind, z. B. Paypal oder Kreditinstitute zur Zahlungsabwicklung, Logistikunternehmen für Auslieferung der Ware.

Die Vertragsdaten werden nicht gelöscht, sofern nach Vertragsbeendigung noch Forderungen offen sind und eingezogen werden sollen. Im Fall des Bestehens gesetzlicher Aufbewahrungsfristen werden die betroffenen Daten für die Dauer dieser Fristen archiviert. Etwaig vereinbarte vertragliche Sonderkonditionen oder besondere Lieferbedingungen werden ebenfalls für die Dauer der gesetzlichen Aufbewahrungsfristen gespeichert.

Datenverarbeitung zur Wahrung berechtigter Interessen

Ansonsten werden die Daten nach Vertragsbeendigung spätestens fünf Jahre nach Beendigung des Vertrags gelöscht und solange nur noch für etwaige Rückfragen bereitgehalten oder um Ihnen neue Bestellungen zuordnen und schnellstmöglich bearbeiten zu können. Die Datenverarbeitung erfolgt auf Grundlage von Art. 6 Abs. 1 lit. f) DSGVO. Sie haben das Recht, der Datenverarbeitung zu widersprechen. Näheres erfahren Sie unter dem Punkt „Rechte des Betroffenen“.

Freiwillige Angaben

Darüber hinaus sind einige Angaben freiwillig. Die Angabe der Telefonnummer z. B. ist freiwillig. Es sind keine negativen Konsequenzen mit der Nichtbereitstellung dieser Daten verbunden. Allerdings kann die Nichtbereitstellung im Einzelfall die nachfolgende Kommunikation erschweren bzw. verzögern.

Datenverarbeitung auf Grundlage einer Einwilligung

Sofern Sie freiwillige Angaben gemacht haben oder uns eine gesonderte Einwilligung erteilt haben, von uns telefonisch, schriftlich oder per E-Mail über unternehmenseigene Produkte und Dienstleistungen informiert zu werden, erfolgt eine entsprechende Verarbeitung auf Grundlage von Art. 6 Abs. 1 lit. a) DSGVO.

Ferner können Sie während oder nach einer Bestellung uns Ihre Einwilligung erteilen, von unserem Dienstleister Trusted Shops 7 Tagen nach der Bestellung einmalig per E-Mail an die Abgabe einer Bewertung in das Trusted Shops Kundenbewertungssystem erinnert zu werden. Hierzu wird die E-Mail-Adresse für die Aufforderung zur Abgabe einer Kundenbewertung an die Trusted Shops GmbH gesendet.

Ihre Einwilligung kann jederzeit widerrufen werden, ohne dass dies die Rechtmäßigkeit der bisher erfolgten Verarbeitung berührt. Wenn die Einwilligung widerrufen wird, stellen wir die entsprechende Datenverarbeitung ein.

Datenverarbeitung zu Direktwerbung

Wir verarbeiten Ihre Daten zum Zwecke der Direktwerbung, insbesondere für den Versand unserer Werbung per Post und für den Versand von E-Mails zur Werbung für eigene ähnliche Waren. Die Datenverarbeitung erfolgt auf Grundlage von Art. 6 Abs. 1 lit. f) DSGVO und in dem Interesse, Sie über neue Produkte und Dienstleistungen zu informieren. Gegen diese Verarbeitung steht jedem Kunden ein eigenes Widerspruchsrecht zu, dessen Ausübung zur Beendigung der Verarbeitung zum Zwecke der Direktwerbung führt. Der Kunde kann der Verwendung seiner Daten jederzeit widersprechen, ohne dass hierfür andere als die Übermittlungskosten nach den Basistarifen entstehen. Sofern Daten ausschließlich zur Direktwerbung gespeichert werden, werden diese nach erfolgtem Widerspruch gelöscht.

Datenempfänger

Wir übermitteln Ihre Daten, die Sie uns im Rahmen einer Bestellung mitgeteilt haben, nur an Dritte (z. B. an Kreditinstitute zur Zahlungsabwicklung, an Dienstleister zur Durchsetzung offener Forderungen, an Transportunternehmen), sofern eine datenschutzrechtliche Übermittlungsbefugnis (z. B. nach den oben genannten Rechtsvorschriften) besteht. Ihre Daten können von uns zudem an externe Dienstleister weitergegeben werden, welche uns bei der Datenverarbeitung im Rahmen einer Auftragsverarbeitung streng weisungsgebunden unterstützen. Wir werden Ihre personenbezogenen Daten weder an Dritte verkaufen noch anderweitig vermarkten.

Rechte des Betroffenen

Bei Verarbeitung Ihrer personenbezogenen Daten gewährt die DSGVO Ihnen bestimmte Rechte:

Auskunftsrecht (Art. 15 DSGVO):

Sie haben das Recht eine Bestätigung darüber zu verlangen, ob sie betreffende personenbezogene Daten verarbeitet werden; ist dies der Fall, so haben Sie ein Recht auf Auskunft über diese personenbezogenen Daten und auf die in Art. 15 DSGVO im einzelnen aufgeführten Informationen.

Recht auf Berichtigung und Löschung (Art. 16 und 17 DSGVO):

Sie haben das Recht, unverzüglich die Berichtigung sie betreffender unrichtiger personenbezogener Daten und ggf. die Vervollständigung unvollständiger personenbezogener Daten zu verlangen.

Sie haben das Recht, unverzüglich die Berichtigung sie betreffender unrichtiger personenbezogener Daten und ggf. die Vervollständigung unvollständiger personenbezogener Daten zu verlangen. Sie haben zudem das Recht, zu verlangen, dass sie betreffende personenbezogene Daten unverzüglich gelöscht werden, sofern einer der in Art. 17 DSGVO im einzelnen aufgeführten Gründe zutrifft, z. B. wenn die Daten für die verfolgten Zwecke nicht mehr benötigt werden.

Recht auf Einschränkung der Verarbeitung (Art. 18 DSGVO):

Sie haben das Recht, die Einschränkung der Verarbeitung zu verlangen, wenn eine der in Art. 18 DSGVO aufgeführten Voraussetzungen gegeben ist, z. B. wenn Sie Widerspruch. Gegen die Verarbeitung eingelegt haben, für die Dauer einer etwaigen Prüfung.

Recht auf Datenübertragbarkeit (Art. 20 DSGVO):

In bestimmten Fällen, die in Art. 20 DSGVO im Einzelnen aufgeführt werden, haben Sie das Recht, die sie betreffenden personenbezogenen Daten in einem strukturierten, gängigen und maschinenlesbaren Format zu erhalten bzw. die Übermittlung dieser Daten an einen Dritten zu verlangen.

Beschwerderecht bei einer Aufsichtsbehörde

Sie haben gem. Art. 77 DSGVO das Recht auf Beschwerde bei einer Aufsichtsbehörde, wenn Sie der Ansicht sind, dass die Verarbeitung der Sie betreffenden Daten gegen datenschutzrechtliche Bestimmungen verstößt. Das Beschwerderecht kann insbesondere bei einer Aufsichtsbehörde in dem Mitgliedstaat Ihres Aufenthaltsorts, Ihres Arbeitsplatzes oder des Orts des mutmaßlichen Verstoßes geltend gemacht werden.

Widerspruchsrecht (Art. 21 DSGVO):

Werden Daten auf Grundlage von Art. 6 Abs. 1 lit. f) erhoben (Datenverarbeitung zur Wahrung berechtigter Interessen), steht Ihnen das Recht zu, aus Gründen, die sich aus Ihrer besonderen Situation ergeben, jederzeit gegen die Verarbeitung Widerspruch einzulegen. Wir verarbeiten die personenbezogenen Daten dann nicht mehr, es sei denn, es liegen nachweisbar zwingende schutzwürdige Gründe für die Verarbeitung vor, die die Interessen, Rechte und Freiheiten der betroffenen Person überwiegen, oder die Verarbeitung dient der Geltendmachung, Ausübung oder Verteidigung von Rechtsansprüchen.

Hinweis auf ein Widerspruchsrecht gegen Direktwerbung

Wir verarbeiten Ihren Namen und Ihre Anschrift zur Zusendung von postalischer Werbung sowie Ihren Namen und Ihre E-Mail-Adresse zur Zusendung von Werbung für ähnliche Waren oder Dienstleistungen zum Zwecke der Direktwerbung. Sie können dem jederzeit widersprechen, ohne dass hierfür andere als die Übermittlungskosten nach den Basistarifen entstehen. Die Ausübung des Widerspruchsrechts führt zur Beendigung der Verarbeitung zum Zwecke der Direktwerbung.

Bitte richten Sie den Widerspruch möglichst an:
Gerstaecker Österreich GmbH
Margaretenstraße 113
A-1050 Wien
info@gerstaecker.at

Kontakt zum Datenschutz bei Gerstaecker
datenschutz@gerstaecker.at
Letzte Änderung: 01. November 2020



Lassen Sie sich inspirieren in unseren Künstlerfachmärkten!

Bremen

**Gerstaecker Bremen GmbH & Co. KG
Überseestadt**
Überseetor 13 · D-28217 Bremen
Tel. 04 21 - 3 88 77 38
info@gerstaecker-bremen.de
Öffnungszeiten:
Montag bis Freitag 9.30 – 18.30 Uhr
Samstag 10.00 – 16.00 Uhr

Dresden

**Gerstaecker Dresden GmbH & Co. KG
Heeresbäckerei**
Proviandhofstraße 7 · D-01099 Dresden
Tel. 03 51 - 6 58 87 55
info@gerstaecker-dresden.de
Öffnungszeiten:
Montag bis Donnerstag 10.00 – 19.00 Uhr
Freitag 10.00 – 19.30 Uhr
Samstag 10.00 – 17.00 Uhr

Eitort

**Johannes Gerstaecker Verlag GmbH
Gerstaecker.Der Markt**
Wecostraße 4 · D-53783 Eitort
Tel. 0 22 43 - 88 93 42
markt@gerstaecker.com
Öffnungszeiten:
Montag bis Freitag 9.30 – 18.00 Uhr
Samstag 9.30 – 13.30 Uhr

Karlsruhe

**Künstlerfachmarkt Karlsruhe
Gerstaecker-Bauwerk AG**
Adlerstraße 30 – 32 · D-76133 Karlsruhe
Tel. 07 21 - 38 77 03
info@gerstaecker-karlsruhe.de
Öffnungszeiten:
Montag bis Freitag 10.00 – 19.00 Uhr
Samstag 10.00 – 16.00 Uhr

München

Gerstaecker München AG
Truderinger Straße 265 · D-81825 München
Tel. 0 89 - 45 35 45 8 00
info@gerstaecker-muenchen.de
Öffnungszeiten:
Montag bis Freitag 10.00 – 19.00 Uhr
Samstag 10.00 – 16.00 Uhr

Hamburg

**Unser Kooperationspartner
Gustav Jerwitz Künstlerbedarf**
Gustav Jerwitz GmbH & Co. KG
Kleiner Schäferkamp 29 · D-20357 Hamburg
Tel. 0 40 - 44 64 54
info@kuenstlerbedarf-jerwitz.de
Öffnungszeiten:
Montag bis Freitag 9.30 – 19.00 Uhr
Samstag 10.00 – 16.00 Uhr

Dornbirn

**Künstlerfachmarkt Dornbirn
Gerstaecker Vorarlberg GmbH**
J.-G.-Ulmer-Straße 6 · A-6850 Dornbirn
Tel. (+43) 50 2243 6
office@farbenlaube.at
www.farbenlaube.at
Öffnungszeiten:
Montag bis Freitag 9.00 – 18.00 Uhr
Samstag 09.00 – 13.00 Uhr

Linz

**Künstlerfachmarkt
Gerstaecker Linz GmbH**
Peter-Behrens-Platz 9 – 10 A-4020 Linz
Tel. (+43) 50 2243 4
info@gerstaecker-linz.at
www.gerstaecker.at
Öffnungszeiten:
Montag bis Freitag 9.30 – 18.30 Uhr
Samstag 09.30 – 16.00 Uhr

Wien

**Künstlerfachmarkt
Gerstaecker Wien GmbH**
Margaretenstraße 113 · A-1050 Wien
Tel. (+43) 50 2243 1
info@gerstaecker-wien.at
www.gerstaecker.at
Öffnungszeiten:
Montag, Dienstag,
Donnerstag, Freitag 9.30 – 18.30 Uhr
Mittwoch 9.30 – 19.30 Uhr und
Samstag 9.30 – 17.00 Uhr

Graz

**Unser Kooperationspartner
Kaspar Harnisch**
Glockenspielplatz 1 · A-8010 Graz
Tel. (+43) 3 16 83 02 88
www.kasparharnisch.at
Öffnungszeiten:
Montag bis Freitag 9.00 – 12.30 Uhr
und 13.30 – 17.30 Uhr
Samstag 9.00 – 12.30 Uhr
und 13.30 – 17.00 Uhr



- | | |
|-----------|----------|
| Bremen | Hamburg |
| Dresden | Dornbirn |
| Eitort | Linz |
| Karlsruhe | Wien |
| München | Graz |

Unsere Künstlerfachmärkte und Kooperationspartner haben nicht alle im Katalog und in der Aktion angebotenen Artikel auf Lager.

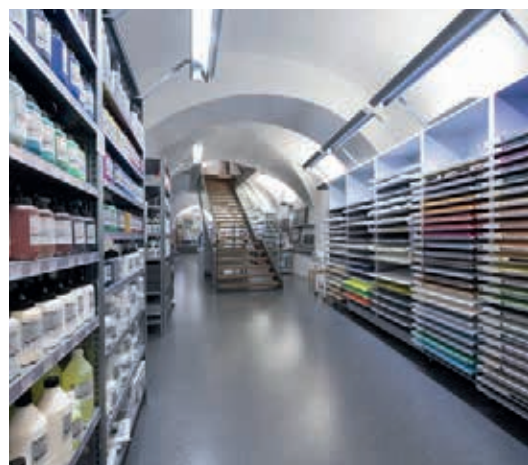

Gerstaecker

Kaspar Harnisch – Unser Partner in Österreich

Spezialisten für Farben, Pinsel, Bastel- und Künstlerbedarf

Der **Farben-KASPAR** ist das Grazer Haus für Künstlerbedarf mit einer breit aufgestellten Angebotspalette und erstklassigen Beratern. Das Altstadthaus im Zentrum beherbergt im ersten Stock auch eine Abteilung für Bilderrahmen aller Klassen, fix und fertig ebenso wie maßgefertigt.

Der **Bastel-KASPAR**, wenige Schritte entfernt, ist der Treffpunkt aller kreativen Bastler. Neben Bastelbedarf, wie z. B. für die Schmuckherstellung findet man hier auch Material für künstlerische und dekorative Raumgestaltung.

Wir freuen uns auf Ihren Besuch.

- Große Rahmenabteilung mit fachkundigem Werkstattservice
- Vielfältiges Kreativmaterial
- Gut sortierte Buchabteilung
- Bequem erreichbar



Kaspar Harnisch GmbH

Glockenspielplatz 1 - A-8010 Graz
Tel. 0316 / 830 288
info@kasparharnisch.at

Unsere Öffnungszeiten sind:

Montag – Freitag
9.00 – 12.30 Uhr und 13.30 – 17.30 Uhr
Samstag
9.00 – 12.30 Uhr und 13.30 – 17.00 Uhr

Onlineshop:

www.kasparharnisch.at

Direktabholung

Kaspar Harnisch GmbH
Glockenspielplatz 1
A-8010 Graz

Bestellannahme Versand

Per Telefon 0316 830288-11
Per E-Mail info@kasparharnisch.at

Per Post
Kaspar Harnisch GmbH
Glockenspielplatz 1, A-8010 Graz

